

ALIMENTATORI

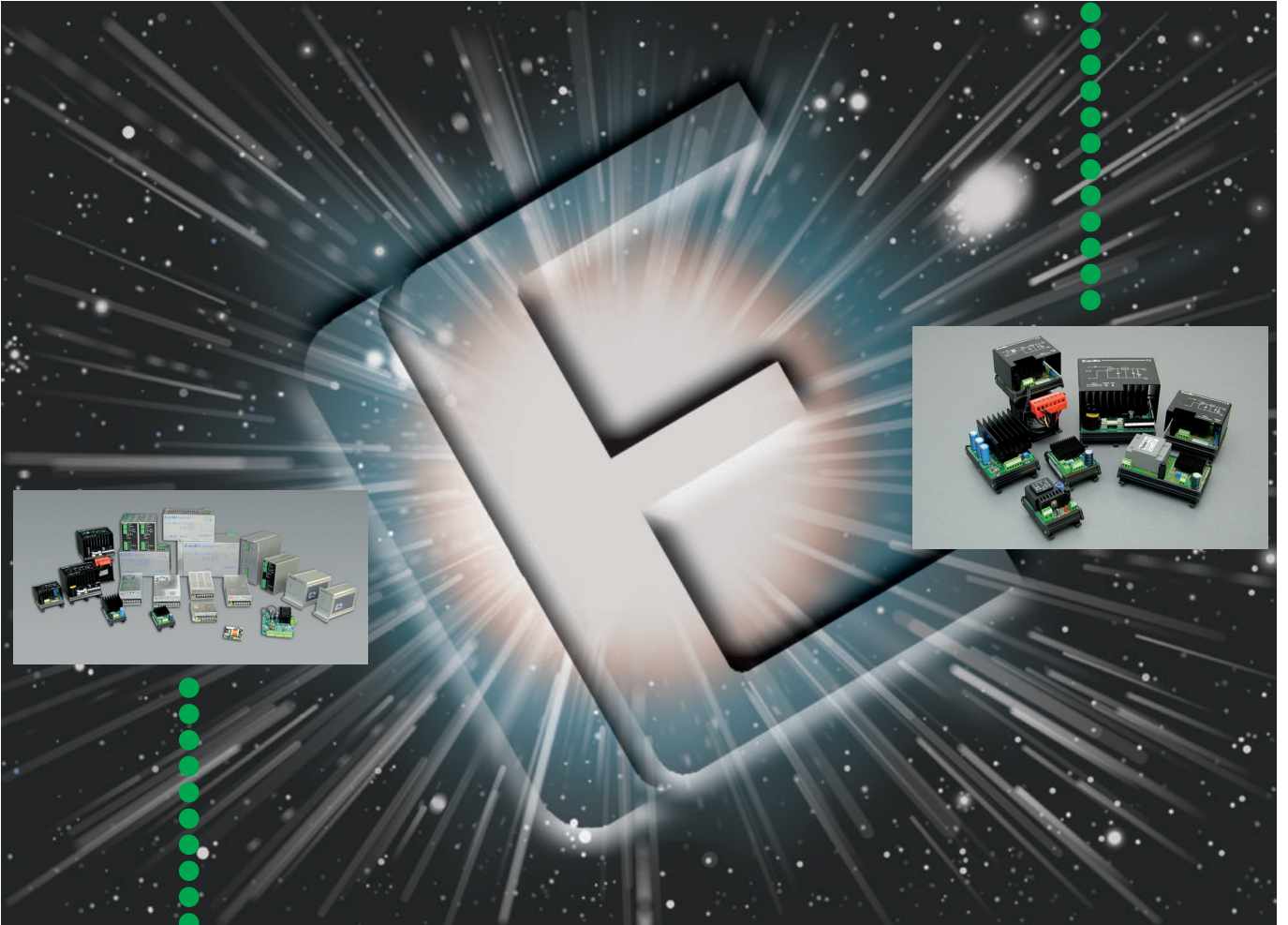

POWER SUPPLY

EUROTEK

**ALIMENTATORI
POWER SUPPLY**

1

**MODULI INTERFACCIA
INTERFACE MODULES**

2

**MODULI COMPATTI BX/SNR
COMPACT MODULES BX/SNR**

3

**MODULI INTERFACCIA STATICI - UNITA' STATICHE DI POTENZA
STATIC INTERFACE MODULES - STATIC POWER UNITS**

4

**FILTRI DI RETE
LINE FILTERS**

5

**CONVERTITORI DI SEGNALE
SIGNAL CONVERTERS**

6

INDICE - INDEX

NOTE TECNICHE - TECHNICAL NOTE		P. 4 - 9
SELEZIONE RAPIDA ALIMENTATORI SWITCHING		PER AUTOMAZIONE P. 10 - 11
		PER ILLUMINAZIONI A LED P. 12 - 13
ALIMENTATORI SWITCHING EUROTEK - EUROTEK SWITCHING POWER SUPPLY		P. 14
CARATTERISTICHE	FEATURES	P. 15 - 16
MONOFASE SERIE	SINGLE PHASE:	TOP P. 17
		DOMO P. 18 - 19
		NB-1 P. 20 - 22
TRIFASE SERIE	THREE PHASE:	NB-3 P. 23 - 25
DIMENSIONI	DIMENSIONS	P. 26
GRAFICI	GRAPHS	P. 27
ALIMENTATORI SWITCHING MEAN WELL - MEAN WELL SWITCHING POWER SUPPLY		P. 28
CARATTERISTICHE	FEATURES	P. 29
MONOFASE DA GUIDA DIN	SINGLE PHASE FOR DIN RAIL	MDR-10 / MDR-20 / MDR-40 / MDR-60 / MDR-100 P. 30
		DR-15 / DR-30 / DR-45 / DR-60 / DR-100 P. 31
		DR-75 / DR-120 / DRP-240 / DRP-480 / DRP-480S P. 32
		SDR-120 / SDR-240 / SDR-480 P. 33
BIFASE SERIE DA GUIDA DIN	BI-PHASE FOR DIN RAIL:	WDR-120 / WDR-240 / WDR-480 P. 34
TRIFASE SERIE DA GUIDA DIN	THREE PHASE FOR DIN RAIL:	DRH-120 / DRT-240 / DRT-480 / DRT-960 P. 35
ACCESSORI PER SERIE DR	ACCESSORIES FOR DR LINE:	DR-RDN20 / DR-UPS40 P. 36 - 37
MONOFASE SERIE	SINGLE PHASE:	RS-15 / RS-25 / RS-35 / RS-50 / RS-75 / RS-100 / RS-150 P. 38
		SP-75 / SP-150 / SP-200 / SP-240 P. 39
		SP-320 / SP-480 / SP-500 / SP-750 P. 40
		HRP-150 / HRP-300 / HRP-600 P. 41
		SPV-150 / SPV-300 / SPV-600* / SPV-1500 P. 42
		RSP-1000 / RSP-1500 / RSP-2400 / RSP-3000 P. 43
MONOFASE CON USCITA 110VDC	SINGLE PHASE, OUTPUT 110VDC	P. 44
MONOFASE OPEN FRAME	SINGLE PHASE OPEN FRAME	P. 45
MONOFASE CON FUNZIONE UPS	SINGLE PHASE WITH USP FUNCTION	P. 46 - 47
CARICA BATTERIE	BATTERY CHARGER	P. 48 - 49
DC/DC CONVERTER SERIE: SD-15 / SD-25 / SD-50 / SD-100 / SD-150 / SD-200 / SD-350 / SD-500 / SD-1000		P. 50 - 51
DC/AC INVERTER		P. 52
ALIMENTATORI SWITCHING PER ILLUMINAZIONI A LED - LED SERIES SWITCHING POWER SUPPLY		P. 53
COME SCEGLIERE L'ALIMENTATORE ADATTO		P. 54
TIPOLOGIE DI FUNZIONAMENTO		P. 55
MODALITA' DI PILOTAGGIO PER LED		P. 55 - 56
TABELLA DI COMPARAZIONE		P. 57
ALIMENTATORI A CORRENTE COSTANTE SERIE	COSTANT CURRENT SERIES:	LC01 / LC02 / LC03 / LC04 / LC06 / LS10/LS35 P. 58
		LPLC-18 / LPHC-18 / LPC-20 / LPC-35 / LPC-60 P. 59
ALIMENTATORI A TENSIONE COSTANTE SERIE	COSTANT VOLTAGE SERIES:	LV01 / LV02 / LV03 P. 60
		LPL-18 / LPH-18 / LPV-20 / LPV-35 / LPV-60 P. 61
		ELN-30 / ELN-60 P. 62
		PLN-20 / PLN-30 / PLN-45 / PLN-60 / PLN-100 P. 63
		PLC-20 / PLC-45 / PLC-60 / PLC-100 P. 64
		CEN-60 / CEN-75 / CEN-100 P. 65
		CLG-60 / CLG-100 / CLG-150 P. 66
		HLG-100 / HLG-120 / HLG-150 / HLG-185 / HLG-240 P. 67
		PLP-20 / PLP-30 / PLP-45 / PLP-60 / ULP-150 P. 68
ALIMENTATORI STABILIZZATI LINEARI EUROTEK - EUROTEK LINEAR STABILIZED POWER SUPPLY		P. 69
MONOFASE SERIE	SINGLE PHASE:	BX P. 70
		LC P. 71
		FULL CURRENT P. 72
		MULTI OUTPUT P. 73
ALIMENTATORI NON STABILIZZATI EUROTEK - EUROTEK NOT STABILIZED POWER SUPPLY		P. 74
PONTI RADDRIZZATORI	BRIDGE RECTIFIERS	P. 75
MONOFASE DA SECONDARIO	SINGLE PHASE LOW VOLTAGE INPUT	P. 76
MONOFASE INGRESSO DA RETE	SINGLE PHASE LINE INPUT	P. 77
TRIFASE	THREE PHASE	P. 78

* **NOTA:** serie SPV-600 in via di sviluppo.

TRASFORMATORI E NORMATIVE
I TRASFORMATORI E LE NORME INTERNAZIONALI

Il CENELEC (comitato europeo di normalizzazione elettrotecnica) è composto dai comitati elettronici nazionali di 18 Paesi dell'Europa occidentale. Scopo del CENELEC è la preparazione di norme armonizzate a livello europeo, strumento necessario a garantire: sicurezza dei prodotti, delle installazioni e stabiliscono i metodi di prova per verificarne la corrispondenza. Il CENELEC, le cui norme in Europa sostituiscono le norme nazionali, opera in connessione a livello mondiale con la IEC (commissione elettronica internazionale). Tutti gli Stati membri sono tenuti ad adottare le norme europee senza modifiche come norme nazionali. La Eurotek realizza tutti i suoi prodotti conformità alle norme europee o, in mancanza di quest'ultime, alle norme IEC.

TRASFORMATORI SECONDO TIPOLOGIE COSTRUTTIVE
TRASFORMATORE

Macchina statica in corrente alternata, con 2 o più avvolgimenti separati galvanicamente, che trasforma a pari frequenza un sistema di tensione e corrente in un altro sistema di differenti valori con lo scopo di trasmettere potenza elettrica.

AUTOTRASFORMATORE

Trasformatore in cui almeno un avvolgimento secondario ha una parte comune (non isolata galvanicamente) con il primario.

TRASFORMATORE DI SEPARAZIONE

Trasformatore con uno o più avvolgimenti primari separati dai secondari mediante almeno un isolamento fondamentale.

TRASFORMATORE DI ISOLAMENTO

Trasformatore in cui gli avvolgimenti primari e secondari sono separati da un isolamento doppio o rinforzato per limitare, nel circuito alimentato dal secondario, rischi dovuti a contatti accidentali simultanei con la terra, parti attive e masse in tensione a causa di guasto all'isolamento fondamentale.

TRASFORMATORE DI SICUREZZA

Trasformatore di isolamento per l'alimentazione di circuiti a bassissima tensione di sicurezza (<- 50V a vuoto). Il contatto accidentale sulle due fasi dell'avvolgimento secondario può essere supportato senza alcun pericolo per l'uomo. In funzione della protezione contro contatti diretti / indiretti viene definita la classe di isolamento di un trasformatore.

Eurotek utilizza tali trasformatori a norme EN61558-2-1

TRASFORMER AND STANDARDS
TRANSFORMERS AND INTERNATIONAL STANDARDS

CENELEC (European committee for electrotechnics standardization) consists of the national electronics committees of 18 countries of Western Europe. The purpose of CENELEC is the preparation of standards harmonized at European level, necessary instrument to assure the safety of products, their installation and define the test procedures to verify their compliance. CENELEC has European competence and operates in very tight co-operation with IEC (international electronics commission). At European level the standards issued by CENELEC replace the national standards. All countries members are requested to adopt European standards as national standards without any modification. Eurotek manufactures all products in compliance with relevant European standards or, failing these, in compliance with IEC standards.

TRANSFORMERS ACCORDING TYPE OF CONSTRUCTION
TRANSFORMER

Is a static equipment operating with alternating current with 2 or more windings with galvanic insulation which transforms at the same frequency a voltage and current system into another system with different values in order to transmit electric power.

AUTOTRANSFORMER

Is a transformer in which at least one output winding has a common part (not galvanical insulation) with an input winding.

SEPARATING TRANSFORMER

Is a transformer with one or more input winding (s) separated from the output winding (s) by at least basic insulation.

ISOLATING TRANSFORMER

Is a transformer, the input and output windings of which are electrically separated by a double or reinforced insulation to limit in the circuit supplied by the output winding hazards due to accidental simultaneous contact with earth and live parts or metal parts which may become live in the event of an insulation fault.

SAFETY ISOLATING TRANSFORMER

Is an isolating transformer designed to supply safety extra-low voltage circuits (<-50V with no-load). The accidental contact with the two phases of the output winding can be endured without any hazard for human beings. The class of insulation of a transformer is a defined according to the protection against direct or indirect contacts.

Eurotek separating transformers according with EN61558-2-1

NOTE TECNICHE E NORMATIVE

CIRCUITI DI ALIMENTAZIONE A BASSA TENSIONE PER AMBIENTI INDUSTRIALI

La nuova norma CEI 64-8 riguardante gli impianti elettrici a bassa tensione definisce tre sistemi a bassissima tensione che si differenziano in relazione al tipo di protezione contro i contatti diretti e indiretti.

I tre sistemi devono garantire un valore di tensione non superiore a 50Vca o 120Vcc non ondulata. Questo valore di tensione è denominato ELV (extra low voltage). Come riportato nella norma CEI 64-8 e internazionalmente diffuso, i tre circuiti a bassissima sono definiti con le sigle: SELV-PELV-FELV. I tre sistemi offrono una protezione combinata contro i contatti diretti e indiretti, massima nei circuiti FELV. Caratteristiche principali dei tre sistemi di protezione:

SELV

Alimentazione	Trasformatore di sicurezza di classe I o II conforme alla norma CEI-EN 60742 o con grado di sicurezza equivalente. Sistema di alimentazione con un grado di sicurezza equivalente in relazione al limite massimo di 50 Vca o 120 Vcc. Non ondulata.
Collegamento di terra	Non devono essere collegate a terra le masse e le parti attive dei circuiti.
Separazione da altri circuiti	Con caratteristiche pari all'isolamento previsto tra primario e secondario dei trasformatori di sicurezza.
Protezione contro i contatti diretti	Impenetrabilità del dito di prova o isolamento a 500 V.
Presenza a spina	Senza contatto per il conduttore di protezione.

PELV

Alimentazione	Come per i circuiti SELV.
Collegamento di terra	Le masse e/o le parti attive dei circuiti possono essere collegate a terra per ragioni funzionali (non di sicurezza).

TECHNICAL NOTES AND STANDARD

LOW VOLTAGE CIRCUIT OR SUPPLY FOR INDUSTRIAL APPLICATION

The new CEI 64-8 standard concerning low voltage electrical installations defines three extra low voltage systems which are different from each other according to the type of protection against direct and indirect contact.

The three systems shall grant a voltage value not exceeding 50Vac or 120Vdc ripple-free. This voltage value is called ELV (extra low voltage). As indicated in the CEI 64-8 standard and commonly done the three extra low voltage circuits are identified by the following acronyms: SELV - PELV - FELV. The three systems offer a combined protection against direct and indirect contacts; the highest protection is granted by SELV circuits and the lowest protection is granted by FELV circuits. Main characteristics of the three protection systems:

SELV

Supply	Safety transformer in class I or II complying to CEI-EN 60742 or with an equivalent high safety degree. Supply system with equivalent safety degree according to the max value of 50 V or 120 V DC ripple-free.
Earthing	Earthing shall not be provided for exposed conductive part and of circuits.
Separation from other circuits	This separation is provided with similar characteristics to the insulation between input and output of safety transformer.
Protection against direct contacts	Impenetrability of the test finger or insulation at 500 V.
Plugs	Without contact for the protective conductor.

PELV

Supply	Same as in SELV circuits.
Earthing	Exposed conductive parts and or live parts of circuit shall be earthed for functional reasons (not for safety reasons).

INFORMAZIONI GENERALI

Gli alimentatori sono divisi in stabilizzati e non stabilizzati. La scelta dell'alimentatore è legata al tipo di utenza. Si utilizzano alimentatori non stabilizzati, filtrati e non, nel caso di carichi, con reazione lenta e correnti elevate, non sensibili all'ondulazione residua quali elettrovalvole, teleruttori, lampade. Si utilizzano alimentatori stabilizzati nel caso di carichi con reazione veloce quali PLC, PC, CNC, relè, schede o moduli elettronici etc.

La linea di alimentatori Eurotek è suddivisa in:

- 1 Stabilizzati switching
- 2 Stabilizzati seriali
- 3 Non stabilizzati
- 4 Raddrizzatori a ponte filtrati

GENERAL INFORMATION

There are two main groups of power supplies: stabilized and not stabilized. The choice of the power supply depends on its specific use. Not stabilized power supplies, both filtered and not filtered, are used for slow reaction loads having high ripple resistant currents, such as lamps, remote control switches, solenoid valves. Stabilized power supplies are used for quick reaction loads, such as PLC, PC, CNC, relays, electronic cards or modules etc.

Eurotek range of power supplies includes:

- 1 Switching stabilized
- 2 Linear stabilized
- 3 Filtered not stabilized
- 4 Filtered bridge-rectifiers

ALIMENTATORI STABILIZZATI SWITCHING

Il basso rendimento, la elevata dissipazione, le dimensioni in rapporto alla potenza degli alimentatori lineari hanno contribuito alla sempre maggior presenza degli alimentatori switching, nel settore industriale. Gli alimentatori switching lavorano a frequenze comprese fra i 20 e i 100KHz con rendimenti che possono arrivare al 90%. Le perdite degli alimentatori switching sono dovute essenzialmente ai transistori di commutazione, al raddrizzamento e al controllo della tensione in uscita.

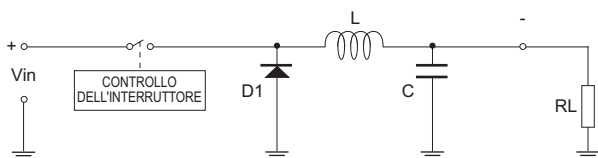

Fig.1 Circuito equivalente semplificato
Fig.1 Simplified equivalent circuit

SWITCHING LINEAR POWER SUPPLY UNITS

Low efficiency, high dissipation and correlation between line power supply capacity and size have encouraged the increasing use of switching power supplies in the industrial field. Switch mode power supplies work at frequencies ranging from 20 to 100KHz and its efficiency may reach 90%. Switching power supplies losses are mainly due to switch over transistors, to rectification and to the output voltage control.

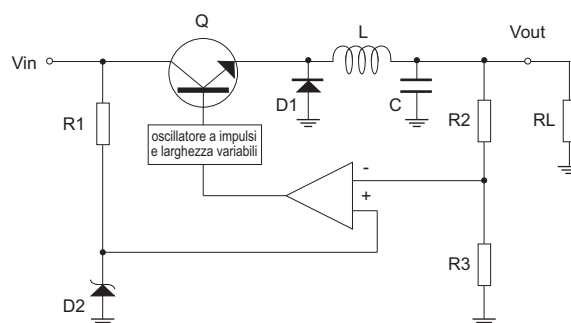

Fig.2 Schema di principio
Fig.2 Working diagram

DESCRIZIONE DI FUNZIONAMENTO

Il transistor Q viene utilizzato come interruttore per far commutare la tensione di ingresso, in base a un *duty cycle* determinato dalle caratteristiche del carico dello stabilizzatore. Il filtro LC consente di produrre una tensione proporzionale al valore medio della tensione commutata. Poichè Q è sempre in condizioni di on (saturato) o di off (interdetto), la potenza dissipata dall'elemento di controllo è relativamente piccola. Lo stabilizzatore switching, pertanto, risulta vantaggioso soprattutto nelle applicazioni, in cui sono in gioco potenze elevate e nelle situazioni operative, in cui l'efficienza è di primaria importanza. Gli intervalli di on (conduzione) e di off (interdizione) di Q sono riportati nelle forme d'onda di figura 3. Il condensatore si carica durante l'intervallo di conduzione t_{on} e si scarica durante l'intervallo di interdizione t_{off} . Quando l'intervallo di conduzione viene aumentato rispetto a quello di interdizione, il condensatore può caricarsi maggiormente, con conseguente aumento della tensione di uscita. Viceversa, quando l'intervallo di conduzione è inferiore rispetto a quello di interdizione, al condensatore viene data una minore carica con conseguente diminuzione della tensione in uscita. Ne segue che, regolando opportunamente il *duty cycle* $t_{on}(t_{on}+t_{off})$ di Q, si può variare la tensione di uscita. L'induttore attenua le oscillazioni della tensione di uscita provocate dalla carica del condensatore. L'azione regolatrice è quella di figura 3.

OPERATION DESCRIPTION

Transistor Q is used as a switch to change over input voltage on the basis of a duty cycle determined by stabilizer load characteristics. The LC filter enables the production of a voltage proportional to the average value of the changed-over voltage. Since Q is always either "on" (saturated) or "off" (interdicted), the power dissipated by the regulator is relatively small. The switching stabilizer will therefore be very useful either for the applications where high voltage is applied and for the operating conditions where efficiency is of primary importance. Q "on" and "off" breaks are shown by the wave forms of fig. 3. The capacitor charges during the t_{on} conduction break and discharges during the t_{off} interdiction break. When the operating stop is higher than the interdiction one, the capacitor may charge in excess, causing an increase in output voltage. On the contrary, when operating stop is lower than the interdiction one, the capacitor will have a longer charge stop and consequently an output voltage decrease. It follows that the output voltage may be varied by properly adjusting the Q duty cycle $t_{on}(t_{on}+t_{off})$. The output voltage oscillations caused by the capacitor charge, are limited by the inductor. The control action is shown in Fig. 3.

Quando V_{out} tende a diminuire, l'intervallo di conduzione di t_{on} viene aumentato e ciò si ripercuote in un incremento della carica del condensatore C che compensa la tendenza alla diminuzione della tensione di uscita. Viceversa, quando V_{out} tende ad aumentare, l'intervallo di conduzione di t_{on} viene diminuito e ciò si ripercuote in una scarica del condensatore C sufficiente a compensare la tendenza all'aumento di V_{out} .

When V_{out} decreases, t_{on} time increases: this will cause the capacitor charge to increase and to balance the decreasing tendency of the output voltage. On the contrary, when V_{out} increases, t_{on} time decreases. This will enable the C capacitor discharge to balance the increasing tendency of the output voltage.

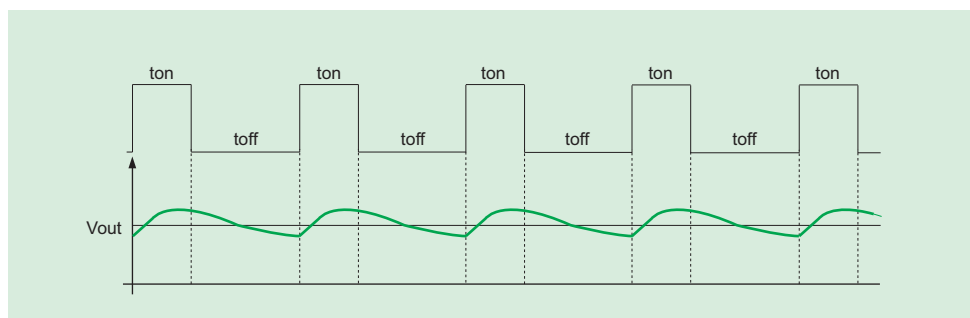

Fig.3 Forme d'onda relative ad uno stabilizzatore tipo switching.
Fig.3 Wave form referring to a switching type stabilizer.

ALIMENTATORI STABILIZZATI DEL TIPO SERIALE

Sono alimentatori che garantiscono stabilità e basso valore di tensione residua sulla tensione in uscita.
Lo schema di principio e la tensione di uscita sono quelli di figura 4 e 5.

LINEAR STABILIZED POWER SUPPLY

The linear stabilized power supplies ensure high stability and low ripple values on the output voltage.
The working diagram and the output voltage are shown by Fig. 4 and 5.

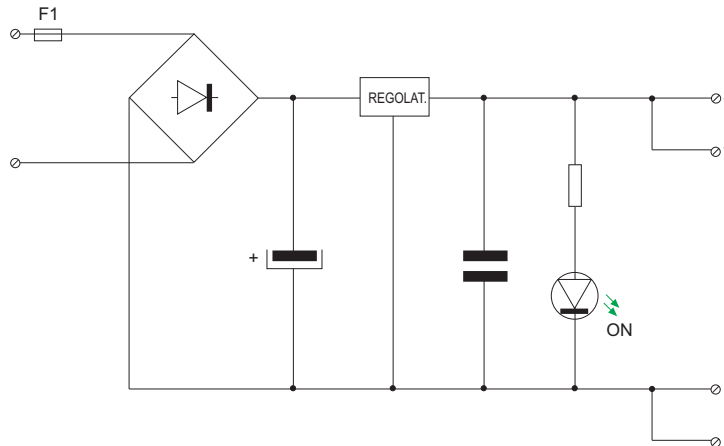

Fig.4 Schema elettrico
Fig.4 Wiring diagram

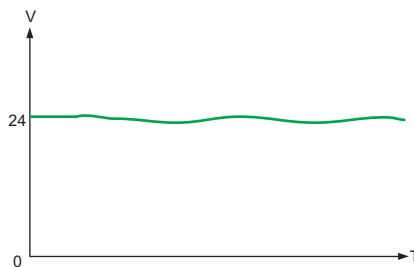

Fig.5 Tensione d'uscita
Fig.5 Output voltage

Dal confronto fra la tensione di uscita di figura 5 e figura 8 risulta il vantaggio dell'utilizzo di una alimentatore stabilizzato.

FUNZIONAMENTO

La tensione del secondario del trasformatore è superiore alla tensione in uscita, in modo da garantire che, anche con variazioni del $\pm 10\%$ della tensione di rete e con il massimo della corrente di uscita, si ottenga una tensione stabilizzata sul carico. Questa tensione moltiplicata per la corrente in uscita è la potenza dissipata dall'elemento di regolazione.

The advantage of using a linear power supply clearly emerges from the comparison between the output voltages shown in Fig.5 and Fig.8.

OPERATION

The transformer secondary voltage is higher than the output voltage, in order to provide for a linear voltage on the load even with a $\pm 10\%$ in the line voltage and a maximum output current. This voltage multiplied by the output current will be the power dissipated by the regulator.

ALIMENTATORI NON STABILIZZATI

Gli alimentatori non stabilizzati, nella versione più semplice sono realizzati con l'utilizzo del solo ponte raddrizzatore mono o trifase, e se necessario con l'inserimento di un condensatore di filtro di piccola capacità. La tensione in uscita in questo caso è legata alle variazioni della tensione di rete e del carico. Lo schema a blocchi e le forme della tensione di uscita sono quelle di figura 6, 7, 8.

FILTERED NOT STABILIZED POWER SUPPLY

The simple version of filtered power supply is composed by a single-phase or three-phase rectifier bridge and, if required, a small filter capacitor. In this case, the output voltage will depend upon line voltage and load changes. Block diagram and output voltage are shown by Fig. 6,7,8.

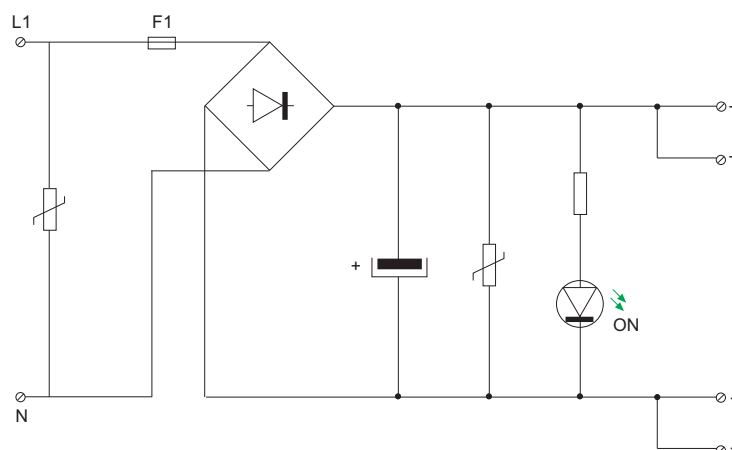

Fig.6 Schema elettrico
Fig.6 Wiring diagram

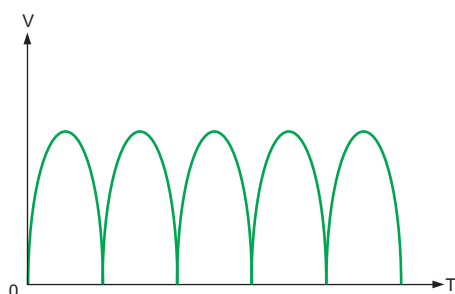

Fig.7 Tensione raddrizzata senza condensatore
Fig.7 Rectified voltage without capacitor

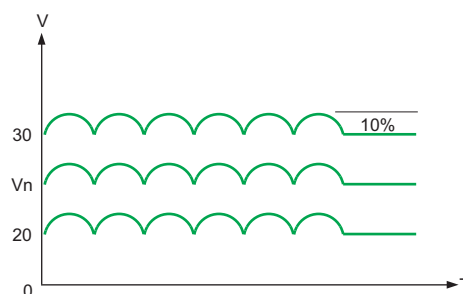

Fig.8 Tensione raddrizzata con condensatore di filtro
Fig.8 Rectified voltage with filter capacitor

La forma d'onda di figura 8 è nel caso di utilizzo di condensatori di filtro di bassa capacità. La serie ET-AL/... Eurotek alimentatori non stabilizzati, è realizzata con condensatori ad alta capacità, onde migliorare la tensione in uscita.

The wave form shown by Fig. 8 shall be referred to the use of low capacity filter capacitor. The Eurotek ET-AL/... filtered power supply series, has been realized with high capacity capacitors, in order to improve output voltage.

Alimentatori monofase

Tensione di uscita 5VDC					
Corrente	Codice	Pag.	Serie		
2A	ET4946	30	MeanWell MDR		
3A	ET4442				
6A	ET4446				
10A	ET4450				
2.4A	ET5436	31	MeanWell DR		
3A	ET4298				
5A	ET4036				
6.5A	ET4227				
3A	ET4832	38	MeanWell RS		
5A	ET4363				
7A	ET4368				
10A	ET4373				
12A	ET4378				
16A	ET4383				
26A	ET4388	39	MeanWell SP		
15A	ET4241				
20A	ET4005				
30A	ET4010				
40A	ET4015				
45A	ET4984				
60A	ET4320			40	MeanWell HRP
85A	ET4039				
120A	ET4993				
26A	ET5251				
60A	ET5581	41	MeanWell HRP		
120A	ET5589				
26A	ET4951			41	MeanWell HRP
60A	ET5573				
120A	ET4959				

Tensione di uscita 12VDC					
Corrente	Codice	Pag.	Serie		
0.84A	ET4947	30	MeanWell MDR		
1.67A	ET4443				
3.33A	ET4447				
5A	ET4451				
7.5A	ET4845	31	MeanWell DR		
1.25A	ET5437				
2A	ET4248				
3.5A	ET4032				
4.5A	ET4229				
7A	ET4810				
6.3A	ET4045	32	MeanWell SDR		
10A	ET4064				
10A	ET5484	33	MeanWell WDR		
10A	ET5930	34	MeanWell WDR		
1.3A	ET4833	38	MeanWell RS		
2.1A	ET4364				
3A	ET4369				
4.2A	ET4374				
6A	ET4379				
8.5A	ET4384				
12.5A	ET4389				
6.3A	ET4313			39	MeanWell SP
8.5A	ET4006				
12.5A	ET4011				
16.7A	ET4016				
20A	ET4986	40	MeanWell MDR		
25A	ET4321				
40A	ET4151				
43A	ET4991				
62.5A	ET4257				

Tensione di uscita 12VDC			
Corrente	Codice	Pag.	Serie
12.5A	ET5635	42	MeanWell SPV
25A	ET5638		
125A	ET5644		
13A	ET5253	41	MeanWell HRP
27A	ET5583		
53A	ET5591		
13A	ET4953	41	MeanWell HRP
27A	ET5575		
53A	ET4961		
60A	ET4941	43	MeanWell RSP
125A	ET4693		
166.7A	ET5295		
200A	ET5012		

Tensione di uscita 15VDC					
Corrente	Codice	Pag.	Serie		
0.67A	ET4948	30	MeanWell MDR		
1.34A	ET4444				
1A	ET5438	31	MeanWell DR		
2A	ET4299				
2.8A	ET4031				
4A	ET4296				
6.5A	ET4811	38	MeanWell RS		
1A	ET4834				
1.7A	ET4365				
2.4A	ET4370				
3.4A	ET4375				
5A	ET4380				
7A	ET4385				
10A	ET4390				
5A	ET4242			39	MeanWell SP
6.7A	ET4818				
10A	ET4013				
13.4A	ET4315				
16A	ET4987	40	MeanWell HRP		
20A	ET4323				
32A	ET4992				
35A	ET4008				
50A	ET4258	41	MeanWell HRP		
10A	ET5254				
22A	ET5584				
43A	ET5592				
10A	ET4954	41	MeanWell HRP		
22A	ET5576				
43A	ET4962				

Tensione di uscita 24VDC			
Corrente	Codice	Pag.	Serie
2A	ET3734	17	Eurotek TOP
3.5A	ET3736		
1.5A	ET3831	18	Eurotek DOMO
3A	ET3832		
5A	ET4157	20	Eurotek NB
10A	ET4158		
15A	ET4170		
20A	ET4171		
40A	ET4228	22	MeanWell MDR
0.42A	ET4949		
1A	ET4445	30	MeanWell MDR
1.7A	ET4448		
2.5A	ET4452		
4A	ET4846		

Tensione di uscita 24VDC			
Corrente	Codice	Pag.	Serie
0.63A	ET5439	31	MeanWell DR
1.5A	ET4247		
2A	ET4033		
2.5A	ET4234		
3.2A	ET4046	32	MeanWell SDR
4.2A	ET4812		
5A	ET4065	32	MeanWell SDR
10A	ET4075		
20A	ET4077	33	MeanWell SDR
20A	ET4360		
5A	ET5485		
10A	ET5450		
20A	ET5452	38	MeanWell RS
20A	ET5428		
0.625A	ET4835		
1.1A	ET4366		
1.5A	ET4371	39	MeanWell SP
2.2A	ET4376		
3.2A	ET4381		
4.5A	ET4386		
6.5A	ET4391	40	MeanWell SP
3.2A	ET4240		
4.2A	ET4007		
6.3A	ET4012		
8.4A	ET4017		
10A	ET4988		
13A	ET4156	42	MeanWell SPV
20A	ET4154		
22A	ET4038		
31.3A	ET4259		
6.25A	ET5636	41	MeanWell HRP
12.5A	ET5639		
63A	ET5645	41	MeanWell HRP
6.5A	ET5255		
14A	ET5585		
27A	ET5593	41	MeanWell HRP
6.5A	ET4955		
14A	ET5577		
27A	ET4963		
40A	ET4943	43	MeanWell RSP
63A	ET4695		
100A	ET5296		
125A	ET5013		

Tensione di uscita 48VDC			
Corrente	Codice	Pag.	Serie
20A	ET4191	22	Eurotek NB
0.83A	ET4449		
1.25A	ET4453	30	MeanWell MDR
2A	ET4847		
1.6A	ET4047	32	MeanWell DR
2.5A	ET4066		
5A	ET4076		
10A	ET4078		
10A	ET4361	33	MeanWell SDR
2.5A	ET5486		
5A	ET5451		
10A	ET5453		
10A	ET5429	38	MeanWell RS
0.313A	ET4836		
0.56A	ET4367		
0.8A	ET4372		

Tensione di uscita 48VDC				
Corrente	Codice	Pag.	Serie	
1.11A	ET4377	38	MeanWell RS	
1.6A	ET4382			
2.3A	ET4387			
3.3A	ET4392			
1.6A	ET5277	39	MeanWell SP	
2.1A	ET4645			
3.2A	ET4014			
4.2A	ET5271			
5A	ET4990			
6.7A	ET4324			40
10A	ET4153			
11A	ET4057			
15.7A	ET4261	42	MeanWell SPV	
3.125A	ET5637			
6.25A	ET5640			
32A	ET5646			
3.3A	ET5257	41	MeanWell HRP	
7A	ET5587			
13A	ET5595			
3.3A	ET4957	41	MeanWell HRPG	
7A	ET5579			
13A	ET4965			
21A	ET4945	43	MeanWell RSP	
32A	ET4697			
50A	ET5299			
62.5A	ET5014			

Tensione di uscita 110VDC			
Corrente	Codice	Pag.	Serie
3.2A	ETMP450NKK	44	MeanWell MP
6.3A	ETMP1K02K2KN		

Alimentatori con funzione UPS			
Uscita	Codice	Pag.	Serie
13.8VDC - 3.5A	ET4249	46	MeanWell AD
13.8VDC - 10.5A	ET4254		
27.6VDC - 1.8A	ET4251		
27.6VDC - 5A	ET4255		
54VDC - 2.7A	ET5822	47	MeanWell PSC
13.8VDC - 2.5A	ET5118		
13.8VDC - 4.75A	ET5610		
27.6VDC - 1.4A	ET5119		
27.6VDC - 2.4A	ET5611		

Alimentatori bifase			
Tensione di uscita 12VDC			
Corrente	Codice	Pag.	Serie
10A	ET5930	34	MeanWell WDR

Tensione di uscita 24VDC			
Corrente	Codice	Pag.	Serie
5A	ET4325	35	MeanWell DRH
5A	ET5931	34	MeanWell WDR
10A	ET5933		
20A	ET5935		

Tensione di uscita 48VDC			
Corrente	Codice	Pag.	Serie
2.5A	ET4326	35	MeanWell DRH
2.5A	ET5932	34	MeanWell WDR
5A	ET5934		
10A	ET5936		

Alimentatori trifase					
Tensione di uscita 24VDC					
Corrente	Codice	Pag.	Serie		
6A	ET4133	23	Eurotek NB		
12A	ET4134				
15A	ET4178				
20A	ET4172	24			
30A	ET4174				
40A	ET4175	25			
10A	ET4330			35	MeanWell DRT
20A	ET4331				
40A	ET4334				

Tensione di uscita 48VDC			
Corrente	Codice	Pag.	Serie
20A	ET4189	25	Eurotek NB
5A	ET4332	35	MeanWell DRT
10A	ET4333		
20A	ET4335		

DC/DC Converter MEAN WELL serie SD				
Ingresso	Uscita	Codice	Pag.	
9.2 ~ 18VDC	5VDC - 3A	ET4770	50	
	5VDC - 5A	ET4180		
	5VDC - 10A	ET4192	50	
	12VDC - 1.25A	ET4771		
	12VDC - 2.1A	ET4181		
	12VDC - 4.2A	ET4193		
	24VDC - 0.625A	ET4772	50	
	24VDC - 1.1A	ET4182		
	24VDC - 2.1A	ET4194	50	
	19 ~ 36VDC	5VDC - 3A		ET4773
5VDC - 5A		ET4183		
5VDC - 10A		ET4195		51
5VDC - 20A		ET4207		
5VDC - 34A		ET4266		
5VDC - 57A		ET4316		
12VDC - 1.25A		ET4774		50
12VDC - 2.1A		ET4184		
12VDC - 4.2A		ET4196		51
12VDC - 8.5A		ET4208		
12VDC - 12A	ET4218			
12VDC - 16.7A	ET4262			
12VDC - 27.5A	ET4314			
24VDC - 0.625A	ET4775	50		
24VDC - 1.1A	ET4185			
24VDC - 2.1A	ET4197	51		
24VDC - 4.2A	ET4209			
24VDC - 6A	ET4219			
24VDC - 8.4A	ET4268			
24VDC - 14.6A	ET4317			
48VDC - 4.2A	ET4269		51	
48VDC - 7.3A	ET4276			
36 ~ 72VDC	5VDC - 3A		ET4776	50
	5VDC - 5A		ET4186	
	5VDC - 10A		ET4198	51
	5VDC - 20A	ET4210		
	5VDC - 40A	ET4344		
	5VDC - 60A	ET4318		
	12VDC - 1.25A	ET4777	50	
	12VDC - 2.1A	ET4187		
	12VDC - 4.2A	ET4199	51	

DC/DC Converter MEAN WELL serie SD				
Ingresso	Uscita	Codice	Pag.	
36 ~ 72VDC	12VDC - 8.5A	ET4211	50	
	12VDC - 12A	ET4220		
	12VDC - 16.7A	ET4538	51	
	12VDC - 27.5A	ET4328		
	24VDC - 0.625A	ET4775	50	
	24VDC - 1.1A	ET4185		
	24VDC - 2.1A	ET4197	51	
	24VDC - 4.2A	ET4212		
	24VDC - 6A	ET4221		
	24VDC - 8.4A	ET4539		
24VDC - 14.6A	ET4286			
48VDC - 4.2A	ET4540	51		
48VDC - 7.3A	ET4329			
19 ~ 72VDC	12VDC - 40A	ET5410		51
	12VDC - 60A	ET5416		
	24VDC - 21A	ET5411		51
	24VDC - 40A	ET5417		
	48VDC - 10A	ET5412	51	
48VDC - 21A	ET5418	50		
72 ~ 144VDC	5VDC - 20A		ET4213	
	5VDC - 40A		ET4542	
	5VDC - 60A		ET4273	
	12VDC - 8.5A		ET4214	50
	12VDC - 12A		ET4222	
	12VDC - 16.7A		ET4544	51
	12VDC - 29.2A		ET4274	
	12VDC - 40A		ET5413	
	12VDC - 60A		ET5419	
	24VDC - 4.2A	ET4215	50	
24VDC - 6A	ET4223			
24VDC - 8.4A	ET4263	51		
24VDC - 14.6A	ET4275			
24VDC - 21A	ET5414			
24VDC - 40A	ET5420	51		
48VDC - 4.2A	ET4545			
48VDC - 7.3A	ET4327			
48VDC - 10.5	ET5415			
48VDC - 21A	ET5421			

Carica batterie			
Uscita	Codice	Pag.	Serie
13.6VDC - 12.5A	ET4424	48	MeanWell PB
13.6VDC - 24.3A	ET4426		
13.6VDC - 40A	ET5292	49	
13.6VDC - 60A	ET5088		
27.2VDC - 6.25A	ET4425	48	MeanWell PB
27.2VDC - 12.5A	ET4427		
27.2VDC - 21A	ET5293	49	
27.2VDC - 34.7A	ET5089		
54.4VDC - 3.2A	ET5248	48	MeanWell PB
54.4VDC - 6.25A	ET5249		
54.4VDC - 10.5A	ET5294	49	
54.4VDC - 17.4A	ET5090		

Alimentatori a Corrente Costante

Corrente	Tensione	Codice	Pag.	Serie
350mA	3~12VDC	ET5765	58	LC01
		ET5767	58	LC02
		ET5771	58	LC03
	3~36VDC	ET5766	58	LC01
		ET5768	58	LC02
		ET5772	58	LC03
	13~36VDC	ET5783	58	LS10P
	3~48VDC	ET4793	59	LPC
	6~48VDC	ET5886	59	LPLC
		ET5888	59	LPHC
10~54VDC	ET5775	58	LC04	
700mA	3~12VDC	ET5769	58	LC02
		ET5773	58	LC03
		ET5777	58	LC06
	7~18VDC	ET5784	58	LS10P
	3~21VDC	ET5770	58	LC02
		ET5774	58	LC04
		ET5778	58	LC06
	6~25VDC	ET5887	59	LPLC
		ET5889	59	LPHC
	3~30VDC	ET4794	59	LPC
	3~34VDC	ET5776	58	LC04
	3~48VDC	ET4795	59	LPC
	5~48VDC	ET5788	58	LS35P
	1050mA	3~30VDC	ET4796	59
3~48VDC		ET4798	59	LPC
5~30VDC		ET5787	58	LS35P
1400mA	3~24VDC	ET4797	59	LPC
	3~42VDC	ET4799	59	LPC
1750mA	3~34VDC	ET4800	59	LPC

Alimentatori a Corrente Costante Dimmerabili

Corrente	Tensione	DIMMER	Codice	Pag.	Serie
350mA	3~22VDC	1~10VDC	ET5791	58	LC03
		PWM	ET5792	58	LC03
	3~36VDC	1~10VDC e PWM	ET5793	58	LC04
		13~36VDC	1~10VDC e PWM	ET5795	58
700mA	3~12VDC	1~10VDC e PWM	ET5794	58	LC04
	7~18VDC	1~10VDC e PWM	ET5796	58	LS10P
	5 ~ 42VDC	1~10VDC e PWM	ET5790	58	LS35P
1050mA	5 ~ 30VDC	1~10VDC e PWM	ET5797	58	LS35P

Alimentatori a Tensione Costante

Tensione	Corrente	Codice	Pag.	Serie
5VDC	3A	ET5120	61	LPV
	5A	ET4601	62	ELN
	6A	ET5124	61	LPV
	8A	ET5129		
9VDC	3.3A	ET4608	63	PLN
		ET5550	64	PLC
	3.4A	ET4602	62	ELN
12VDC	250mA	ET5970	60	LV01
		ET5753	60	LV02
		ET5759	60	LV03
	500mA	ET5750	60	LV01
		ET5754	60	LV02
		ET5760	60	LV03
	830mA	ET5755	60	LV02
		ET5761	60	LV03
	1.5A	ET5883	61	LPL
		ET4790	61	LPH
	1.6A	ET5950	63	PLN
	1.67A	ET5121	61	LPV
2.5A	ET4603	62	ELN	
	ET4609	63	PLN	
3A	ET5551	64	PLC	
	ET5125	61	LPV	
	ET5955	63	PLN	
	ET5874	64	PLC	
	5A	ET5130	61	LPV
		ET4617	62	ELN
		ET4720	63	PLN
	ET4727			
	ET5558	64	PLC	
	ET5565			
ET5850	65	CEN		
ET4592	66	CLG		
ET5005				
ETHLG100	67	HLG		
10A	ETHLG120	67	HLG	
11A	ET5730	66	CLG	
12.5A	ETHLG150	67	HLG	
13A	ETHLG185	67	HLG	
16A	ETHLG240	67	HLG	
15VDC	1.33A	ET5122	61	LPV
	2A	ET4604	62	ELN
		ET4610	63	PLN
		ET5552	64	PLC
	2.4A	ET5126	61	LPV
	3A	ET5956	63	PLN
		ET5875	64	PLC
	4A	ET5131	61	LPV
		ET4618	62	ELN
		ET4721	63	PLN
		ET5559	64	PLC
		ET5851	65	CEN
	ET4593	66	CLG	
	5A	ET4728	63	PLN
		ET5566	64	PLC
		ET5859	65	CEN
		ET5006	66	CLG
		ETHLG100	67	HLG
8A	ETHLG120	67	HLG	
9.5A	ET5731	66	CLG	
10A	ETHLG150	67	HLG	
11.5A	ETHLG185	67	HLG	

Alimentatori a Tensione Costante

Tensione	Corrente	Codice	Pag.	Serie	
15VDC	15A	ETHLG240	67	HLG	
18VDC	1.1A	ET5951	63	PLN	
20VDC	1.5A	ET4611	63	PLN	
		ET5553	64	PLC	
	2.3A	ET5957	63	PLN	
		ET5876	64	PLC	
		ET4722	63	PLN	
	3A	ET5560	64	PLC	
		ET5852	65	CEN	
		ET4594	66	CLG	
		ET5860	65	CEN	
		ET4729	63	PLN	
4.8A	ET5567	64	PLC		
	ET5867	65	CEN		
	ET5007	66	CLG		
	ETHLG100	67	HLG		
	6A	ETHLG120	67	HLG	
	7.5A	ET5732	66	CLG	
	ETHLG150	67	HLG		
9.3A	ETHLG185	67	HLG		
	ETHLG240	67	HLG		
	24VDC	120mA	ET5751	60	LV01
			ET5756	60	LV02
			ET5762	60	LV03
250mA	ET5752	60	LV01		
	ET5757	60	LV02		
	ET5763	60	LV03		
	410mA	ET5758	60	LV02	
		ET5764	60	LV03	
	750mA	ET5884	61	LPL	
		ET4791	61	LPH	
	800mA	ET5952	63	PLN	
	840mA	ET5123	61	LPV	
	1.25A	ET5554	64	PLC	
ET4605		62	ELN		
ET4612		63	PLN		
1.5A	ET5127	61	LPV		
	1.9A	ET5958	63	PLN	
		ET5877	64	PLC	
	2.5A	ET5132	61	LPV	
		ET4625	62	ELN	
		ET4724	63	PLN	
		ET5561	64	PLC	
		ET5853	65	CEN	
	ET4588	66	CLG		
	3.15A	ET5861	65	CEN	
4A	ET4730	63	PLN		
	ET5568	64	PLC		
	ET5868	65	CEN		
	ET5008	66	CLG		
	ETHLG100	67	HLG		
5A	ETHLG120	67	HLG		
	6.3A	ET5733	66	CLG	
	6.5A	ETHLG150	67	HLG	
	7.8A	ETHLG185	67	HLG	
	10A	ETHLG240	67	HLG	
27VDC	1.12A	ET4606	62	ELN	
		ET4613	63	PLN	
		ET5555	64	PLC	
	1.7A	ET5959	63	PLN	
	ET5878	64	PLC		
	2.3A	ET4620	62	ELN	
		ET4724	63	PLN	

Alimentatori a Tensione Costante

Tensione	Corrente	Codice	Pag.	Serie
27VDC	2.3A	ET5562	64	PLC
		ET4589	66	CLG
	3.55A	ET4731	63	PLN
		ET5569	64	PLC
		ET5009	66	CLG
30VDC	2A	ET5854	65	CEN
	2.5A	ET5862	65	CEN
	3.2A	ET5869	65	CEN
		ETHLG100	67	HLG
	4A	ETHLG120	67	HLG
	5A	ET5734	66	CLG
		ETHLG150	67	HLG
	6.2A	ETHLG185	67	HLG
	8A	ETHLG240	67	HLG
36VDC	500mA	ET5885	61	LPL
		ET4792	61	LPH
	550mA	ET5953	63	PLN
	840mA	ET4614	63	PLN
		ET5556	64	PLC
	1A	ET5128	61	LPV
	1.25A	ET5960	63	PLN
		ET5879	64	PLC
	1.67A	ET5133	61	LPV
	1.7A	ET4725	63	PLN
		ET5563	64	PLC
		ET5855	65	CEN
		ET4590	66	CLG
	2.1A	ET5863	65	CEN
	2.65A	ET4732	63	PLN
		ET5570	64	PLC
		ET5870	65	CEN
		ET5010	66	CLG
		ETHLG100	67	HLG
	3.4A	ETHLG120	67	HLG
4.2A	ET5735	66	CLG	
	ETHLG150	67	HLG	
5.2A	ETHLG185	67	HLG	
6.7A	ETHLG240	67	HLG	
42VDC	1.45A	ET5856	65	CEN
	1.8A	ET5864	65	CEN
	2.28A	ET5871	65	CEN
		ETHLG100	67	HLG
	2.9A	ETHLG120	67	HLG
	3.6A	ETHLG150	67	HLG
	4.4A	ETHLG185	67	HLG
5.72A	ETHLG240	67	HLG	
48VDC	420mA	ET5954	63	PLN
	630mA	ET4607	62	ELN
		ET4615	63	PLN
		ET5557	64	PLC
	950mA	ET5961	63	PLN
	ET5880	64	PLC	
	1.25A	ET5134	61	LPV
	1.3A	ET4621	62	ELN
		ET4726	63	PLN
		ET5564	64	PLC
		ET5857	65	CEN
		ET4591	66	CLG
	1.57A	ET5865	65	CEN
	2A	ET4733	63	PLN
ET5571		64	PLC	
ET5872		65	CEN	
ET5011		66	CLG	

Alimentatori a Tensione Costante

Tensione	Corrente	Codice	Pag.	Serie
48VDC	2A	ETHLG100	67	HLG
	2.5A	ETHLG120	67	HLG
	3.2A	ET5736	66	CLG
		ETHLG150	67	HLG
	3.9A	ETHLG185	67	HLG
54VDC	5A	ETHLG240	67	HLG
	1.15	ET5858	65	CEN
	1.4A	ET5866	65	CEN
	1.77A	ET5873	65	CEN
		ETHLG100	67	HLG
	2.3A	ETHLG120	67	HLG
	2.8A	ETHLG150	67	HLG
	3.45A	ETHLG185	67	HLG
	4.45A	ETHLG240	67	HLG

OPEN FRAME a Tensione Costante

Tensione	Corrente	Codice	Pag.	Serie
12VDC	1.6A	ET5910	68	PLP
	2.5A	ET5915	68	PLP
	3.8A	ET5918	68	PLP
	5A	ET5921	68	PLP
	12.5A	ET5937	68	ULP
15VDC	10A	ET5938	68	ULP
18VDC	1.1A	ET5911	68	PLP
24VDC	0.8A	ET5912	68	PLP
	1.3A	ET5916	68	PLP
	1.9A	ET5919	68	PLP
	2.5A	ET5922	68	PLP
	6.3A	ET5939	68	ULP
30VDC	5A	ET5940	68	ULP
36VDC	0.5A	ET5913	68	PLP
	4.2A	ET5941	68	ULP
48VDC	0.4A	ET5914	68	PLP
	0.63A	ET5917	68	PLP
	0.95A	ET5920	68	PLP
	1.3A	ET5923	68	PLP
	3.2A	ET5942	68	ULP
56VDC	2.7A	ET5943	68	ULP

Alimentatori a Tensione Costante Dimmerabili

Tensione	Corrente	DIMMER	Codice	Pag.	Serie
5VDC	5A	1~10VDC	ET4734	62	ELN
		PWM	ET4741	62	ELN
9VDC	3.4A	1~10VDC	ET4735	62	ELN
		PWM	ET4742	62	ELN
	5A	1~10VDC	ET4622	62	ELN
		PWM	ET4628	62	ELN
12VDC	2.5A	1~10VDC	ET4736	62	ELN
		PWM	ET4743	62	ELN
	5A	1~10VDC	ET4623	62	ELN
		PWM	ET4629	62	ELN
15VDC	2A	1~10VDC	ET4737	62	ELN
		PWM	ET4744	62	ELN
	4A	1~10VDC	ET4750	62	ELN
		PWM	ET4656	62	ELN
24VDC	1.25A	1~10VDC	ET4738	62	ELN
		PWM	ET4745	62	ELN
	2.5A	1~10VDC	ET4751	62	ELN
		PWM	ET4657	62	ELN
27VDC	1.12A	1~10VDC	ET4739	62	ELN
		PWM	ET4746	62	ELN
	2.3A	1~10VDC	ET4626	62	ELN
		PWM	ET4632	62	ELN
48VDC	0.63A	1~10VDC	ET4740	62	ELN
		PWM	ET4747	62	ELN
	1.3A	1~10VDC	ET4753	62	ELN
		PWM	ET4759	62	ELN

Alimentatori switching mono e trifase Single and three phase switching power supply

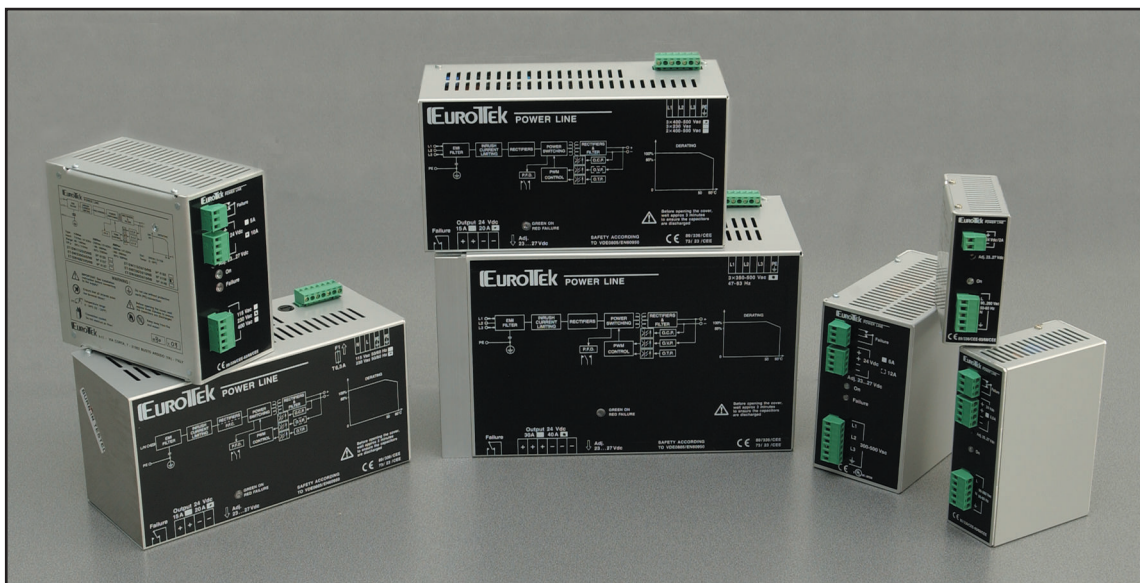

INDICE - INDEX

Caratteristiche	Features	P. 15
Monofase serie TOP	Single phase TOP series	P. 17
Monofase serie DOMO	Single phase DOMO series	P. 18
Monofase serie NB-1	Single phase NB-1 series	P. 20
Trifase serie NB-3	Three phase NB-3 series	P. 23
Dimensioni	Dimensions	P. 26
Grafici	Graphs	P. 27

SINGLE AND THREE PHASE SWITCHING POWER SUPPLY

Serie di alimentatori stabilizzati switching, sviluppata per applicazioni industriali, in robusto contenitore metallico adatto per aggancio su barra DIN. Caratteristiche tecniche e prestazioni adatte alle esigenze, attuali e future, del mercato. Particolare attenzione è stata data alle protezioni, contro gli eventuali fuori norma nell'impianto, alla sicurezza ed alle normative vigenti. La linea comprende versioni da 1.5 a 40A, monofase (115/ 230 / 400Vca) e trifase (230/400-500Vca).

Series of stabilized switching power supply developed, for industrial application, in a sturdy metal case for DIN rail mounting. Technical features and performances in line with the present and future market needs. Particular emphasis has been given to the protections, against plant failures, to the operator safety and to the international rules in force. The line includes versions from 1.5 to 40 Amp, single ph. (115/230/400Vac) and three ph. (230/400-500Vac).

CARATTERISTICHE COMUNI / COMMON FEATURES

ELEVATO RENDIMENTO

L'elevato rendimento, superiore a 85%, consente il funzionamento continuo, in condizioni di carico massimo (fino a 50°C di temperatura ambiente) per tutti i valori di tensione d'ingresso, compresi nei limiti, indicati in specifica.

HIGH EFFICIENCY

The efficiency, higher than 85%, allow the power supply to work continuously with max load (up to 50°C ambient temperature) for all the input voltage values within the specification limits.

FUNZIONAMENTO CONTINUO 100% A 50°C

Gli alimentatori sono progettati per lavorare, in continuo al 100% della corrente di taglia, a 50°C di temperatura ambiente. Severe prove di burn-in, su tutta la produzione, garantiscono tale valore.

100% CONTINUOUS OPERATION AT 50°C

The power supplies have been developed for continuous working, at 100% of the current with 50°C ambient temperature. Strict burn-in tests, on each unit, assure the compliance with this value.

SISTEMA DI DIAGNOSTICA E ALLARME

Tutti i modelli sono dotati del circuito di diagnosi, completo di uscita a relè con contatto in scambio. Il sistema rileva possibili anomalie dell'impianto, che potrebbero causare il malfunzionamento degli alimentatori, prevenendo, con una manutenzione tempestiva, l'insorgere di danni maggiori. Inoltre segnala eventuali guasti su contatto di relè libero da potenziale, consentendo la rapida individuazione dell'unità. Tale funzione è essenziale nel caso di collegamento in parallelo ridondante.

SYSTEM FOR DIAGNOSTIC & ALARM

A diagnostic circuit, complete with SPDT alarm relay output, is a standard arranged on all models. The system is able to check any possible plant failure, which might cause any power supply malfunction, in order to avoid grater damages with a prompt maintenance. Moreover the unit fault alarm, which will provide is absolutely required for quick replacement is absolutely required for redundant parallel connections.

CUSTODIA-CONNESSIONI-PROTEZIONE IP20

Gli alimentatori sono alloggiati in robusta custodia metallica dall'elegante design industriale, prevista per aggancio a guida DIN-35 mm. I collegamenti, in ingresso e uscita, sono realizzati con morsettiere serrafile del tipo estraibile. Queste soluzioni consentono di garantire il grado di protezione IP20, verso l'esterno.

CASE-CONNECTIONS-IP20 PROTECTION

The power supplies are built in a sturdy metal case, characterised by a nice and industrial design, for DIN-35 mm rail mounting. Input and output connections are made by plug-in screw terminals. The solutions above assure the IP20 protection degree.

PROTEZIONE CONTRO IL SOVRACCARICO

Il sistema di protezione OCP, in presenza di eventuali sovraccarichi in uscita, interviene diminuendo la tensione generata in modo da non superare la potenza max dell'alimentatore. Questa funzione, limitando di fatto la corrente erogata, protegge l'unità stessa ma, soprattutto, le utenze collegate. Tutti i modelli sono in grado di supportare un sovraccarico, all'accensione, pari al 10%.

OVERLOAD PROTECTION

When an overload in output occurs, the OCP protection system operates by decreasing the output voltage in order to keep the power delivered by the unit below the max limit. By acting as a current limit, this function will protect the power supply and, above all, the connected equipment, by max 10%, during at the start-up.

PROTEZIONE CONTRO IL CORTOCIRCUITO

Il sistema di protezione, del tipo HICCUP, in presenza di eventuali cortocircuiti sull'uscita interviene portando a zero la tensione generata, senza alcun deterioramento dei componenti interni. Questo consente il ripristino automatico non appena eliminate le cause che hanno mandato in stato di sicurezza l'alimentatore.

SHORTCIRCUIT PROTECTION

When a shortcircuit in output occurs, the HICCUP protection system operates by turning off the output voltage in order to avoid any damage to the components inside the unit. As soon as the shortcircuit condition is removed, the automatic restart function will turn on the power supply.

CARATTERISTICHE COMUNI / COMMON FEATURES

PROTEZIONE DI SOVRATEMPERATURA

Nel caso in cui la temperatura ambiente, per cause esterne, raggiunga, nelle vicinanze del circuito di potenza, valori troppo elevati, il sistema di protezione OTP interviene, portando a zero la tensione generata e proteggendo i componenti interni dal surriscaldamento e dal rischio d'incendio. Il ripristino automatico avviene non appena la temperatura ritorna sotto i limiti tollerati.

OVERTEMPERATURE PROTECTION

When the ambient temperature, close to the power circuit, is too high due to external conditions, the OTP system operates by turning off the output voltage, in order to prevent the components inside the unit from overheating and to protect them against further fire risk. The automatic restart function will turn on the power supply, as soon as the temperature decreases below the limits.

INDICAZIONI FRONTALI E ALLARMI

Una doppia segnalazione luminosa frontale ha lo scopo di indicare lo stato dell'alimentatore:
pronto/acceso - led verde fisso
protezione di sovratemperatura - led rosso fisso
protezione di sovraccarico/cortocircuito - led rosso lampeggia.
Ogni condizione di anomalia viene segnalata dall'intervento del relè di allarme portato all'esterno su un contatto di relè libero da potenziale.

FRONT INDICATIONS AND ALARMS

A dual front indication informs about the status of the power supply:
ready/on condition - fixed green led
overtemperature protect. - fixed red led
overload/shortcircuit - flashing red led.
Each failure condition will be also indicated by the alarm relay output.

ISOLAMENTO GALVANICO

L'alimentatore è isolato galvanicamente tra ingresso / uscita / custodia / contatto di allarme. Questo garantisce la migliore adattabilità alle varie esigenze dell'impianto.

GALVANIC INSULATION

The power supply is galvanically insulated between input/output/case/alarm contact. This feature can provide for the best adaptability to the different needs of the plant.

NORMATIVE DI RIFERIMENTO

La linea NB è stata sviluppata in accordo alle seguenti norme per la sicurezza:
Comunità Europea (EN60950 - EN60204)
Stati Uniti (UL1950 - UL508)
Germania (VDE0805)
Inoltre per la Compatibilità Elettromagnetica:
Emissioni secondo EN50081 - 2
Immunità secondo EN50082 - 2
(senza degrado delle caratteristiche)

STANDARDS OF REFERENCE

The NB line has been designed according to the following safety standards:
European Community (EN60950 - EN60204)
United States (UL1950 - UL508)
Germany (VDE0805)
Also for the Electromagnetic Compatibility:
Emission EN50081 - 2
Immunity EN50082 - 2
(with no degrade of technical features)

CORRETTORE FATTORE DI POTENZA - PFC

Un circuito, del tipo attivo, per la correzione del fattore di potenza (disponibile, a richiesta, sui modelli monofase da 15 e 20 A) consente di limitare le emissioni di corrente armonica verso la rete d'ingresso. L'utilizzo di tale dispositivo consente di portare il fattore di potenza ad un valore pari a 0,95.

POWER FACTOR CORRECTOR - PFC

An active type circuit acting as a power factor corrector (available, upon request on 15 and 20 Amp single-phase units) reduces the emissions of harmonic current towards the input line. The utilization of this device allows to have a power factor value equal to 0,95.

FUNZIONE CROWBAR

Protezione contro le sovratensioni in uscita (in opzione sui modelli 30 e 40 A). Tale funzione consente l'utilizzo dell'alimentatore in sistemi a normative PELV.

CROWBAR FUNCTION

Output overvoltage protection (as option on 30 and 40 Amp models). This function allows the power supply to be used inside a system in compliance with PELV standard.

PARALLELO E PARALLELO RIDONDANTE

La linea NB consente, mediante l'utilizzo del diodo di ORING, il collegamento di più unità in parallelo ridondante e in parallelo per il semplice incremento di potenza (in questo secondo caso l'uscita max sarà pari al 70%). Tale opzione è posta all'interno delle versioni da 1,5 a 10 A mono e 6/12/30/40 A trifase. I modelli 15/20 A mono e trifase prevedono un modulo esterno. Nel caso di collegamento in parallelo ridondante, il relè di allarme è essenziale per la determinazione dell'eventuale alimentatore guasto.

PARALLEL & REDUNDANT PARALLEL

By using an ORING diode, the NB line allows either a redundant parallel connection or a simple parallel connection in order to improve the power (in this second case the max output will be equal 70%). This option is arranged inside 1,5 to 10 Amp single phase and 6/12/30/40 Amp three phase versions. The 15/20 A single and three phase models need an external module. In case of a redundant parallel connections, the alarm relay is required for the quick identification of the faulty power supply.

SINGLE PHASE SWITCHING POWER SUPPLY 50-90 W

Bassa tensione residua <150mVpp
Low residual voltage <150mVpp

Collegamento in parallelo con diodo interno (opzn)
Parallel connection by internal diode (optn.)

Protezione sovratemperatura (OTP) e sovraccarico (OCP)
Over temperature (OTP), and over load protection (OCP)

HICCUP protezione corto circuito (restart automatico)
HICCUP short circuit protection (with automatic restart)

Rele' di uscita in scambio per allarme anomalia su modello 90W (opzn)
SPDT relay output for failure alarm on 90W model (optn.)

Isolamento galvanico ingresso / uscita / custodia / allarme
Input / output / case / alarm insulation

Led verde segnalazione on
Green led for power on

Fusibile e filtro EMI interni
Fuse and EMI filter arranged inside

Protezione IP20 - Adatto per montaggio su barra DIN TS35/15
IP20 protection - TS35/15 DIN rail mounting

EMC conforme: EN50081-2, EN50082-2
EMC standards: EN50081-2, EN50082-2

Sicurezza secondo EN60950
Safety rules EN60950

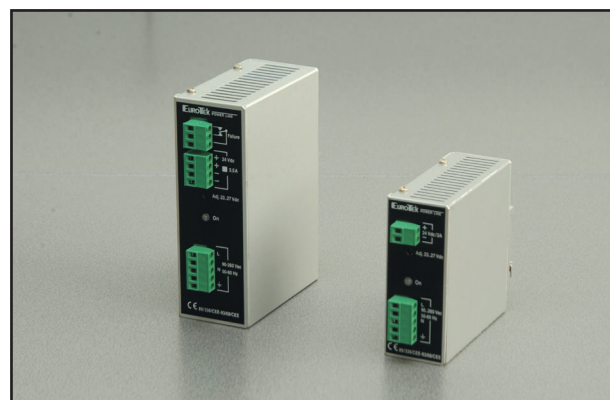

CE

DATI TECNICI / TECHNICAL DATA

TIPO: monofase TYPE: single phase	3734	3736
INGRESSO / INPUT Campo tensione (Vca 50-60Hz) Voltage range (Vac 50-60Hz)	90 - 260	90 - 260
Fusibile - fuse	interno - ripristinabile arranged inside - restorable	
Filtro EMI - EMI filter	interno - arranged inside	
Isolamento (KVca/60 sec.) Insulation (KVac/60 sec.)	3.0	
Ingresso / uscita Input/output	3.0	
Ingresso / custodia Input / case	3.0	
Uscita / custodia Output / case	0.5	
Corrente all'inserzione @230V (a freddo) Inrush current @ 230Vac (to cold)	<15A	<15A
GENERALE / GENERAL		
Temperatura di lavoro (°C) Working temperature (°C)	0 ~ 60	0 ~ 60
Peso (Kg) - Weight (Kg)	0,35	0,54
Grado di protezione External protection	IP20	

TIPO: monofase TYPE: single phase	3734	3736
USCITA / OUTPUT Corrente nominale (A) Nominal current (A)	2	3,5
Tensione nominale (Vcc) Nominal Voltage (Vdc)	24	
Regolazione tensione (Vcc) Voltage adj. (Vdc)	+10% della tensione di uscita nominale +10% of rated output voltage	
Efficienza (@230V) Efficiency (@230V)	>85%	>87%
Ripple (mVpp)	<150	
Noise (mV)	20	
Coefficiente di temperatura Temperature coefficient	0.02% / °C	
Collegamento in parallelo (corrente massima) Parallel connection (max. current)	corrente nominale x numero moduli x 0.8 rated current x number modules x 0.8	
Collegamenti in parallelo e parallelo ridondante Parallel & redundant parallel connections	in opzione, vedi "NOTA" a fondo pagina option, see "NOTE" at bottom page	
Protezione Crow bar Crow bar protection	presente. present.	

COME ORDINARE - HOW TO ORDER

Sigla / Part Number	Cod.	Uscita / Output	Ingresso Vca / Input Vac	Custodia / Case
1 ET-SW/90-260/24/2A/TOP	3734	24V/2A	90-260	Tipo/type D
2 ET-SW/90-260/24/3.5A/TOP	3736	24V/3,5A	90-260	Tipo/type E

NOTA: le dimensioni sono indicate a pagina 22.

NOTE: for dimensions see page 22

Bassa tensione residua <150mVpp
Low residual voltage <150mVpp

Collegamento in parallelo ridondante con diodo interno (opzn)
Parallel redundant connection by internal diode (optn.)

Protezione sovratemperatura (OTP), sovraccarico (OCP)
Over temperature (OTP), over load protection (OCP)

HICCUP protezione corto circuito (restart automatico)
HICCUP short circuit protection (with automatic restart)

Rele' di uscita per allarme anomalia
Relay output for failure alarm

Isolamento galvanico ingresso / uscita / custodia / allarme
Input / output / case / alarm insulation

Led verde segnalazione on
Green led for power on

Fusibile e filtro EMI interni
Fuse and EMI filter arranged inside

Protezione IP20 / Moduli M4 ed M9 adatti per montaggio su barra DIN
IP20 protection - M4 and M9 modules suitable for DIN rail mounting

EMC conforme: EN50081-2, EN50082-2
EMC standards: EN50081-2, EN50082-2

Sicurezza secondo EN60950
Safety rules EN60950

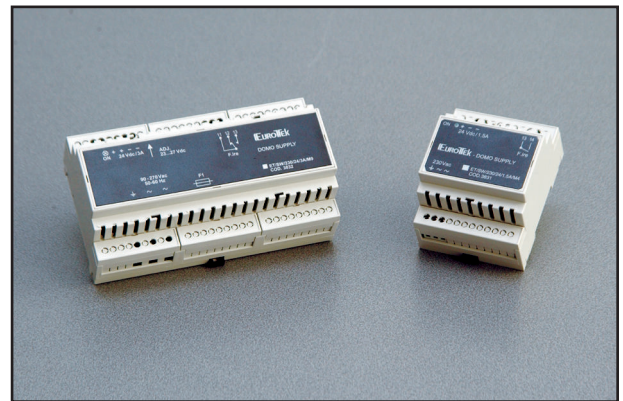

DATI TECNICI / TECHNICAL DATA

TIPO: monofase TYPE: single phase	3831	3832		3831	3832
INGRESSO / INPUT Campo tensione (Vca 50-60Hz) Voltage range (Vac 50-60Hz)	180 - 260	90 - 260	USCITA / OUTPUT Corrente nominale (A) Nominal current (A)	1,5	3
Fusibile - fuse	interno - ripristinabile arranged inside - restorable		Tensione nominale (Vcc) Voltage (Vdc)	24	
Filtro EMI - EMI filter	interno - arranged inside		Regolazione tensione (Vcc) Voltage adj. (Vdc)	23~27	
Isolamento (KVca/60 sec.) Insulation (KVac/60 sec.)			Massima corrente di picco (1 minuto su 5) Maximum current (1 minute on 5)	1,8A	3,5A
Ingresso / uscita Input/output	2,5		Ondulazione residua - rumore residuo (mV) Ripple - noise (mVpp)	20 - 130	20 - 150
ingresso / custodia Input/case insulation	2,5		Collegamento in parallelo Parallel connection	corrente nominale x numero moduli x 0.7 rated current x number modules x 0.7	
GENERALE / GENERAL Rendimento - Efficiency	>87%		Coll. in parallelo ridondante (opzn.) Redundant parallel connection (optn.)	ORING N+1 (int.)	
Temperatura di lavoro (°C) Working temperature (°C)	0 ~ 50		Isolamento uscita / custodia (KVca/ 60 sec.) Output/case insulation (KVac/ 60 sec.)	2,5	
Peso (Kg) - Weight (Kg)	0,19	0,35	Relè per allarme anomalia Relay for failure alarm	contatto N.A. N.O. contact	contatto in scambio SPDT contact
Grado di protezione External protection	IP20				

COME ORDINARE - HOW TO ORDER

Sigla / Part Number	Cod.	Uscita / Output	Ingresso Vca / Input Vac	Custodia / Case	Dimensioni (mm) / Dimensions		
1 ET-SW/230/24/1.5/M4	3831	24V/1.5A	180-260 Vca	4M	L 71	P 58	H 90
2 ET-SW/230/24/3/M9	3832	24V/3A	90-260 Vca	9M	L 160	P 58	H 90

SCHEMI DI COLLEGAMENTO - DIAGRAM CONNECTION

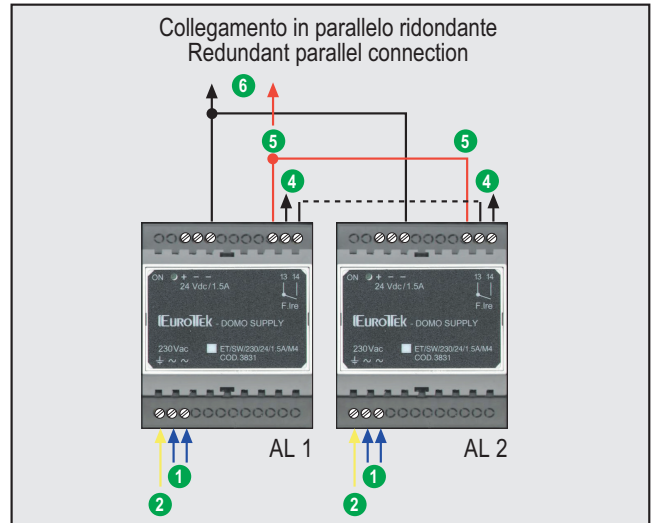
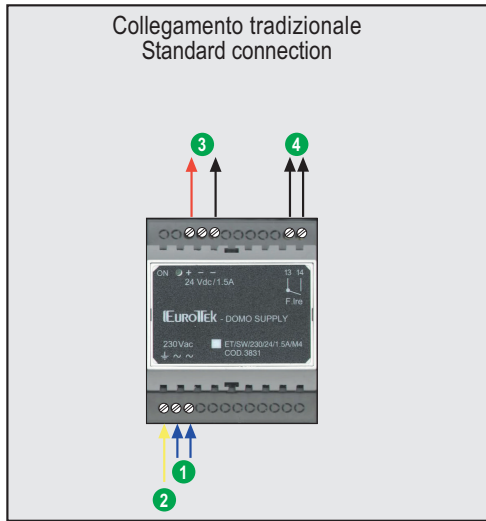

- ① Ingresso da rete 230Vac - Input from line 230Vac
- ② Morsetto di terra - Earth screw terminal
- ③ Uscita in bassa tensione: 24Vdc / 1.5A - Output: 24Vdc / 1.5A
- ④ Contatto rele' di allarme: normalmente chiuso con alimentatore in funzione. - failure alarm relay output : normally close with power supply working.
- ⑤ Morsetto per collegamento in parallelo - Parallel connection screw terminal
- ⑥ Uscite collegate in parallelo ridondante - Redundant parallel connection

NOTA:

per il collegamento in parallelo ridondante tarare AL1 con tensione di uscita 25Vdc e AL2 con tensione di uscita 24Vdc. In questo modo sarà AL1 a fornire energia al carico in condizioni normali. In caso di anomalia di AL1 interverrà AL2. Collegando in serie i contatti dei relè di allarme si avrà la segnalazione in caso di anomalia di uno dei due alimentatori.

NOTE:

Set AL1 to the 25Vdc output voltage and AL2 to the 24Vdc output voltage for the redundant parallel connection. In doing so, AL1 is intended to supply the load under normal conditions. If AL1 should fail, AL2 will take its place. If the contacts of alarm relays are connected in series, signaling will occur if one of the two power supply units should fail.

DIMENSIONI - DIMENSIONS (mm)

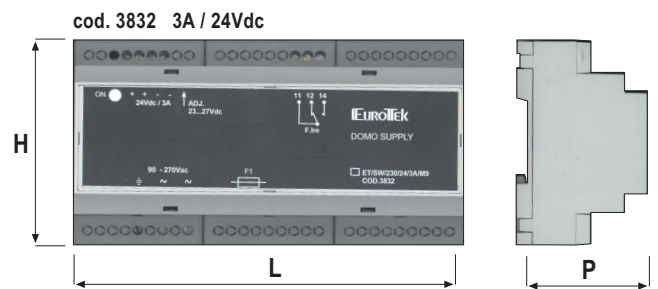
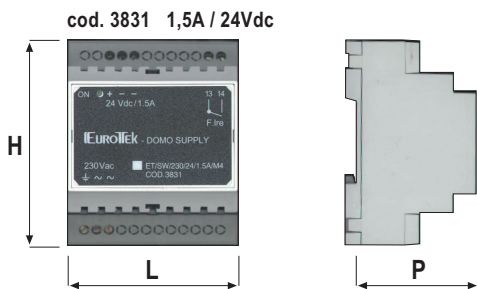

cod. 3831 1,5A / 24Vdc		
L	P	H
71	53	90

cod. 3832 3A / 24Vdc		
L	P	H
160	53	90

Bassa tensione residua <200 mVpp
Low residual voltage <200mVpp

Protezione sovratemperatura (OTP) sovraccarico (OCP)
Over temperature (OTP), over load protection (OCP)

HICCUP protezione corto circuito (restart automatico)
HICCUP short circuit protection (with automatic restart)

Collegamento in parallelo ridondante con diodo interno (opzn.)
Parallel redundant connection by internal diode (optn.)

Relè di uscita in scambio per allarme anomalia
SPDT relay output for failure alarm

Isolamento galvanico ingresso / uscita / custodia / allarme
Input / output / case / alarm insulation

Led verde segnalazione on / led rosso anomalia
Green led for power on / red led for failure

Fusibile e filtro EMI interni
Fuse and EMI filter arranged inside

Protezione IP20 / adatto per montaggio su barra DIN
IP20 protection - DIN rail mounting

EMC conforme: EN50081-2, EN50082-2
EMC standards: EN50081-2, EN50082-2

Sicurezza secondo EN60950
Safety rules EN60950

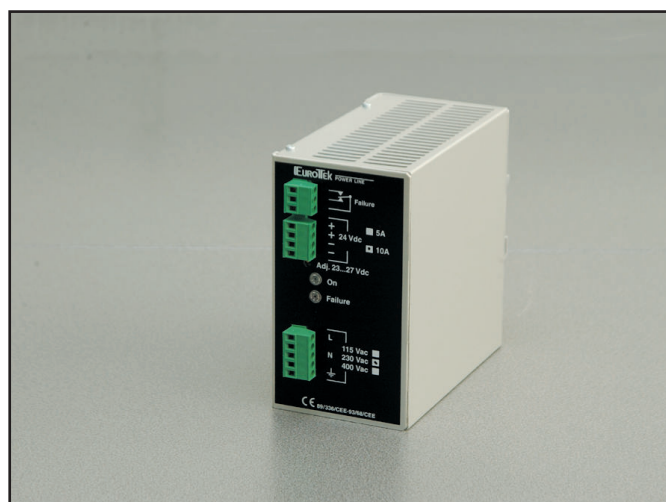

CE

DATI TECNICI / TECHNICAL DATA

TIPO: monofase TYPE: mono phase	4159 4160	4157 4158	4147 4148		4159 4157 4147	4160 4158 4148	TUTTI I MODELLI ALL MODELS	
INGRESSO / INPUT				USCITA / OUTPUT			GENERALE / GENERAL	
Campo tensione (Vca 50-60Hz) Input voltage range (Vac 50-60Hz)	90 - 130	180 - 260	300 - 500	Tensione nominale (Vcc) Voltage (Vdc)	24		Rendimento Efficiency	>85%
Corrente all'inserzione (A) Inrush current (A)	<30			Regolazione tensione (Vcc) Voltage adj. (Vdc)	23 ~ 27		Temperatura di lavoro (°C) Working temperature (°C)	0 ~ 50
Isolamento ingr. / uscita (KVca/60 sec.) Input/output insulation (KVac/60 sec.)	2,5			Corrente nominale (A) Nominal current (A)	5	10	Peso (Kg) Weight (Kg)	0,85
Isolamento ingr. / custodia (KVca/60 sec.) Input/case insulation (KVac/60 sec.)	2,5			Collegamento in parallelo Parallel connection	corrente nominale x n° moduli x 0.7 rated current x n° modules x 0.7		Grado di protezione External protection	IP20
				Isolam. uscita / custodia (KVca/ 60 sec.) Out/case insulation (KVac/ 60 sec.)	0,5			

COME ORDINARE - HOW TO ORDER

Sigla / Part Number	Cod.	Uscita / Output	Ingresso Vca / Input Vac	Custodia / Case
1 ET-SW/115/24/5/NB	4159	24V/5A	90-130 Vca	Tipo/type A
2 ET-SW/230/24/5/NB	4157	24V/5A	180-260 Vca	Tipo/type A
3 ET-SW/400/24/5/NB	4147	24V/5A	300-500 Vca	Tipo/type A
4 ET-SW/115/24/10/NB	4160	24V/10A	90-130 Vca	Tipo/type A
5 ET-SW/230/24/10/NB	4158	24V/10A	180-260 Vca	Tipo/type A
6 ET-SW/400/24/10/NB	4148	24V/10A	300-500 Vca	Tipo/type A

NOTA: le dimensioni sono indicate a pagina 26, i grafici sono riportati a pagina 27.

NOTE: for dimensions see page 26, for graphs see page 27.

SINGLE PHASE SWITCHING POWER SUPPLY 350-500 W

Bassa tensione residua <200 mVpp

Low residual voltage <200mVpp

OTP protezione sovratemperatura, sovraccarico (OCP)

Over temperature (OTP), over load protection (OCP)

HICCUP protezione corto circuito (restart autom.)

HICCUP short circuit protection (automatic restart)

Disponibili con P.F.C.: correttore fattore di potenza

Available with P.F.C.: power factor corrector

Rele' di uscita in scambio per allarme anomalia

SPDT relay output for failure alarm

Isolamento galvanico ingresso / uscita / custodia / allarme

Input / output / case / alarm insulation

Led verde segnalazione on / led rosso anomalia

Green led for power on / red led for failure

Fusibile accessibile dall'esterno e filtro EMI interno

Fuse (extern. removable) and EMI filter arranged inside

Protezione IP20 / adatto per montaggio su barra DIN

IP20 protection - DIN rail mounting

EMC conforme: EN50081-2, EN50082-2

EMC standards: EN50081-2, EN50082-2

Sicurezza secondo EN60950

Safety rules EN60950

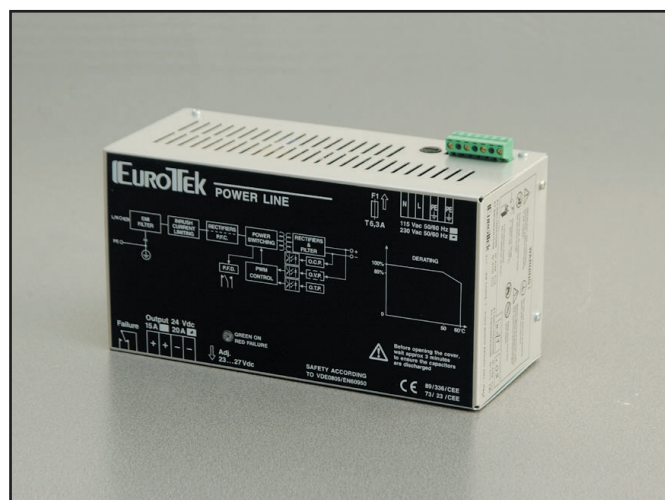

CE

DATI TECNICI / TECHNICAL DATA

TIPO: monofase TYPE: mono phase	4168 4169 4230 4231	4170 4171 4232 4233	4176 4177	4168 4170 4176 4230 4232	4169 4171 4177 4231 4233	TUTTI I MODELLI ALL MODELS
INGRESSO / INPUT				USCITA / OUTPUT		GENERALE / GENERAL
Campo tensione (Vca 50-60Hz) Input voltage range (Vac 50-60Hz)	100 - 130	200 - 260	340 - 500	Tensione nominale (Vcc) Voltage (Vdc)	24	Rendimento Efficiency
Corrente nominale (A) Nominal current (A)	4,4	2,5	1,5	Regolazione tensione (Vcc) Voltage adj. (Vdc)	23 ~ 27	Temperatura di lavoro (°C) Working temperature (°C)
Corrente all'inserzione (A) Inrush current (A)	<30			Corrente nominale (A) Nominal current (A)	15 20	Peso (Kg) Weight (Kg)
Fattore di potenza con P.F.C. (%) Power factor with P.F.C. (%)	0,95			Collegamento in parallelo Parallel connection	Inom x 2 x 0,7	Grado di protezione External protection
Fattore di potenza senza P.F.C. (%) Power factor without P.F.C. (%)	0,6			Isolam. uscita / custodia (KVca/ 60 sec.) Out/case insulation (KVac/ 60 sec.)	0,5	
Fusibile ritardato 5x20mm (A) Fuse 5x20mm (A)	6,3			NOTA: collegamento in parallelo tramite diodo esterno (diodo ET/2D100/20/P cod.8120) NOTA: le dimensioni sono indicate a pagina 22, i grafici sono riportati a pagina 23. NOTE: parallel connection by external diode (diode ET/2D100/20/P cod.8120) NOTE: for dimensions see page 22, for graphs see page 23.		
Isolamento ingr. / uscita (KVca/60 sec.) Input/output insulation (KVac/60 sec.)	2,5					
Isolamento ingr. / custodia (KVca/60 sec.) Input/case insulation (KVac/60 sec.)	2,5					

COME ORDINARE - HOW TO ORDER

Sigla / Part Number	Cod.	Uscita / Output	Ingresso Vca / Input Vac	Custodia / Case
1 ET/SW/115/24/15/NB	4168	24V/15A	100-130 Vca	Tipo/type B
2 ET/SW/230/24/15/NB	4170	24V/15A	200-260 Vca	Tipo/type B
3 ET/SW/2x400-500/24/15/NB	4176	24V/15A	340-500 Vca	Tipo/type B
4 ET/SW/115/24/20/NB	4169	24V/20A	100-130 Vca	Tipo/type B
5 ET/SW/230/24/20/NB	4171	24V/20A	200-260 Vca	Tipo/type B
6 ET/SW/2x400-500/24/20/NB	4177	24V/20A	340-500 Vca	Tipo/type B
7 ET/SW/115/24/15/PFC/NB	4230	24V/15A PFC	100-130 Vca	Tipo/type B
8 ET/SW/230/24/15/PFC/NB	4232	24V/15A PFC	200-260 Vca	Tipo/type B
9 ET/SW/115/24/20/PFC/NB	4231	24V/20A PFC	100-130 Vca	Tipo/type B
10 ET/SW/230/24/20/PFC/NB	4233	24V/20A PFC	200-260 Vca	Tipo/type B

Bassa tensione residua <200mVpp
Low residual voltage <200mVpp

Protezione sovratemperatura (OTP) sovraccarico (OCP)
Over temperature (OTP), over load protection (OCP)

HICCUP protezione corto circuito (restart automatico)
HICCUP short circuit protection (automatic restart)

Rele' di uscita in scambio per allarme anomalia
SPDT relay output for failure alarm

Isolamento galvanico ingresso / uscita / custodia / allarme
Input/output/case/alarm insulation

Led verde segnalazione on / led rosso anomalia
Green led for power on / red led for failure

Fusibile e filtro EMI interni
Fuse and EMI filter arranged inside

Protezione IP20 / Adatto per montaggio su barra DIN
IP20 protection - DIN rail mounting

Opzione:CROWBAR protezione sovratensione in uscita (norme PELV)
Option: CROWBAR output overvoltage protection (PELV standard)

EMC conforme: EN50081-2, EN50082-2
EMC standards: EN50081-2, EN50082-2

Sicurezza secondo EN60950
Safety rules EN60950

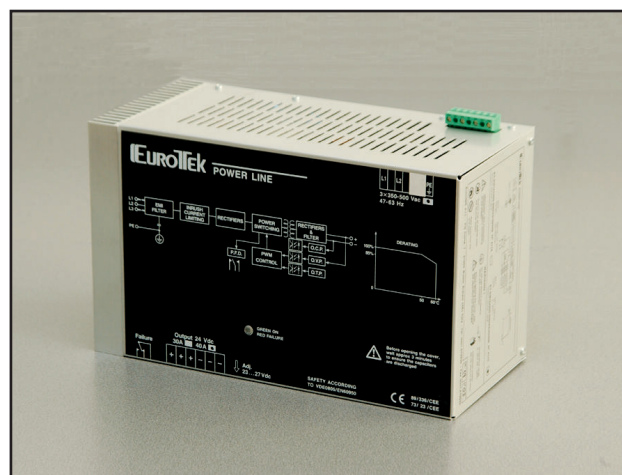

DATI TECNICI / TECHNICAL DATA

TIPO: monofase TYPE: single phase	4228	4191		4228	4191		4228	4191
INGRESSO / INPUT Corrente nominale (A) Nominal current (A)	8	8	USCITA / OUTPUT Tensione nominale (Vcc) Voltage (Vdc)	24	48	GENERALE / GENERAL Ventola di raffreddamento Cooling fan	Non necessaria Not needed	Necessaria Required
Campo tensione (Vca 50-60Hz) Input voltage range (Vac 50-60Hz))	200 - 260		Regolazione tensione (Vcc) Voltage adj. (Vdc)	23 ~ 27	47 ~ 50	Rendimento Efficiency	>85%	
Corrente all'inserzione (A) Inrush current (A)	<30		Corrente nominale (A) Nominal current (A)	40	20	Temperatura di lavoro (°C) Working temperature (°C)	0 ~ 50	
Isolamento ingr. / uscita (KVca/60 sec.) Input/output insulation (KVac/60 sec.)	2,5		Collegamento in parallelo Parallel connection	Inom x 2 x 0,7		Peso (Kg) Weight (Kg)	3,70	
Isolamento ingr. / custodia (KVca/60 sec.) Input/case insulation (KVac/60 sec.)	2,5.		Isolam. uscita / custodia (KVca/ 60 sec.) Out/case insulation (KVac/ 60 sec.)	0,5		Grado di protezione External protection	IP20	

COME ORDINARE - HOW TO ORDER

Sigla / Part Number	Cod.	Uscita / Output	Ingresso Vca / Input Vac	Custodia / Case
1 ET/SW/230/48/20/NB	4191	48V/20A	200-260 Vac	Tipo / type C
2 ET/SW/230/24/40/NB	4228	24V/40A	200-260 Vac	Tipo / type C

NOTA: le dimensioni sono indicate a pagina 26.

NOTE: for dimensions see page 26 .

THREE PHASE SWITCHING POWER SUPPLY 150-300 W

Bassa tensione residua <200mVpp
Low residual voltage <200mVpp

Collegamento in parallelo ridondante con diodo interno (opzn)
Parallel redundant connection by internal diode (optn.)

Protezione sovratemperatura (OTP) sovraccarico (OCP)
Over temperature (OTP), over load protection (OCP)

HICCUP protezione corto circuito (restart automatico)
HICCUP short circuit protection (with automatic restart)

Rele' di uscita in scambio per allarme anomalia
SPDT relay output for failure alarm

Isolamento galvanico ingresso / uscita / custodia / allarme
Input/output/case/alarm insulation

Led verde segnalazione on / led rosso anomalia
Green led for power on / red led for failure

Fusibile e filtro EMI interni
Fuse and EMI filter arranged inside

Protezione IP20 / Adatto per montaggio su barra DIN
IP20 protection - DIN rail mounting

EMC conforme: EN50081-2, EN50082-2
EMC standards: EN50081-2, EN50082-2

Sicurezza secondo UL508/EN60950
Safety rules UL508/EN60950

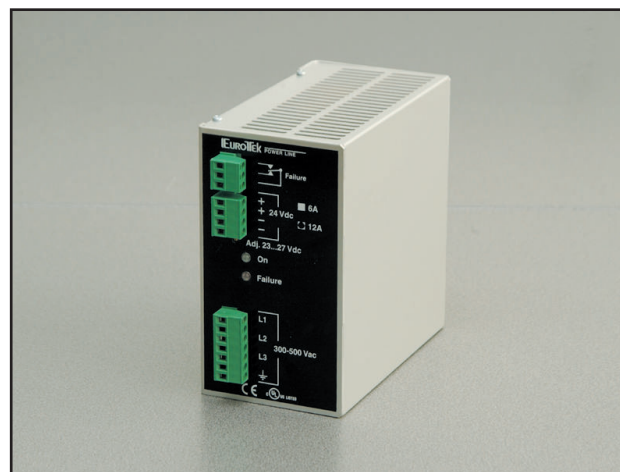

DATI TECNICI / TECHNICAL DATA

TIPO: trifase TYPE: three phase	4133 4134	4137 4138		4133 4137	4134 4138	TUTTI I MODELLI ALL MODELS	
INGRESSO / INPUT Campo tensione (Vca 50-60Hz) Input voltage range (Vac 50-60Hz)	300 - 500	180 - 260	USCITA / OUTPUT Tensione nominale (Vcc) Voltage (Vdc)	24		GENERALE / GENERAL Rendimento Efficiency	>85%
Filtro EMI EMI filter	interno / arranged inside		Regolazione tensione (Vcc) Voltage adj. (Vdc)	23 ~ 27		Temperatura di lavoro (°C) Working temperature (°C)	0 ~ 50
Isolamento ingr. / uscita (KVca/60 sec.) Input/output insulation (KVca/60 sec.)	2,5		Corrente nominale (A) Nominal current (A)	6A	12A	Peso (Kg) Weight (Kg)	0,95
Isolamento ingr. / custodia (KVca/60 sec.) Input/case insulation (KVca/60 sec.)	2,5		Collegamento in parallelo Parallel connection	Inom x 2 x 0,7		Grado di protezione External protection	IP20
			Collegamento in parallelo ridondante Redundant parallel connection	ORING N+1 (optn.)			
			Isolam. uscita / custodia (KVca/ 60 sec.) Output/case insulation (KVvac/ 60 sec.)	0,5			

COME ORDINARE - HOW TO ORDER

Sigla / Part Number	Cod.	Uscita / Output	Ingresso Vca / Input Vac	Custodia / Case
1 ET-SW/3x400-500/24/6/NB	4133	24V/6A	3 x 300-500 Vca	Tipo/type A
2 ET-SW/3x230/24/6/NB	4137	24V/6A	3 x 180-260 Vca	Tipo/type A
3 ET-SW/3x400-500/24/12/NB	4134	24V/12A	3 x 300-500 Vca	Tipo/type A
4 ET-SW/3x230/24/12/NB	4138	24V/12A	3 x 180-260 Vca	Tipo/type A

NOTA: le dimensioni sono indicate a pagina 26, i grafici sono riportati a pagina 27.

NOTE: for dimensions see page 26, for graphs see page 27.

Bassa tensione residua <200mVpp
Low residual voltage <200mVpp

Protezione sovratemperatura (OTP) sovraccarico (OCP)
Over temperature (OTP), over load protection (OCP)

HICCUP protezione corto circuito (restart automatico)
HICCUP short circuit protection (automatic restart)

Rele' di uscita in scambio per allarme anomalia
SPDT relay output for failure alarm

Isolamento galvanico ingresso / uscita / terra / allarme
Input/output/ground/alarm insulation

Led verde segnalazione on / led rosso anomalia
Green led for power on / red led for failure

Fusibile e filtro EMI interni
Fuse and EMI filter arranged inside

Protezione IP20 / Adatto per montaggio su barra DIN
IP20 protection - DIN rail mounting

EMC conforme: EN50081-2, EN50082-2
EMC standards: EN50081-2, EN50082-2

Sicurezza secondo EN60950
Safety rules EN60950

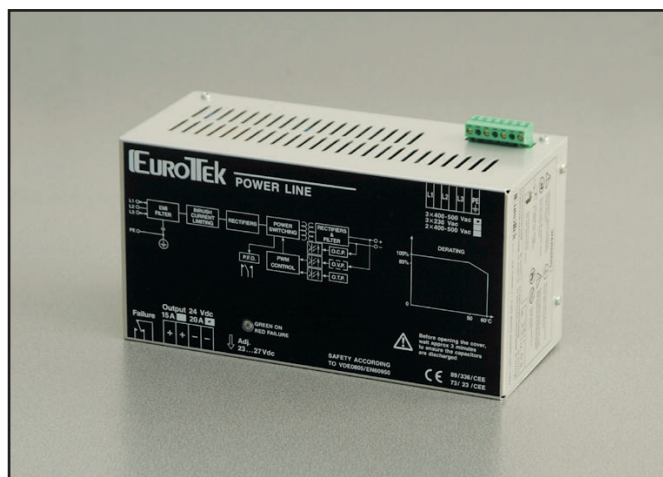

CE

DATI TECNICI / TECHNICAL DATA

TIPO: trifase TYPE: three phase	4172 4178	4173 4179	4178 4179	4172 4173	TUTTI I MODELLI ALL MODELS
INGRESSO / INPUT			USCITA / OUTPUT		GENERALE / GENERAL
Campo tensione (Vca 50-60Hz) Input voltage range (Vac 50-60Hz)	340 - 500	200 - 260	Tensione nominale (Vcc) Voltage (Vdc)		Rendimento Efficiency
Corrente nominale (A) Nominal current (A)	3x1.5	3x3	Regolazione tensione (Vcc) Voltage adj. (Vdc)		Temperatura di lavoro (°C) Working temperature (°C)
Corrente all'inserzione (A) Inrush current (A)	<50		Corrente nominale (A) Nominal current (A)	15 20	Peso (Kg) Weight (Kg)
Isolamento ingr. / uscita (KVca/60 sec.) Input/output insulation (KVca/60 sec.)	2,5		Collegamento in parallelo Parallel connection	Inom x 2 x 0,7	Grado di protezione External protection
Isolamento ingr. / custodia (KVca/60 sec.) Input/case insulation (KVca/60 sec.)	2,5		Isolam. uscita / custodia (KVca/ 60 sec.) Out/case insulation (KVca/ 60 sec.)	0,5	

COME ORDINARE - HOW TO ORDER

Sigla / Part Number	Cod.	Uscita / Output	Ingresso Vca / Input Vac	Custodia / Case
1 ET/SW/3x400-500/24/15/NB	4178	24V/15A	3 x 340-500 Vca	Tipo/type B
2 ET/SW/3x230/24/15/NB	4179	24V/15A	3 x 200-260 Vca	Tipo/type B
3 ET/SW/3x400-500/24/20/NB	4172	24V/20A	3 x 340-500 Vca	Tipo/type B
4 ET/SW/3x230/24/20/NB	4173	24V/20A	3 x 200-260 Vca	Tipo/type B

NOTA: collegamento in parallelo possibile tramite diodo esterno (diodo ET/2D100/20/P cod.8120)
NOTA: le dimensioni sono indicate a pagina 26, i grafici sono riportati a pagina 27.

NOTE: parallel connection available by external diode (diode ET/2D100/20/P cod.8120)
NOTE: for dimensions see page 26, for graphs see page 27.

THREE PHASE SWITCHING POWER SUPPLY 1000-1200W

Bassa tensione residua <200mVpp

Low residual voltage <200mVpp

Protezione sovratemperatura (OTP) sovraccarico (OCP)

Over temperature (OTP), over load protection (OCP)

HICCUP protezione corto circuito (restart automatico)

HICCUP short circuit protection (automatic restart)

Rele' di uscita in scambio per allarme anomalia

SPDT relay output for failure alarm

Isolamento galvanico ingresso / uscita / custodia / allarme

Input/output/case/alarm insulation

Led verde segnalazione on / led rosso anomalia

Green led for power on / red led for failure

Fusibile e filtro EMI interni

Fuse and EMI filter arranged inside

Protezione IP20 / Adatto per montaggio su barra DIN

IP20 protection - DIN rail mounting

Opzione:CROWBAR protezione sovratensione in uscita (norme PELV)

Option: CROWBAR output overvoltage protection (PELV standard)

EMC conforme: EN50081-2, EN50082-2

EMC standards: EN50081-2, EN50082-2

Sicurezza secondo EN60950

Safety rules EN60950

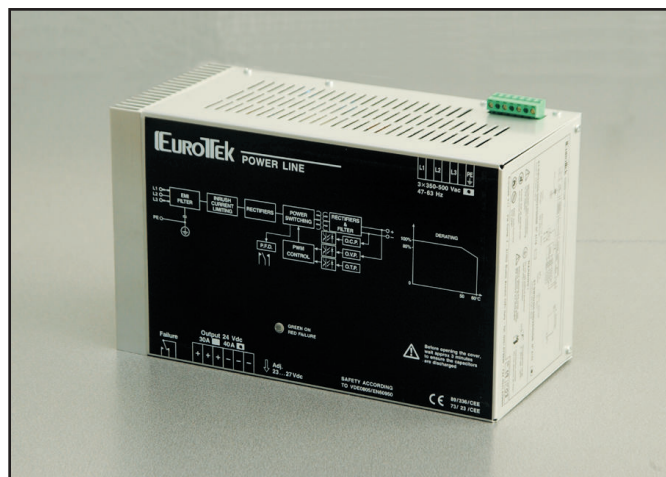

DATI TECNICI / TECHNICAL DATA

TIPO: monofase TYPE: single phase	4175 4190	4174 4189		4174 4175	4189	4190		4174 4175 4189	4190
INGRESSO / INPUT Corrente nominale (A) Nominal current (A)	3x2,5	3x2	USCITA / OUTPUT Tensione nominale (Vcc) Voltage (Vdc)	24	48	60	GENERALE / GENERAL Ventola di raffreddamento Cooling fan	Non necessaria Not needed	Necessaria Required
Campo tensione (Vca 50-60Hz) Input voltage range (Vac 50-60Hz))	340 - 500		Regolazione tensione (Vcc) Voltage adj. (Vdc)	23 ~ 27	47 ~ 50	59 ~ 62	Rendimento Efficiency	>87%	
Corrente all'inserzione (A) Inrush current (A)	<50		Corrente nominale (A) Nominal current (A)	30	20		Temperatura di lavoro (°C) Working temperature (°C)	0 ~ 50	
Isolamento ingr. / uscita (KVca/60 sec.) Input/output insulation (KVca/60 sec.)	2,5		Collegamento in parallelo Parallel connection	Inom x 2 x 0,7			Peso (Kg) Weight (Kg)	3,70	
Isolamento ingr. / custodia (KVca/60 sec.) Input/case insulation (KVca/60 sec.)	2,5.		Isolam. uscita / custodia (KVca/ 60 sec.) Output/case insulation (KVca/ 60 sec.)	0,5			Grado di protezione External protection	IP20	

COME ORDINARE - HOW TO ORDER

Sigla / Part Number	Cod.	Uscita / Output	Ingresso Vca / Input Vac	Custodia / Case
1 ET/SW/3x400-500/24/30/NB	4174	24V/30A	3 x 340-500 Vac	Tipo/type C
2 ET/SW/3x400-500/24/40/NB	4175	24V/40A	3 x 340-500 Vac	Tipo/type C
3 ET/SW/3x400-500/48/20/NB	4189	48V/20A	3 x 340-500 Vac	Tipo/type C
4 ET/SW/3x400-500/60/20/NB	4190	60V/20A	3 x 340-500 Vac	Tipo/type C

NOTA: le dimensioni sono indicate a pagina 26, i grafici sono riportati a pagina 27.

NOTE: for dimensions see page 26, for graphs see page 27

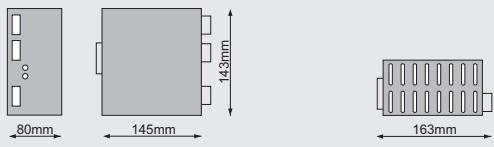
Custodia tipo A / A type case			Sigla - Part number	Cod.	Sigla - Part number	Cod.
	ET-SW/115/24/5/NB	4159	ET-SW/3x400-500/24/6/NB	4159		
	ET-SW/230/24/5/NB	4157	ET-SW/3x230/24/6/NB	4157		
	ET-SW/400/24/5/NB	4147	ET-SW/3x400-500/24/12/NB	4147		
	ET-SW/115/24/10/NB	4160	ET-SW/3x230/24/12/NB	4160		
	ET-SW/230/24/10/NB	4158				
	ET-SW/400/24/10/NB	4148				

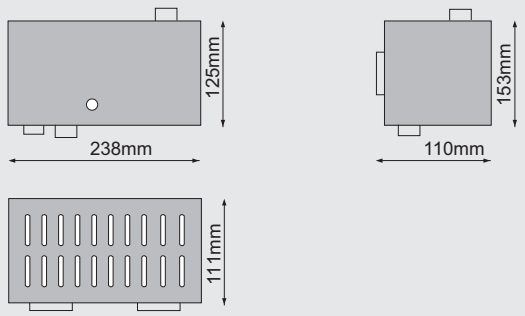
Custodia tipo B / B type case			Sigla - Part number	Cod.	Sigla - Part number	Cod.
	ET-SW/115/24/15/NB	4168	ET-SW/115/24/15/PFC/NB	4230		
	ET-SW/230/24/15/NB	4170	ET-SW/230/24/15/PFC/NB	4232		
	ET-SW/2x400-500/24/15/NB	4176	ET-SW/115/24/20/PFC/NB	4231		
	ET-SW/115/24/20/NB	4169	ET-SW/230/24/20/PFC/NB	4233		
	ET-SW/230/24/20/NB	4171	ET-SW/3x400-500/24/15/NB	4178		
	ET-SW/2x400-500/24/20/NB	4177	ET-SW/3x230/24/15/PFC/NB	4179		
			ET-SW/3x400-500/24/20/NB	4172		
			ET-SW/3x230/24/20/PFC/NB	4173		

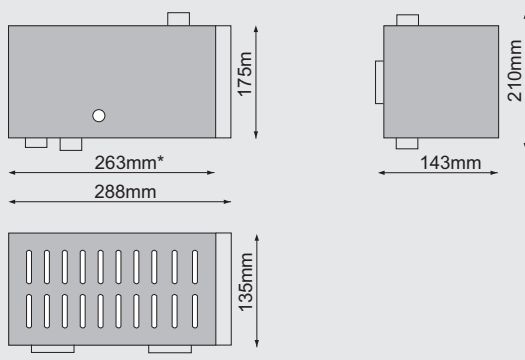
Custodia tipo C / C type case			Sigla - Part number	Cod.
	ET-SW/230/24/40/NB	4191		
	ET-SW/230/48/20/NB	4228		
	ET-SW/3x400-500/24/30/NB*	4174*		
	ET-SW/3x400-500/24/40/NB	4175		
	ET-SW/3x400-500/48/20/NB	4189		
	ET-SW/3x400-500/60/20/NB	4190		

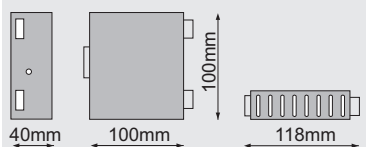
Custodia tipo D / D type case			Sigla - Part number	Cod.
	ET-SW/90-260/24/2A/TOP	3734		

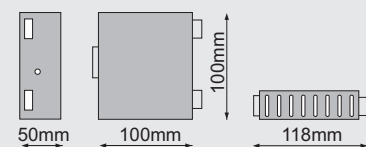
Custodia tipo E / E type case			Sigla - Part number	Cod.
	ET-SW/90-260/24/3.5A/TOP	3736		

SINGLE AND THREE PHASE SWITCHING POWER SUPPLIER'S GRAPHS

TEMPO DI MANTENIMENTO - HOLDING TIME

Tempo di mantenimento uscita in assenza di rete, relativo alla tensione d'ingresso a pieno carico con temperatura ambiente pari a 50°C.

Output - on holding time for line power off with reference to input voltage at maximum load and 50°C of ambient temperature.

Carico 50% Carico 75% Carico 100%

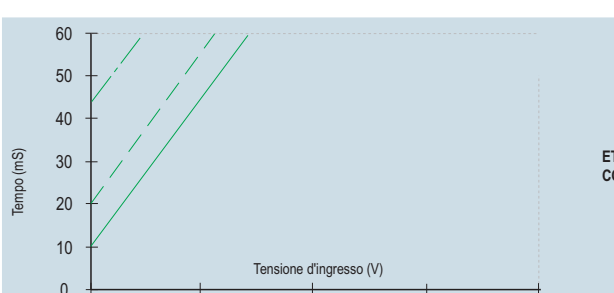
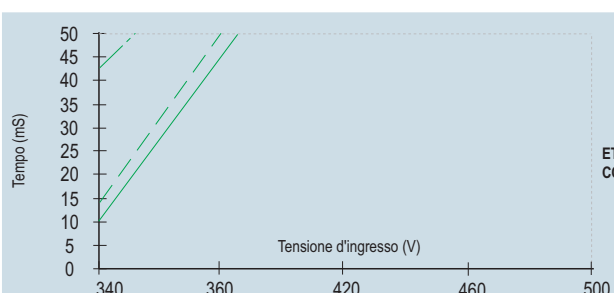
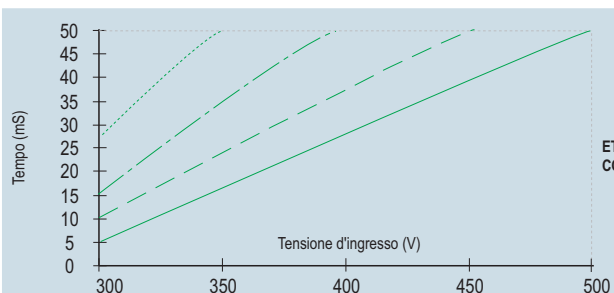
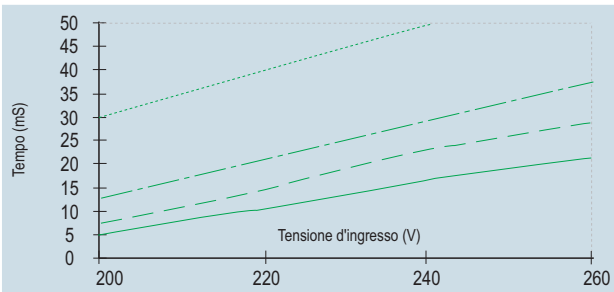
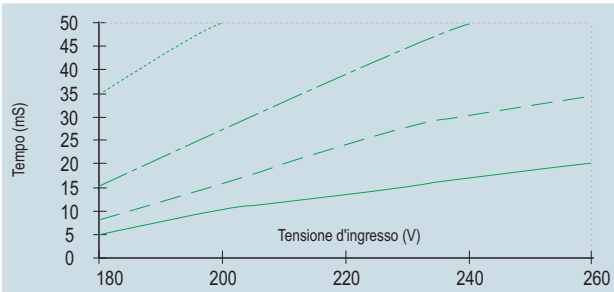

RENDIMENTO - EFFICIENCY

Curva caratteristica efficienza / corrente d'uscita a pieno carico con temperatura ambiente pari a 50°C.

Characteristic curve efficiency / output current with maximum load and 50°C of ambient temperature.

340 Vac 400 Vac 500 Vac

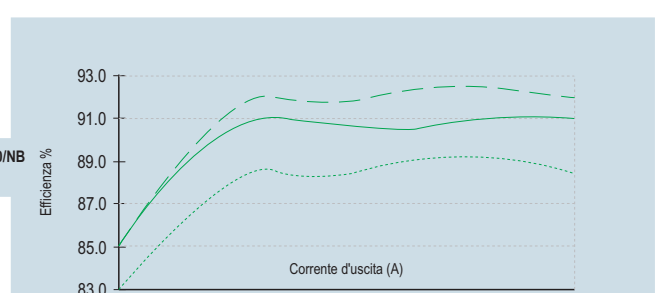
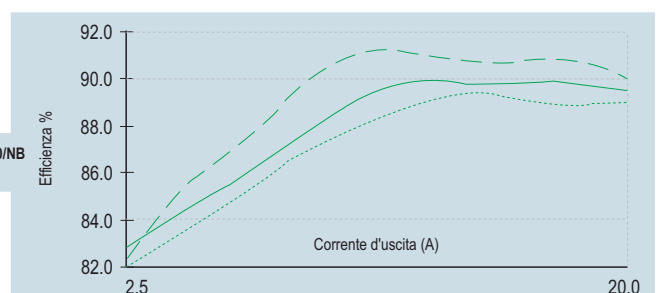
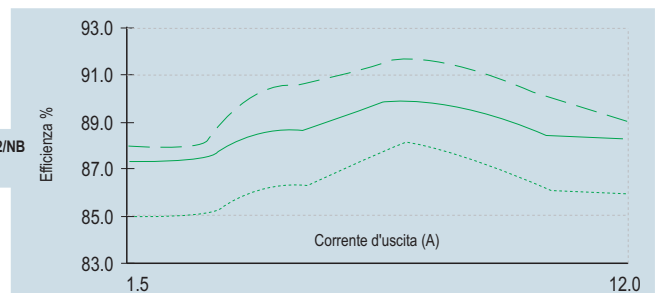
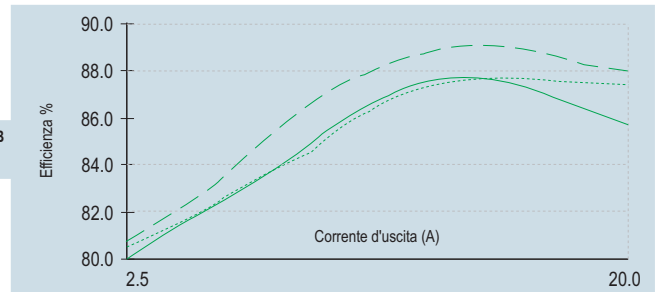
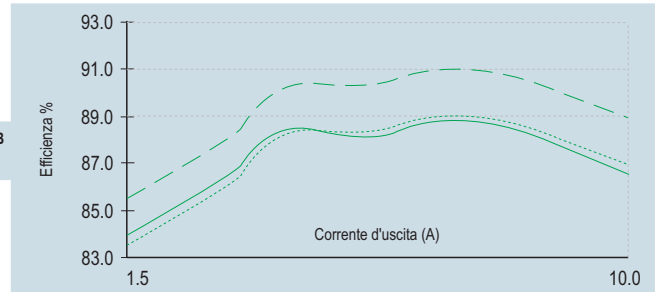

Alimentatori switching MEAN WELL MEAN WELL switching power supply

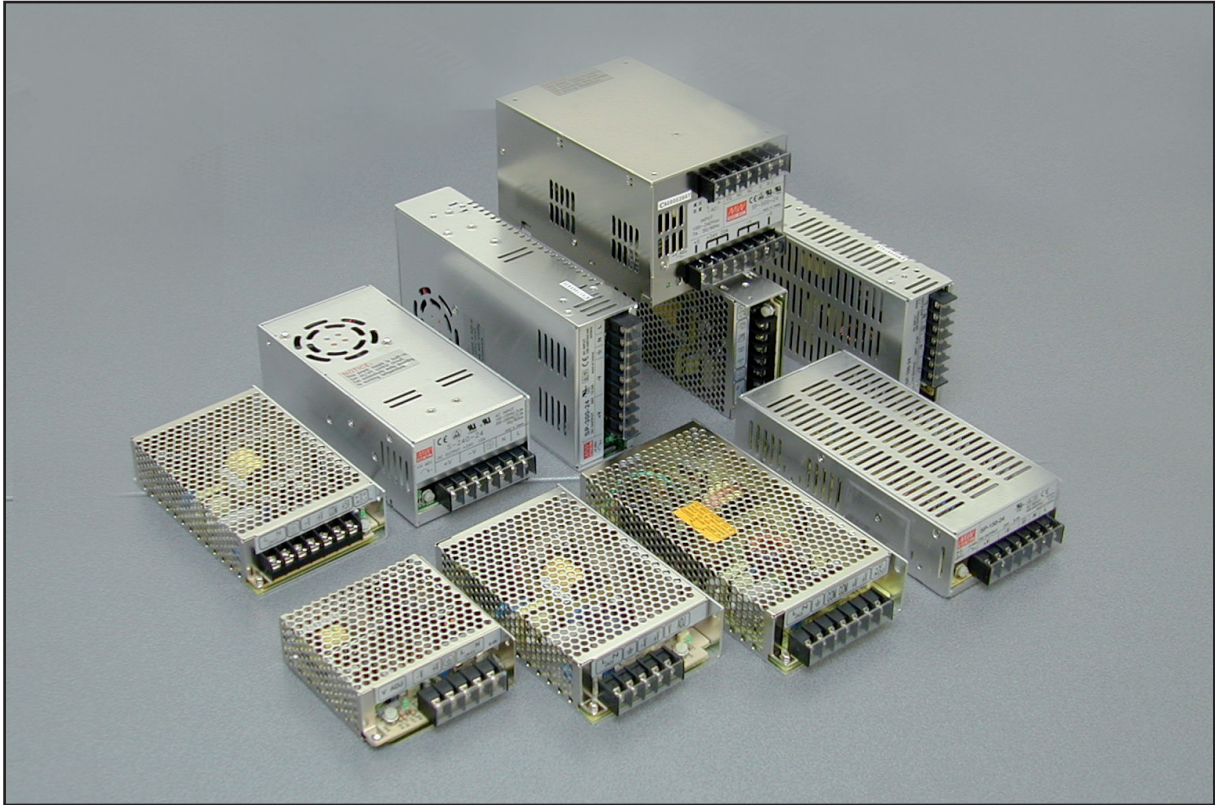

INDICE - INDEX

ALIMENTATORI SWITCHING MEAN WELL - MEAN WELL SWITCHING POWER SUPPLY		P. 28	
CARATTERISTICHE	FEATURES	P. 29	
MONOFASE DA GUIDA DIN	SINGLE PHASE FOR DIN RAIL	MDR-10 / MDR-20 / MDR-40 / MDR-60 / MDR-100	P. 30
		DR-15 / DR-30 / DR-45 / DR-60 / DR-100	P. 31
		DR-75 / DR-120 / DRP-240 / DRP-480 / DRP-480S	P. 32
		SDR-120 / SDR-240 / SDR-480	P. 33
		WDR-120 / WDR-240 / WDR-480	P. 34
BIFASE SERIE DA GUIDA DIN	BI-PHASE FOR DIN RAIL:	P. 34	
TRIFASE SERIE DA GUIDA DIN	THREE PHASE FOR DIN RAIL:	DRH-120 / DRT-240 / DRT-480 / DRT-960	P. 35
ACCESSORI PER SERIE DR	ACCESSORIES FOR DR LINE:	DR-RDN20 / DR-UPS40	P. 36 - 37
MONOFASE SERIE	SINGLE PHASE:	RS-15 / RS-25 / RS-35 / RS-50 / RS-75 / RS-100 / RS-150	P. 38
		SP-75 / SP-150 / SP-200 / SP-240	P. 39
		SP-320 / SP-480 / SP-500 / SP-750	P. 40
		HRP-150 / HRP-300 / HRP-600	P. 41
		SPV-150 / SPV-300 / SPV-600* / SPV-1500	P. 42
		RSP-1000 / RSP-1500 / RSP-2400 / RSP-3000	P. 43
MONOFASE CON USCITA 110VDC	SINGLE PHASE, OUTPUT 110VDC	P. 44	
MONOFASE OPEN FRAME	SINGLE PHASE OPEN FRAME	P. 45	
MONOFASE CON FUNZIONE UPS	SINGLE PHASE WITH USP FUNCTION	P. 46 - 47	
CARICA BATTERIE	BATTERY CHARGER	P. 48 - 49	
DC/DC CONVERTER SERIE: SD-15 / SD-25 / SD-50 / SD-100 / SD-150 / SD-200 / SD-350 / SD-500 / SD-1000		P. 50 - 51	
DC/AC INVERTER		P. 52	

* **NOTA:** serie SPV-600 in via di sviluppo.

CARATTERISTICHE COMUNI / COMMON FEATURES

<p>ELEVATO RENDIMENTO L'elevato rendimento (valore medio pari a 80%, nei vari modelli) consente il funzionamento continuo, in condizione di carico massimo a 50°C di temperatura ambiente, per tutti i valori di tensione d'ingresso indicati in specifica.</p>	<p>HIGH EFFICIENCY The high efficiency (80% average value for the different models) allow the power supply to work continuously, with max load, up to 50°C ambient temperature, for all input voltage values within the specification limits.</p>
<p>FUNZIONAMENTO CONTINUO 100% A 50°C Gli alimentatori sono progettati per lavorare, in continuo al 100% della corrente di taglia, a 50°C di temperatura ambiente. Severe prove di burn-in, su tutta la produzione, garantiscono tale valore.</p>	<p>100% CONTINUOUS OPERATION AT 50°C The power supplies have been developed for continuous working, at 100% of the current with 50°C ambient temperature. Strict burn-in tests, on each unit assure the compliance with this value.</p>
<p>NORMATIVE DI RIFERIMENTO Gli alimentatori sono certificati secondo norme di: Sicurezza= UL1012/UL1950; TUV EN60950 EMC= EN55022 classe B/EN60555-2,3 IEC801-2,3,4,5</p>	<p>STANDARDS OF REFERENCE The power supply are certificated for: Safety= UL1012/UL1950; TUV EN60950 EMC= EN55022 class B/EN60555-2,3 IEC801-2,3,4,5</p>
<p>APPLICAZIONI MEDICALI E RESIDENZIALI Sono disponibili modelli costruiti in accordo alle normative per applicazioni elettromedicali. Inoltre è disponibile una vasta gamma di prodotti per tipico uso residenziale.</p>	<p>MEDICAL AND RESIDENTIAL VERSIONS Some models have been built in compliance with the standards for electro-medical applications. A wide range of products for residential use is also available</p>
<p>PARALLELO E PARALLELO RIDONDANTE La versione PS consente la connessione in parallelo, con ripartizione automatica del carico tra le unità, senza l'ausilio di accessori esterni. L'uscita sarà compresa tra 80 e 90% del valore massimo, di ciascun alimentatore. I modelli standard possono comunque, con l'utilizzo del diodo di ORING esterno, essere collegati in parallelo ridondante o in parallelo per il semplice incremento di potenza.</p>	<p>PARALLEL & REDUNDANT PARALLEL The PS version provides for a parallel connections, with automatic load sharing between the units, without any external accessory. The output will range between 80 and 90% of the max value of each power supply. Standard models can be connected either in a redundant parallel or in simple parallel connection (in order to improve the power), by using an external ORING diode.</p>
<p>CUSTODIA E SISTEMI DI FISSAGGIO Gli alimentatori sono costruiti in robusta custodia metallica con funzionale design. Per l'utilizzo in quadri elettrici sono disponibili: staffa per il fissaggio a vite o aggancio per barra DIN. Sono disponibili modelli in esecuzione a giorno, con singola o multi uscita.</p>	<p>CASE AND FASTENER The power supplies are characterised by a functional design and arranged in a sturdy metal case. Clamps (with screw) or DIN rail accessories, are available for mounting inside industrial cabinets. Open frame PCB models are available with a single or multi output.</p>
<p>ISOLAMENTO GALVANICO Gli alimentatori sono isolati galvanicamente tra ingresso / uscita / custodia. Questo garantisce la migliore adattabilità alle varie esigenze dell'impianto.</p>	<p>GALVANIC INSULATION The power supplies are galvanically insulated between input/output/case. This feature provides for the best adaptability to the different needs of the plant.</p>
<p>PROTEZIONE CONTRO IL SOVRACCARICO Il sistema di protezione interno, in presenza di eventuali sovraccarichi in uscita, interviene diminuendo la tensione generata in modo da non superare la potenza max dell'alimentatore. Questa funzione protegge l'unità stessa ma, soprattutto, le utenze collegate. Tutti i modelli possono sopportare un sovraccarico del 105% - 150%.</p>	<p>OVERLOAD PROTECTION When an overload in output occurs, the inside protection system operates by decreasing the output voltage in order to keep the power delivered by the unit below the max limit. This function protects the power supply and, above all, the connected equipment. All models can be overloaded, 105% - 150%.</p>
<p>PROTEZIONE CONTRO IL CORTOCIRCUITO La protezione interna, in presenza di cortocircuiti sull'uscita porta a zero la tensione generata, senza deterioramento dei componenti interni. Questo consente il ripristino automatico non appena eliminate le cause.</p>	<p>SHORTCIRCUIT PROTECTION When a shortcircuit in output occurs, the internal protection operates by turning off the output voltage in order to avoid any damages to the components inside the unit. This allows the automatic restart of the power supply.</p>
<p>PROTEZIONE DI SOVRATEMPERATURA I modelli superiori ai 200 Watt sono dotati di ventola che interviene quando la temperatura, dei componenti raggiunge valori elevati; se il fenomeno persiste viene azzerata la tensione in uscita evitando il pericolo d'incendio. Il ripristino automatico avviene non appena la temperatura ritorna sotto i limiti tollerati.</p>	<p>OVERTEMPERATURE PROTECTION The units above 200 Watt are provided with a fan, which operates when the temperature of the components is too high. If the temperature is still increasing the power supply will turn off the output, this preventing any fire risk. It will restart when the temperature decreases below the limits.</p>
<p>PROTEZIONE CONTRO LA SOVRATENSIONE In presenza di eventuali sovratensioni in uscita, il sistema di protezione interviene salvaguardando le apparecchiature collegate.</p>	<p>OVERVOLTAGE PROTECTION When an output overvoltage occurs, the protection system operates in order to protect the connecting equipment.</p>
<p>CORRETTORE FATTORE DI POTENZA - PFC Circuito del tipo attivo per la correzione del fattore di potenza (di serie sui modelli SP), consente di ridurre notevolmente le emissioni di corrente armonica verso la rete d'ingresso.</p>	<p>POWER FACTOR CORRECTOR - PFC An active type circuit, acting as a power factor correction, standard on SP models. It considerably reduces the emissions of harmonic current towards the input line.</p>

Ingresso AC a range esteso 85 ~ 264VAC
Universal AC input / Full range: 85 ~ 264VAC
Adatti al montaggio su guida DIN TS35 / 7.5 o 15
Can be installed on DIN rail TS35 / 7.5 or 15

Protezioni: Sovra Tensione; Corto Circuito
Sovraccarico di tipo HICCUP (MDR-10)
Sovraccarico tipo Corrente Costante

Protections: Over Voltage; Short Circuit
Overload HICCUP mode (MDR-10)
Overload Constant Current mode

Protezione per sovra temperatura e PFC attivo integrato per MDR-100

Built-in active PFC and over temperature protection for MDR-100

Nessun assorbimento di energia dalla rete per carico <0.75W (<1W for MDR-100)

No load power consumption <0.75W (<1W for MDR-100)

Uscita ausiliaria per segnalazione DC OK (MDR-10 and MDR-20)

Auxiliary output for DC OK (MDR-10 and MDR-20)

Segnalazione per DC OK su contatto di relè (MDR-10 and MDR-40 / 60 / 100)

DC OK relay contact (MDR-10 and MDR-40 / 60 / 100)

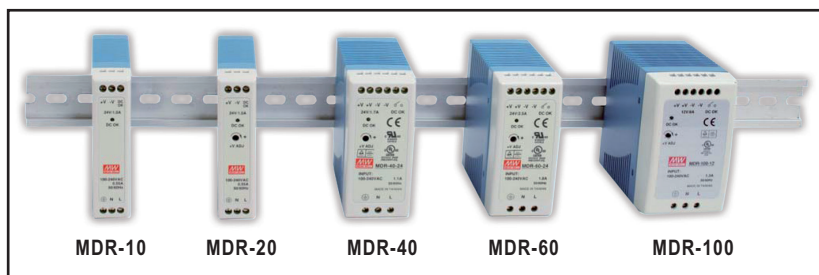

Raffreddamento a libera convezione di aria - Cooling by free air convection

Test di Burn-in svolto con carico al 100% - 100% full load burn-in test

3 anni di garanzia - 3 years warranty

Serie MDR-20 (20W)



Modello MW	Codice EUROTEK	Output	R&N	Effi.
MDR-20-5	ET4442	5V - 3A	80mVpp	76%
MDR-20-12	ET4443	12V - 1.67A	120mVpp	80%
MDR-20-15	ET4444	15V - 1.34A	120mVpp	81%
MDR-20-24	ET4445	24V - 1A	150mVpp	84%

Serie MDR-60 (60W)



Modello MW	Codice EUROTEK	Output	R&N	Effi.
MDR-60-5	ET4450	5V - 10A	80mVpp	78%
MDR-60-12	ET4451	12V - 5A	120mVpp	86%
MDR-60-24	ET4452	24V - 2.5A	150mVpp	88%
MDR-60-48	ET4453	48V - 1.25A	200mVpp	87%

Serie MDR-10 (10W)



Modello MW	Codice EUROTEK	Output	R&N	Effi.
MDR-10-5	ET4946	5V - 2A	80mVpp	77%
MDR-10-12	ET4947	12V - 0.84A	120mVpp	81%
MDR-10-15	ET4948	15V - 0.67A	120mVpp	81%
MDR-10-24	ET4949	24V - 0.42A	150mVpp	84%

Serie MDR-40 (40W)



Modello MW	Codice EUROTEK	Output	R&N	Effi.
MDR-40-5	ET4446	5V - 6A	80mVpp	79%
MDR-40-12	ET4447	12V - 3.33A	120mVpp	86%
MDR-40-24	ET4448	24V - 1.7A	150mVpp	88%
MDR-40-48	ET4449	48V - 0.83A	200mVpp	88%

Serie MDR-100 (100W)



Modello MW	Codice EUROTEK	Output	R&N	Effi.
MDR-100-12	ET4845	12V - 7.5A	120mVpp	85%
MDR-100-24	ET4846	24V - 4A	150mVpp	86%
MDR-100-48	ET4847	48V - 2A	200mVpp	88%

CARATTERISTECHE TECNICHE - TECHNICAL FEATURES

		MDR-10	MDR-20	MDR-40	MDR-60	MDR-100
Ingresso	Tensione di ingresso e freq.	85~264VAC (120~370VDC); 47~63Hz				
	Corrente di ingresso	0.33A / 115V 0.21A / 230V	0.55A / 115V 0.35A / 230V	1.1A / 115V 0.7A / 230V	1.8A / 115V 1A / 230V	1.3A / 115V 0.8A / 230V
	Picco di corrente (accensione a freddo)	35A a 115V 70A a 230V	20A a 115V 40A a 230V	30A a 115V 60A a 230V		
Uscita	Regolazione della tensione di uscita	Tensione di uscita fissa	±10% (MDR-10-5: -5 ~ 10%)	Versioni a 5V: 5 ~ 6VDC; Versioni a 12V: 12 ~ 15VDC; Versioni a 24V: 24 ~ 30VDC; Versioni a 48V: 48 ~ 56VDC		
	Protezioni	Sovraccarico	>105%, modalità HICCUP con auto ripristino	105~160% Intervento a corrente costante con auto ripristino	105~150%	
	Sovra Tensione	115~135% della tensione nominale di uscita		Versioni a 5V: 6.25 ~ 7.25VDC; Versioni a 12V: 15.6 ~ 18VDC; Versioni a 24V: 31.2 ~ 36VDC; Versioni a 48V: 57.6 ~ 64.8VDC		
Ambiente	Temperatura di lavoro	-20 ~ +70°C con riferimento alla curva di derating				-10 ~ +60°C
Funzioni	Segnalazione "DC OK"	Transistor tipo OPEN COLLECTOR		Contatto di relè		
Sicurezza ed EMC	Normative di sicurezza	UL508, TUV EN60950-1, NEC classe 2 / LPS	UL508, TUV EN60950-1	UL508, TUV EN60950-1, UL60950-1 NEC classe 2 / LPS (eccetto 5V)		UL508, TUV EN60950-1, progettato in riferimento a NEC classe 2 / LPS (eccetto 12V)
	Normative EMC	EN55011, EN55022 (CISPR22), EN61204-3 (eccetto MDR-20) Classe B; EN61000-3-2, -3; EN61000-4-2, 3, 4, 5, 6, 8, 11, ENV50204, EN55024, EN61000-6-1 livello industria leggera, criterio A				
	Tensione d'isolamento	Input/Output: 3kVAC; Input/Terra: 1.5kVAC; Output/Terra: 0.5kVAC per 1 minuto				
Altro	Collegamenti	Input: morsetto serrafilo 3 poli Output: morsetto serrafilo 2 poli		morsetto serrafilo 6 poli		
	Dimensioni (mm)	22.5 x 90 x 100		40 x 90 x 100		55 x 90 x 100
	Peso	0.18kg	0.20kg	0.32kg	0.35kg	0.45kg

DR series - MEAN WELL SINGLE PHASE POWER SUPPLY

Alimentatori in classe II, senza presa di terra (eccetto DR-45)

Class II power supply, design without earth pin (except DR-45)

Contenitore in plastica - Plastic case

Ingresso AC a range esteso 88~264VAC - Universal AC input / Full range 88~264VAC

Protezioni: Corto Circuito - Sovraccarico - Sovra Tensione

Sovra temperatura (DR-45, DR-100)

Protections: Short Circuit - Overload - Over Voltage

Sovra temperatura (DR-45, DR-100)

Nessun assorbimento di energia dalla rete per carico <1W per DR-100 e <0.5W per DR-15

No load power consumption <1W for DR-100 and <0.5W for DR-15

Adatti al montaggio su guida DIN TS35 / 7.5 o 15 - Installed on DIN rail TS35 / 7.5 or 15

Indicazione a LED per alimentatore acceso - LED indicator for power on

Raffreddamento a libera convezione di aria - Cooling by free air convection

Adatti per applicazioni nel building automation - Suitable for building automation

3 anni di garanzia - 3 years warranty

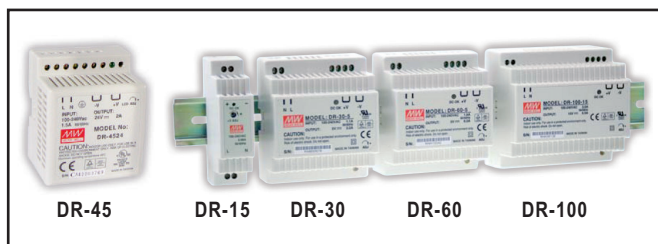

Serie DR-15 (15W)



Modello MW	Codice EUROTEK	Output	R&N	Effi.
DR-15-5	ET5436	5V - 2.4A	80mVpp	79%
DR-15-12	ET5437	12V - 1.25A	120mVpp	84%
DR-15-15	ET5438	15V - 1A	120mVpp	84%
DR-15-24	ET5439	24V - 0.63A	150mVpp	85%

Serie DR-30 (30W)



Modello MW	Codice EUROTEK	Output	R&N	Effi.
DR-30-5	ET4298	5V - 3A	80mVpp	74%
DR-30-12	ET4248	12V - 2A	120mVpp	81%
DR-30-15	ET4299	15V - 2A	120mVpp	82%
DR-30-24	ET4247	24V - 1.5A	150mVpp	83%

Serie DR-45 - Modelli da 45W



Modello MW	Codice EUROTEK	Output	R&N	Effi.
DR-4505	ET4036	5V - 5A	100mVpp	72%
DR-4512	ET4032	12V - 3.5A	200mVpp	77%
DR-4515	ET4031	15V - 2.8A	240mVpp	77%
DR-4524	ET4033	24V - 2A	400mVpp	80%

Serie DR-60 (60W)



Modello MW	Codice EUROTEK	Output	R&N	Effi.
DR-60-5	ET4227	5V - 6.5A	80mVpp	76%
DR-60-12	ET4229	12V - 4.5A	120mVpp	82%
DR-60-15	ET4296	15V - 4A	150mVpp	83%
DR-60-24	ET4234	24V - 2.5A	200mVpp	84%

Serie DR-100 (100W)



Modello MW	Codice EUROTEK	Output	R&N	Effi.
DR-100-12	ET4810	12V - 7A	120mVpp	87%
DR-100-15	ET4811	15V - 6.5A	150mVpp	87%
DR-100-24	ET4812	24V - 4.2A	200mVpp	89%

CARATTERISTECHE TECNICHE - TECHNICAL FEATURES

		DR-15	DR-30	DR-45	DR-60	DR-100
Ingresso	Tensione di ingresso e freq.	85~264VAC (120~370VDC); 47~63Hz			88~264VAC (124~370VDC); 47~63Hz	
	Corrente di ingresso	0.88A / 115V 0.48A / 230V	1.1A / 115V 0.6A / 230V	1.5A / 115V 0.75A / 230V	1.8A / 115V 1A / 230V	3A / 115V 1.6A / 230V
	Picco di corrente (accensione a freddo)	35A a 115V 65A a 230V	30A a 115V 40A a 230V	30A a 115V 60A a 230V	30A a 115V 40A a 230V	30A a 115V 45A a 230V
Uscita	Reg. tensione di uscita	5V: -5 ~ 10% 12V: ±10% 15V: ±10% 24V: ±10%			5V: -5 ~ 10% 12V: -7.5 ~ 10% 15V: ±10% 24V: ±10%	
	Protezioni	Sovraccarico: 105 ~ 160% Sovra Tensione: 115~135%				Sovraccarico: 105 ~ 160% Sovra Tensione: 12V: 16 ~ 20V 15V: 19 ~ 23V 24V: 30 ~ 35V
Ambiente ed EMC	Temperatura di lavoro	-20 ~ 60°C			-10 ~ 50°C	-20 ~ 60°C
	Normative di sicurezza	UL60950-1; TUV EN60950-1; progettato in riferimento alla normativa EN50178			UL508; TUV EN60950-1	UL60950-1; TUV EN60950-1; progettato in riferimento alla normativa EN50178
	Normative EMC	EN55011, EN55022 (CISPR22), EN61204-3 Classe B; EN61000-3-2,-3; EN61000-4-2,3,4,5,6,8,11; ENV50204; EN55024; EN61000-6-2; EN61204-3 livello industria pesante, criterio A. Per le eccezioni consultare i singoli data sheet.				
	Tensione d'isolamento	Input/Output: 3kVAC		Input/Output: 3kVAC Input/Terra: 1.5kVAC Output/Terra: 0.5kVAC	Input/Output: 3kVAC	
Altro	Collegamenti	Input: morsetto serrafilo 2 poli; Output: morsetto serrafilo 4 poli (2 poli per DR-15)				
	Dimensioni (mm)	25 x 93 x 56	78 x 93 x 56	93 x 78 x 67	78 x 93 x 56	100 x 93 x 56
	Peso	100g	270g	310g	300g	350g

Ingresso AC: a range esteso (DR-75 / DRP-240)
selezionabile da switch (DR-120 / DRP-480S)
solo 180~264VAC (DRP-480)

AC input: Full range (DR-75 / DRP-240)
Selectable by switch (DR-120 / DRP-480S)
180~264VAC only (DRP-480)

PFC attivo integrato, PF>0.95 per DRP-240
PFC passivo integrato, conforme EN61000-3-2 per (480W)
Built-in active PFC function, PF>0.95 (DRP-240)
Built-in passive PFC function, compliance to EN61000-3-2 (480W models)

Protezioni: Corto Circuito - Sovraccarico tipo Corrente Costante
Sovra Tensione - Sovra temperatura

Protections: Short Circuit - Overload Costant Current mode
Over Voltage - Over Temperature

Raffreddamento a libera convezione di aria - Cooling by free air convection

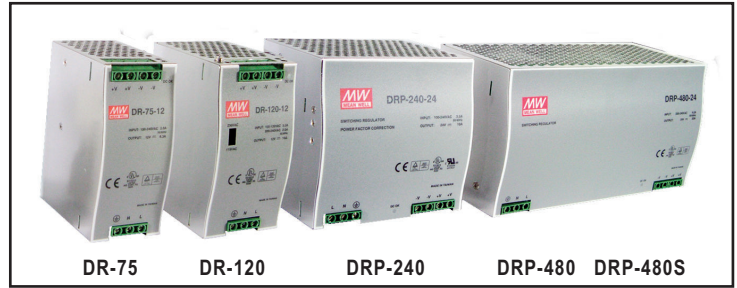

Test di Burn-in svolto con carico al 100% - 100% full load burn-in test
Adatti al montaggio su guida DIN TS35 / 7.5 o 15 - Installed on DIN rail TS35 / 7.5 or 15
UL508 (industrial control equipment) listed
3 anni di garanzia - 3 years warranty

Serie DR-75 - Modelli da 75W



Mod. MW	Cod. EUROTEK	Output	R&N	Effi.
DR-75-12	ET4045	12V - 6.3A	100mVpp	76%
DR-75-24	ET4046	24V - 3.2A	150mVpp	80%
DR-75-48	ET4047	48V - 1.6A	240mVpp	81%

Serie DR-120 - Modelli da 120W



Mod. MW	Cod. EUROTEK	Output	R&N	Effi.
DR-120-12	ET4064	12V - 10A	80mVpp	80%
DR-120-24	ET4065	24V - 5A	80mVpp	84%
DR-120-48	ET4066	48V - 2.5A	100mVpp	85%

Serie DRP-240 - Modelli da 240W



Mod. MW	Cod. EUROTEK	Output	R&N	Effi.
DRP-240-24	ET4075	24V - 10A	80mVpp	84%
DRP-240-48	ET4076	48V - 5A	150mVpp	85%

Serie DRP-480 - Modelli da 480W



Mod. MW	Cod. EUROTEK	Output	R&N	Effi.
DRP-480-24	ET4077	24V - 20A	120mVpp	89%
DRP-480-48	ET4078	48V - 10A	120mVpp	89%

Serie DRP-480S - Modelli da 480W



Mod. MW	Cod. EUROTEK	Output	R&N	Effi.
DRP-480S-24	ET4360	24V - 20A	120mVpp	89%
DRP-480S-48	ET4361	48V - 10A	120mVpp	89%

CARATTERISTECHE TECNICHE - TECHNICAL FEATURES

		DR-75	DR-120	DRP-240	DRP-480	DRP-480S
Ingresso	Tensione di ingresso e freq.	85 ~ 264VAC	88~132 / 180~264VAC	85 ~ 264VAC	180 ~ 264VAC	90~132 / 180~264VAC
	Corrente di ingresso	2A / 115V 1.2A / 230V	3.3A / 115V 2A / 230V	3.5A / 115V 1.8A / 230V	4A / 230V	11A / 115V 4A / 230V
	Picco di corrente (accensione a freddo)	30A a 115V 60A a 230V		30A a 115V 50A a 230V	50A a 230V	30A a 115V 50A a 230V
Uscita	Reg. tensione di uscita	12V: 12 ~ 14V; 24V: 24 ~ 28V; 48V: 48 ~ 53V		24V: 24 ~ 28V; 48V: 48 ~ 53V		24V: 24 ~ 28V 48V: 48 ~ 55V
Protezioni	Sovraccarico	105 ~ 150% Intervento a corrente costante con auto ripristino				
	Sovra Tensione	12V: 12 ~ 16.5V; 24V: 29 ~ 34V; 48V: 58 ~ 65V	24V: 30 ~ 36V; 48V: 54 ~ 60V		24V: 30 ~ 36V 48V: 59 ~ 66V	
Ambiente	Temperatura di lavoro	-10 ~ 60°C		-10 ~ 70°C	-20 ~ 70°C	
Sicurezza ed EMC	Normative di sicurezza	UL508; TUV EN60950	UL508; UL60950-1; TUV EN60950		UL508; TUV EN60950	
	Normative EMC	EN55011, EN55022 (CISPR22), EN61204-3 Classe B; EN61000-3-2, -3; EN61000-4-2,3,4,5,6,8,11; ENV50204; EN55024; EN61000-6-2; livello industria pesante, criterio A. Per le eccezioni consultare i singoli data sheet.				
	Tensione d'isolamento	Input/Output: 3kVAC; Input/Terra: 1.5kVAC; Output/Terra: 0.5kVAC				
Altro	Collegamenti	Input: morsetto serrafilo 3 poli; Output: morsetto serrafilo 4 poli				
	Dimensioni (mm)	55.5 x 125.2 x 100	65.5 x 125.2 x 100	125.5 x 125.2 x 100	227 x 125.2 x 100	227 x 125.2 x 1006
	Peso	0.6kg	0.79kg	1.2kg	2.4kg	2.7kg

SDR Series - MEAN WELL SINGLE PHASE POWER SUPPLY

- Ingresso AC a range esteso - Universal AC input / Full range
- Elevata efficienza: fino al 94% - High efficiency up to 94%
- Funzione di PFC integrata: PF superiore a 0.92
- Built-in PFC function, PF higher than 0.92
- Protezioni: Sovra Tensione - Sovra Temperatura - Corto Circuito
- Sovraccarico tipo Corrente costante per 2 secondi, poi l'alimentatore si spegne
- Protections: Over Voltage - Over Temperature - Short Circuit
- Overload Costant Current mode for 2 sec., may cause shut down if over 2 sec.
- Serie SDR-480P dotata di current sharing per collegamento in parallelo, fino a 7+1 unità.
- Current sharing, up to 7+1 unit, for SDR-480P series.
- Segnalazione per DC OK su contatto di relè - Built-in DC OK relay contact
- Sopporta sovraccarichi del 150% - 150% peak load capability
- Raffreddamento a libera convezione di aria - Cooling by free air convection
- UL508 (industrial control equipment) listed



- EN61000-6-2 (EN50082-2) industrial immunità level
- Conforme a **GL** e **SEMI F47** - Comply with **GL** and **SEMI F47**
- Adatto al montaggio su guida DIN TS35 / 7.5 o 15 - Installed on DIN rail TS35 / 7.5 or 15
- 3 anni di garanzia - 3 years warranty

CARATTERISTECHE TECNICHE - TECHNICAL FEATURES

Nuova serie di alimentatori compatti da guida DIN. Ideati per la crescente richiesta di elevate performance nel settore dell'automazione industriale e caratterizzati dalla possibilità di sopportare picchi di energia del 150% per 3 secondi in ambienti fino a 60°C con raffreddamento a libera convezione di aria. Hanno un'efficienza superiore al 94%, sono dotati di PFC attivo ed ottemperano ai requisiti della EN61000-3-2 in materia di correnti armoniche. La miniaturizzazione degli alimentatori ha portato ad ingombri laterali ridotti con una diminuzione del 40% circa rispetto ai modelli precedenti (DR-120, DRP-240, DRP-480). Includono la funzione di DC OK con segnalazione su contatto di relè e led sul frontale. Questi alimentatori sono conformi alla **SEMI F47** per il settore dei semiconduttori, oltre che ai marchi UL, CUL, TUV e CE. Il modello SDR-240 è conforme anche alla normativa **GL** per il settore navale. Il loro campo di impiego si estende quindi dall'automazione industriale alle apparecchiature per la costruzione di semiconduttori (**SEMI F47**), all'impiego nel settore navale (**Germanischer Lloyd**).

Serie SDR-120 - Modelli da 120W



Mod. MW	Cod. EUROTEK	Output	R&N	Effi.
SDR-120-12	ET5484	12V - 10A	100mVpp	89%
SDR-120-24	ET5485	24V - 5A	100mVpp	91%
SDR-120-48	ET5486	48V - 2.5A	120mVpp	90%

Serie SDR-240 - Modelli da 240W



Mod. MW	Cod. EUROTEK	Output	R&N	Effi.
SDR-240-24	ET5450	24V - 10A	100mVpp	94%
SDR-240-48	ET5451	48V - 5A	120mVpp	94%

Serie SDR-480 - Modelli da 480W



Mod. MW	Cod. EUROTEK	Output	R&N	Effi.
SDR-480-24	ET5452	24V - 20A	100mVpp	94%
SDR-480-48	ET5453	48V - 10A	120mVpp	94%

Serie SDR-480P - Modelli da 480W parallelabili



Mod. MW	Cod. EUROTEK	Output	R&N	Effi.
SDR-480P-24	ET5428	24V - 20A	100mVpp	94%
SDR-480P-48	ET5429	48V - 10A	120mVpp	94%

CARATTERISTECHE TECNICHE - TECHNICAL FEATURES

		SDR-120	SDR-240	SDR-480 / SDR-480P
Ingresso	Tensione di ingresso	88 ~ 264VAC, 47 ~63Hz; 124 ~ 370VDC		90 ~ 264VAC, 47 ~63Hz; 127 ~ 370VDC
	Picco di corrente	35A a 115V, 70A a 230V		31A a 115V, 62A a 230V
Uscita	Reg. tensione di uscita	12V: 12 ~ 14V (solo per SDR-120); 24V: 24 ~ 28V; 48V: 48 ~ 55V		
Protezioni	Sovraccarico	110~150%: regge per 3s poi taglia l'uscita. >150%: corrente costante per 3s poi taglia l'uscita.	110~150%: regge per 3s poi taglia l'uscita. 150~170% o corto circuito: corrente costante per 3s poi taglia l'uscita; con Vin 88~132V auto ripristino, con Vin 180~264V riaccendere per ripristinare.	110~150%: regge per 3s poi taglia l'uscita. >150%: corrente costante per 2s poi taglia l'uscita.
	Sovra Tensione	12V: 14~17V; 24V: 29~33V; 48V: 56~60V Intervento: taglia la tensione di uscita, ripristino automatico.	24V: 29~33V; 48V: 56~60V	24V: 29~33V; 48V: 56~65V
Ambiente	Sovra Temperatura	95°C ±5°C rilevata sul dissipatore del componente di potenza. Intervento: taglia la tensione di uscita, ripristino automatico.		105°C ±5°C
Segnalaz.	DC OK	Portata con carico resistivo: 60VDC 0.3A; 30VDC 1A		
Sicurezza ed EMC	Tensione d'isolamento	Input/Output: 3kVAC; Input/Ground: 1.5kVAC; Output/Ground: 0.5kVAC; Output/Contetto DC OK: 0.5kVAC.		
	Temp. di esercizio	-25 ~ 70°C con riferimento alla curva di derating		
	Normative di sicurezza e Normative EMC	Approvati UL508, TUV60950-1 EN55022 (CISPR 22) classe B; EN61000-3-2,3; ENV50204; EN61000-4-2,3,4,5,6,8,11; EN61204-3; EN61000-6-2 (EN50082-2); EN61204-3 livello industria pesante, criterio A; SEMI F47 (per SDR-240 SEMI F47 criterio A; GL).		
Altro	Collegamenti	Ingresso: morsetto serrafilo 3 poli Uscita: morsetto serrafilo 2 poli DC OK: morsetto serrafilo 2 poli	Ingresso: morsetto serrafilo 3 poli Uscita: morsetto serrafilo 4 poli DC OK: morsetto serrafilo 2 poli	Ingresso: morsetto serrafilo 3 poli Uscita: morsetto serrafilo 4 poli DC OK: morsetto serrafilo 2 poli Current sharing: morsetto serrafilo 2 poli
	Dimensioni (mm)	40 x 125.2 x 113.5	65 x 125.2 x 113.5	85.5 x 125.2 x 128.5
	Peso	670g	1030g	1600g

Ingresso AC a range esteso 180 ~ 550VAC
Universal AC input / Full range 180 ~ 550VAC
Protezioni: Sovra Tensione - Sovra Temperatura - Corto Circuito - Sovraccarico
Protections: Over Voltage - Over Temperature - Short Circuit - Overload
Circuito di limitazione a corrente costante integrato
Built-in constant current limiting circuit
Segnalazione per DC OK su contatto di relè
Built-in DC OK relay contact
Raffreddamento a libera convezione di aria
Cooling by free air convection
Adatto al montaggio su guida DIN TS35 / 7.5 o 15
Can be installed on DIN rail TS35 / 7.5 or 15
UL508 (industrial control equipment)
EN61000-6-2 (EN50082-2) industrial immunity level
3 anni di garanzia - 3 years warranty



Serie WDR-120 - Modelli da 120W



Mod. MW	Cod. EUROTEK	Output	R&N	Effi.
WDR-120-12	ET5930	12V - 10A	80mVpp	88%
WDR-120-24	ET5931	24V - 5A	80mVpp	89%
WDR-120-48	ET5932	48V - 2.5A	80mVpp	89%

Serie WDR-240 - Modelli da 240W



Mod. MW	Cod. EUROTEK	Output	R&N	Effi.
WDR-240-24	ET5933	24V - 10A	120mVpp	90%
WDR-240-48	ET5934	48V - 5A	120mVpp	90%

Serie WDR-480 - Modelli da 480W



Mod. MW	Cod. EUROTEK	Output	R&N	Effi.
WDR-480-24	ET5935	24V - 20A	100mVpp	94%
WDR-480-48	ET5936	48V - 10A	120mVpp	94%

Nota: le certificazioni dei modelli WDR-240 e WDR-480 sono in via di approvazione.

CARATTERISTICHE TECNICHE - TECHNICAL FEATURES

		WDR-120	WDR-240 Modelli in via di sviluppo	WDR-480 Modelli in via di sviluppo
Ingresso	Tensione di ingresso	180 ~ 550VAC, 47 ~ 63Hz; 254 ~ 780VDC		
	Picco di corrente (230V)	Accensione a freddo 50A a 230V		
Uscita	Reg. tensione di uscita	12V: 12 ~ 15V (solo per WDR-120); 24V: 24 ~ 29V; 48V: 48 ~ 58V		
Protezioni	Sovraccarico	105 ~ 150% della corrente nominale di uscita, limitazione a corrente costante con ripristino automatico		
	Sovra Tensione	12V: 16 ~ 18V (solo per WDR-120); 24V: 31 ~ 37V; 48V: 60 ~ 67V Tipo di intervento: taglia la tensione di uscita, riaccendere per ripristinare		
	Sovra Temperatura	85°C ±5°C rilevata sul dissipatore del componente di potenza Tipo di intervento: taglia la tensione di uscita, ripristino automatico		
Ambiente	Temperatura di esercizio	-25 ~ +70°C con riferimento alla curva di derating		
Sicurezza ed EMC	Tensione d'isolamento	Input/Output: 3kVAC; Input/Ground: 1.5kVAC; Output/Ground: 0.5kVAC		
	Normative di sicurezza	Progettati in riferimento alla normativa UL508, TUV EN60950-1		
EMC	Normative EMC	EN55011 (CISPR11) EN55022 classe B; EN61000-4-2,3,4,5,6,8,11; ENV50204; EN61000-6-2 (EN50082-2); EN61204-3, livello industria pesante		
	Altro	Collegamenti	Ingresso: morsetto serrafilo 3 poli Uscita: morsetto serrafilo 4 poli	Ingresso: morsetto serrafilo 3 poli Uscita: morsetto serrafilo 6 poli
Dimensioni (mm)		40 x 125.2 x 113.5	63 x 125.2 x 113.5	85.5 x 125.2 x 128.5
Peso		650g	1010g	1570g

DRT series - MEAN WELL THREE PHASE POWER SUPPLY

Ingresso trifase (4 fili) 340~550VAC. Bifase 340~550VAC per DRH-120
 Input 340~550VAC, 3-phase 4 wires (single phase for DRH-120)

Protezioni:

Corto Circuito - Sovra Tensione - Sovra temperatura
 Sovraccarico tipo Corrente Costante (DRT-960 si spegne dopo 3 secondi)

Protections:

Short Circuit - Over Voltage - Over Temperature
 Overload Costant Current mode (DRT-960 delay shut off after 3 seconds)

Funzione connessione in parallelo (1+1) opzionale per modelli DRT-960

Optional parallel function (1+1) DRT-960 models only

Raffreddamento a libera convezione di aria

Cooling by free air convection

Indicazione a LED per alimentatore acceso

LED indicator for power on

UL508 listed (industrial control equipment) per modelli DRT-240, 480 e 960

UL508 (industrial control equipment) listed (240~960W)

Conformi EN61000-6-2, immunità livello industriale - EN61000-6-2 industrial immunity level

Test di Burn-in svolto con carico al 100% - 100% full load burn-in test

Adatti al montaggio su guida DIN TS35 / 7.5 o 15 - Installed on DIN rail TS35 / 7.5 or 15

3 anni di garanzia - 3 years warranty



Serie DRH-120 - Modelli da 120W



Mod. MW	Cod. EUROTEK	Output	R&N	Effi.
DRH-120-24	ET4325	24V - 5A	80mVpp	85%
DRH-120-48	ET4326	48V - 2.5A	80mVpp	86%

Serie DRT-240 - Modelli da 240W



Mod. MW	Cod. EUROTEK	Output	R&N	Effi.
DRT-240-24	ET4330	24V - 10A	80mVpp	89%
DRT-240-48	ET4332	48V - 5A	80mVpp	89%

Serie DRT-480 - Modelli da 480W



Mod. MW	Cod. EUROTEK	Output	R&N	Effi.
DRT-480-24	ET4331	24V - 20A	80mVpp	89%
DRT-480-48	ET4333	48V - 10A	80mVpp	90%

Serie DRT-960 - Modelli da 960W



Mod. MW	Cod. EUROTEK	Output	R&N	Effi.
DRT-960-24	ET4334	24V - 40A	80mVpp	91%
DRT-960-48	ET4335	48V - 20A	80mVpp	92%

CARATTERISTECHE TECNICHE - TECHNICAL FEATURES

		DRH-120	DRT-240	DRT-480	DRT-960
Ingresso	Tensione di ingresso	2 x 350~550VAC (480~780VDC)		3 x 350~550VAC (480~780VDC)	
	Picco di corrente (230V)	Accensione a freddo, 50A			
Uscita	Reg. tensione di uscita	24V: 24~28VDC; 48V: 48~55VDC			
Protezioni	Sovraccarico	105~160%	105~150%		105~125% Limitazione a corrente costante, spegnimento dopo 3sec.
		Limitazione a corrente costante, auto ripristino.			
	Sovra Tensione	24V: 30~36VDC; 48V: 59~66VDC			
	Sovra Temperatura	Spegne l'uscita, si ripristina autonomamente quando la temperatura cala			
	Tensione d'isolamento	Input/Output: 3kVAC; Input/Terra: 1.5kVAC; Output/Terra: 0.5kVAC per 1 minuto			
Ambiente	Temperatura di esercizio	-20 ~ +60°C	-20 ~ +70°C		-20 ~ +60°C
Sicurezza ed EMC	Normative di sicurezza	IEC60950-1, CB Approvati da SIQ		Approvati UL508, UL60950-1 e TUV EN60950-1	
	EMI Condotte e irradiate	Conformi ad EN55011 (CISPR11), EN55022 (CISPR22), EN61204-3 classe B			
	Correnti armoniche	-			
	Immunità	EN61000-4-2,3,4,5,6,8,11, ENV50204, EN61204-3, EN61000-6-2 livello industria pesante			
Altro	Collegamenti	Ingresso: morsettiera 3 poli Uscita: morsettiera 4 poli	Ingresso: morsettiera 4 poli Uscita: morsettiera 4 poli		Ingresso: morsettiera 4 poli Uscita: morsettiera 6 poli
	Dimensioni (mm)	65.5 x 125.2 x 100	125.5 x 125.2 x 100	227 x 125.2 x 100	276 x 125.2 x 100
	Peso	0.75kg	1.3kg	2.5kg	3.3kg

Adatto per connessioni ridondanti di sistemi a 24VDC - Suitable for redundant operation of 24V system

Installabile su guida DIN TS-35 / 7.5 o 15 - Can be mounted on DIN rail TS-35 / 7.5 or 15

2 Indicazioni, a led e su contatto di relè, per anomalia alimentatore in ingresso

Relay contact signal output and LED indicator for input failure alarm

Raffreddamento a libera convezione di aria - Cooling by free air convection

3 anni di garanzia - 3 years warranty

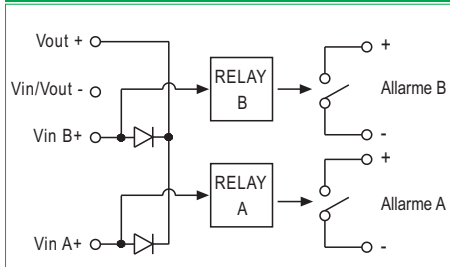
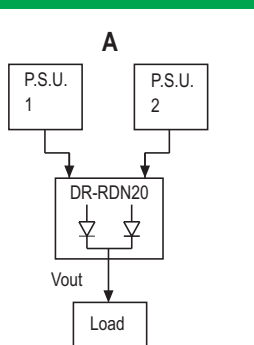
SCHEMA A BLOCCHI - BLOCK DIAGRAM

APPLICAZIONI SUGGERITE - SUGGESTED APPLICATIONS

Ridondanza 1+1:
Utilizzo di un alimentatore addizionale come unità ridondante.

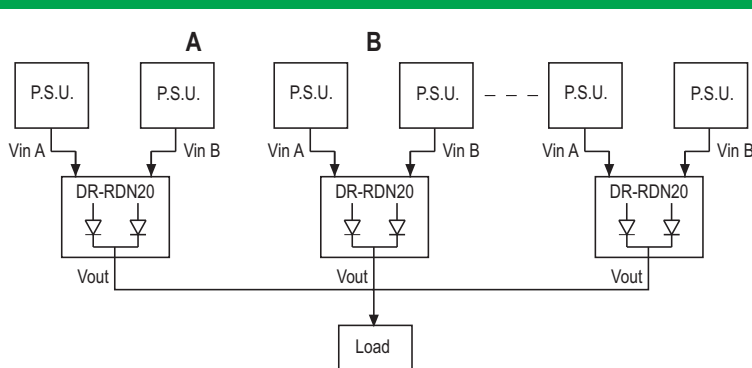
1+1 redundancy:
Using 1 more PSU as the redundant unit.



Ridondanza 1+N:
Utilizzo di più alimentatori come unità ridondanti per incrementare l'affidabilità.

1+N redundancy:
Using more PSUs as the redundant units to increase the reliability.

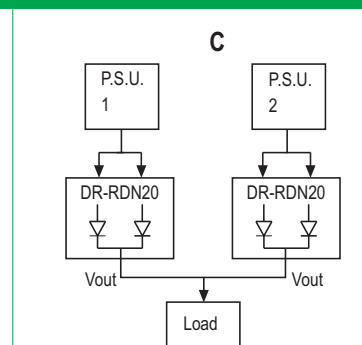

Utilizzo singolo:
Connettere un alimentatore ad un solo DR-RDN20 per ridurre lo stress dei diodi ed incrementare l'affidabilità.

Single use:
Connecting only one PSU to 1 DR-RDN20 to reduce the stress of the diodes and hence increase the reliability.

Modello MW	Codice EUROTEK	Uscita	Tensione inversa	Corrente
DR-RDN20	ET4393	24VDC - 20A	30VDC	20A max.

CARATTERISTECHE TECNICHE - TECHNICAL FEATURES

		DR-RDN20
Uscita	Tensione inversa	30VDC
	Corrente di uscita	20A
	Caduta di tensione	0.5VDC
Ingresso	Indicatori a LED	2 LED verdi, uno per canale, indicanti ingresso OK oppure FAIL
	Range della tensione d'ingresso	21~28VDC
	Numero di ingressi	2
	Massima corrente di ingresso	20A per ingresso
	Allarme per tensione di ingresso	Attivo quando la tensione d'ingresso è <20V (±5%) o >30V (±5%)
	Portata dei contatti	30VDC 1A
Ambiente	Temperatura di esercizio	-20 ~ 70°C
Sicurezza ed EMI	Tensione di isolamento	Terminali - Custodia: 0.5kVAC / Contatti relè - Terminali: 0.5kVAC
	Condotte e irradiate	Conforme a EN55022 (CISPR22) classe B
	Immunità	Conforme a EN61000-4-2,3,4,5,6,8, ENV50204, livello industria pesante, criterio A
Altro	Dimensioni e peso	W 55.5mm x H 125.2mm x D 100mm - 0.5kg

DR-UPS40 Module - 40A DC UPS CONTROL UNIT

- Adatto per sistemi 24V fino a 40A
- Suitable for 24V system up to 40A
- Connessione parallela a linee DC - Parallel connction to DC bus
- Installabile su guida DIN TS-35 / 7.5 o 15
- Can be mounted on DIN rail TS-35 / 7.5 or 15
- Funzione di test batteria integrata - Built-in battery test function
- Protezione contro l'inversione della polarità della batteria
- Battery polarity protection
- Indicazioni a led e su contatto di relè per:
linea DC OK, Batteria danneggiata e Batteria scarica
- Relay contact signal output and LED indicator for:
DC bus OK, Battery Fail, Battery Discharge
- Raffreddamento a libera convezione di aria
- Cooling by free air convection
- 3 anni di garanzia
- 3 years warranty



DR-UPS40



SCHEMA A BLOCCHI - BLOCK DIAGRAM

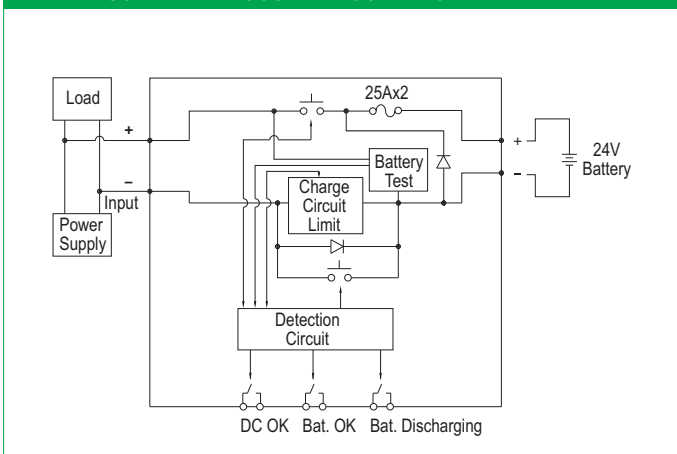

APPLICAZIONE SUGGERITA - SUGGESTED APPLICATION

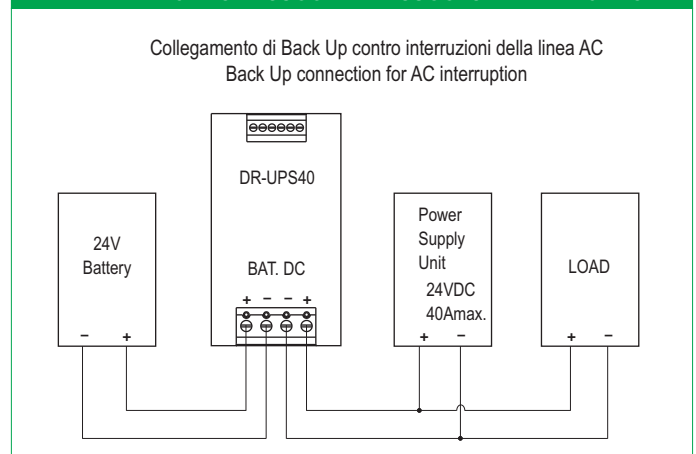

Modello MW	Codice EUROTEK	Tensione linea DC	Corrente linea DC
DR-UPS40	ET4394	24~29VDC	40A max.

CARATTERISTECHE TECNICHE - TECHNICAL FEATURES

		DR-UPS40
BUS	Tensione DC	24 ~ 29VDC
	Corrente nominale	40A
	Range di tensione	21 ~ 29VDC
	Range di corrente	0 ~ 40VDC
Batteria	Corrente di carica tipica	2A
	Batteria esterna (tipica)	4 / 7 / 12Ah @ 24VDC
Segnalazioni	Portata del contatto del relè	30VDC 1A
	DC Bus ok	Contatto relè: chiuso con VDC compresa tra 21 e 29V (±3%)
		LED verde acceso per DC bus ok
	Batteria guasta	Contatto relè: chiuso quando il test rileva batteria guasta
	LED rosso acceso per avvertimento batteria sovra-scarica oppure batteria guasta.	
Batteria scarica	Contatto relè: chiuso quando la batteria è scarica	
	LED giallo acceso per batteria in fase di scarica	
Ambiente	Temperatura di esercizio	-20 ~ 70°C
Sicurezza	Tensione di isolamento	Terminali - Custodia: 0.5kVAC / Contatti relè - Terminali: 0.5kVAC
	EMI condotte e irradiate	Conforme a EN55022 (CISPR22) classe B
	Immunità	Conforme a EN61000-4-2,3,4,5,6,8, ENV50204, livello industria pesante, critetrio A
Altro	Dimensioni e peso	55.5mm x 125.2mm x 100mm - 0.55kg

Equipaggiati con condensatori elettrolitici da 105°C - All using 105°C electrolytic capacitors
 Protezioni: Corto Circuito / Sovraccarico di tipo HICcup / Sovra Tensione
 Protections: Short Circuit / Overload HICcup mode / Over Voltage
 Conformi alle EN50082-2 / EN61000-6-2, livello industria pesante (35 ~ 150W)
 Meet EMS EN50082-2 / EN61000-6-2 heavy industrial level (35 ~ 150W)
 Sopportano picchi di 300VAC per 5sec. - Withstand 300VAC surge input for 5sec.
 Elevata temperatura di esercizio, fino a 70°C - High operating temperature up to 70°C
 Dimensioni miniaturizzate, elevata densità di potenza - Miniature size, high power density
 Elevata efficienza ed affidabilità - High efficiency, long life and high reliability
 Raffreddamento a libera convezione di aria - Cooling by free air convection
 Test di Burn-in svolto con carico al 100% - 100% full load burn-in test
 3 anni di garanzia - 3 years warranty

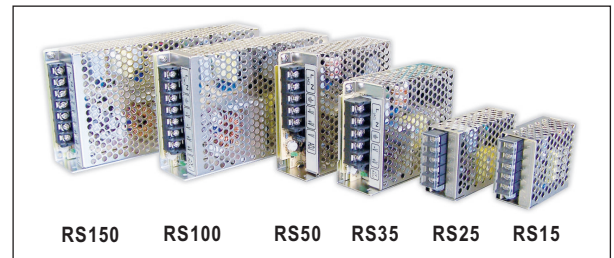

Serie RS-15 (15W)



Mod. MW	Cod. EUROTEK	Output	R&N
RS-15-5	ET4832	5V - 3A	80mVpp
RS-15-12	ET4833	12V - 1.3A	120mVpp
RS-15-15	ET4834	15V - 1A	120mVpp
RS-15-24	ET4835	24V - 0.625A	200mVpp
RS-15-48	ET4836	48V - 0.313A	200mVpp

Serie RS-25 (25W)



Mod. MW	Cod. EUROTEK	Output	R&N
RS-25-5	ET4363	5V - 5A	80mVpp
RS-25-12	ET4364	12V - 2.1A	120mVpp
RS-25-15	ET4365	15V - 1.7A	120mVpp
RS-25-24	ET4366	24V - 1.1A	120mVpp
RS-25-48	ET4367	48V - 0.56A	200mVpp

Serie RS-35 (35W)



Mod. MW	Cod. EUROTEK	Output	R&N
RS-35-5	ET4368	5V - 7A	80mVpp
RS-35-12	ET4369	12V - 3A	120mVpp
RS-35-15	ET4370	15V - 2.4A	120mVpp
RS-35-24	ET4371	24V - 1.5A	120mVpp
RS-35-48	ET4372	48V - 0.8A	200mVpp

Serie RS-50 (50W)



Mod. MW	Cod. EUROTEK	Output	R&N
RS-50-5	ET4373	5V - 10A	80mVpp
RS-50-12	ET4374	12V - 4.2A	120mVpp
RS-50-15	ET4375	15V - 3.4A	120mVpp
RS-50-24	ET4376	24V - 2.2A	120mVpp
RS-50-48	ET4377	48V - 1.11A	200mVpp

Serie RS-75 (75W)



Mod. MW	Cod. EUROTEK	Output	R&N
RS-75-5	ET4378	5V - 12A	80mVpp
RS-75-12	ET4379	12V - 6A	120mVpp
RS-75-15	ET4380	15V - 5A	120mVpp
RS-75-24	ET4381	24V - 3.2A	120mVpp
RS-75-48	ET4382	48V - 1.6A	200mVpp

Serie RS-100 (100W)



Mod. MW	Cod. EUROTEK	Output	R&N
RS-100-5	ET4383	5V - 16A	80mVpp
RS-100-12	ET4384	12V - 8.5A	120mVpp
RS-100-15	ET4385	15V - 7A	120mVpp
RS-100-24	ET4386	24V - 4.5A	120mVpp
RS-100-48	ET4387	48V - 2.3A	200mVpp

Serie RS-150 (150W)



Mod. MW	Cod. EUROTEK	Output	R&N
RS-150-5	ET4388	5V - 26A	80mVpp
RS-150-12	ET4389	12V - 12.5A	120mVpp
RS-150-15	ET4390	15V - 10A	120mVpp
RS-150-24	ET4391	24V - 6.5A	120mVpp
RS-150-48	ET4392	48V - 3.3A	200mVpp

CARATTERISTECHE TECNICHE - TECHNICAL FEATURES

		RS-15	RS-25	RS-35	RS-50	RS-75	RS-100	RS-150	
Ingresso	Tensione di ingresso	85~264VAC 120~370VDC	88~264VAC 125~373VDC					88~132VAC 176~264VAC	
	Picco di corrente (230V)	A freddo 65A	A freddo 30A	A freddo 36A	A freddo 33A	A freddo 40A			
Uscita	Reg. tensione di uscita	5V: 4.75~5.5V; 12V: 10.8~13.2V; 15V: 13.5~16.5V; 24V: 22~27.6V							
	Protezioni	Sovraccarico	>105%	110~180%	110~150%				
Sovra Tensione		5V: 5.75~6.75V; 12V: 13.8~16.2V; 15V: 17.25~20.25V; 24V: 27.6~32.4V							
Sicurezza ed EMC	Tensione d'isolamento	Input/Output: 3kVAC; Input/Terra: 1.5kVAC; Output/Terra: 0.5kVAC per 1 minuto							
	Temperatura di esercizio	-20~70°C					-25~70°C		
		Con riferimento alla curva di derating - Refer to output derating curve							
	Normative di sicurezza	UL60950-1, TUV60950-1							
	EMI condotte e irradiate	Conforme a EN55022 (CISPR22)							
Altro	Correnti armoniche	Conforme a EN61000-3-2,-3							
	Immunità	EN61000-4-2,3,4,5,6,8,11, ENV50204, EN55024, EN61000-6-1 (RS-15) livello industria leggera criterio A, EN61000-6-2 (RS/35/50/75/100/150) livello industria pesante criterio A.							
	Dimensioni (mm)	62.5 x 51 x 28	79 x 51 x 28	99 x 82 x 36	99 x 97 x 36	129 x 97 x 38	159 x 97 x 38	199 x 98 x 38	
	Peso	0.13kg	0.2kg	0.3kg	0.41kg	0.41kg	0.6kg	0.7kg	

SP Series - 75~240W MEAN WELL SINGLE PHASE POWER SUPPLY

Ingresso AC a range esteso - Universal AC input / Full range

Funzione di PFC attivo integrata, PF>0.93

Built-in active PFC function, PF>0.93

Protezioni: Corto Circuito; Sovraccarico tipo Corrente Costante; Sovra Tensione; Sovra temperatura per modelli SP-150 ~ SP-240

Protections: Short Circuit; Overload Constant Current mode Over Voltage; Over Temperature (SP-150 ~ SP-240)

Raffreddamento: libera convezione di aria per modelli SP-75 ~ SP-150 con ventola integrata per modelli SP-200 e SP-240

Cooling: by free air convection (SP-75 ~ SP-150) forced air cooling by built-in DC fan (SP-200 and SP-240)

Test di Burn-in svolto con carico al 100% - 100% full load burn-in test

3 anni di garanzia - 3 years warranty

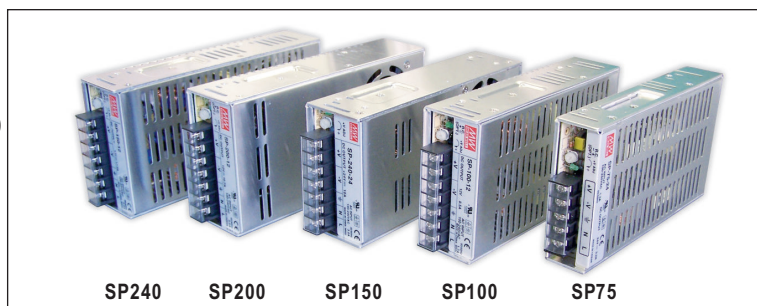

Serie SP-75 (75W)



Mod. MW	Cod. EUROTEK	Output	R&N	Effi.
SP-75-5	ET4241	5V - 15A	80mVpp	72%
SP-75-12	ET4313	12V - 6.3A	80mVpp	77%
SP-75-15	ET4242	15V - 5A	80mVpp	79%
SP-75-24	ET4240	24V - 3.2A	100mVpp	80%
SP-75-48	ET5277	48V - 1.6A	100mVpp	80%

Serie SP-100 (100W)



Mod. MW	EUROTEK	Output	R&N	Effi.
SP-100-5	ET4005	5V - 20A	100mVpp	76%
SP-100-12	ET4006	12V - 8.5A	100mVpp	80%
SP-100-15	ET4818	15V - 6.7A	100mVpp	82%
SP-100-24	ET4007	24V - 4.2A	150mVpp	84%
SP-100-48	ET4645	48V - 2.1A	200mVpp	82%

Serie SP-150 (150W)



Mod. MW	Cod. EUROTEK	Output	R&N	Effi.
SP-150-5	ET4010	5V - 30A	100mVpp	75%
SP-150-12	ET4011	12V - 12.5A	100mVpp	80%
SP-150-15	ET4013	15V - 10A	100mVpp	81%
SP-150-24	ET4012	24V - 6.3A	150mVpp	83%
SP-150-48	ET4014	48V - 3.2A	250mVpp	84%

Serie SP-200 (200W)



Mod. MW	EUROTEK	Output	R&N	Effi.
SP-200-5	ET4015	5V - 40A	100mVpp	71%
SP-200-12	ET4016	12V - 16.7A	100mVpp	79%
SP-200-15	ET4315	15V - 13.4A	100mVpp	81%
SP-200-24	ET4017	24V - 8.4A	150mVpp	83%
SP-200-48	ET5271	48V - 4.2A	200mVpp	84%

Serie SP-240 (240W)



Mod. MW	Cod. EUROTEK	Output	R&N	Effi.
SP-240-5	ET4984	5V - 45A	150mVpp	79%
SP-240-12	ET4986	12V - 20A	150mVpp	86%
SP-240-15	ET4987	15V - 16A	150mVpp	86%
SP-240-24	ET4988	24V - 10A	150mVpp	88%
SP-240-48	ET4990	48V - 5A	150mVpp	89%

CARATTERISTECHE TECNICHE - TECHNICAL FEATURES

		SP-75	SP-100	SP-150	SP-200	SP-240
Ingresso	Tensione di ingresso	85~264VAC 120~370VDC				88~264VAC 124~370VDC
	Picco di corrente (230V)	A freddo 30A		A freddo 40A		
Uscita	Reg. tensione di uscita	5V:4.75~5.5V; 12V: 11.4~13.2V; 15V: 14.3~16.5V; 24V: 22.8~26.4V; 48V: 45.6~52.8V				
Protezioni	Sovraccarico	105~150%				105~135%
	Sovra Tensione	Limitazione a corrente costante, auto ripristino				Modalità HICCUP
Sicurezza ed EMC	Sovra Tensione	5V:5.75~6.75V; 12V: 13.8~16.2V; 15V: 17.25~20.25V; 24V: 27.6~32.4V; 48V: 55.2~64.8V Toglie la tensione di uscita, riaccendere per ripristinare				
	Tensione d'isolamento	Input/Output: 3kVAC; Input/Terra: 1.5kVAC; Output/Terra: 0.5kVAC per 1 minuto				
	Temperatura di esercizio	-10 ~ 60°C				-20 ~ 70°C
	Normative di sicurezza	Con riferimento alla curva di derating				
	EMI condotte e irradiate	UL60950-1, TUV60950-1				
	Correnti armoniche	Conforme a EN55022 (CISPR22) classe B				
Altro	Immunità	Conforme a EN61000-3-2,-3				
	Dimensioni (mm)	EN61000-4-2,3,4,5,6,8,11, ENV50204, EN55024, livello industria leggera criterio A - light industrial level criteria A				
	Peso	179 x 97 x 33	199 x 99 x 45	199 x 99 x 50	199 x 99 x 50	190 x 93 x 50
		0.58kg	0.66kg	0.76kg	0.85kg	0.76kg

Ingresso AC a range esteso - Universal AC input / Full range

Funzione di PFC attivo integrata, PF>0.95: SP-320 ~ SP-750

Built-in active PFC function, PF>0.95: SP-320 ~ SP-750

Protezioni: Corto Circuito; Sovraccarico tipo Corrente Costante

Sovra Tensione; Sovra temperatura

Protections: Short Circuit; Overload Costant Current mode

Over Voltage; Over Temperature

Raffreddamento forzato con ventola integrata

Forced coolingby built-in DC fan

Test di Burn-in svolto con carico al 100% - 100% full load burn-in test

3 anni di garanzia - 3 years warranty

FUNZIONI SPECIALI - SPECIAL FUNCTIONS:

- Recupero tensione sul cablaggio SP-480 ~ SP-750

- Remote sense SP-480 ~ SP-750

- Controllo remoto (accensione / spegnimento) SP-480 ~ SP-750

- Remote control (ON / OFF) SP-480 ~ SP-750

- Controllo velocità ventola integrato SP-320

- Built-in fan speed control SP-320

- ON/OFF control per ventola integrato SP-500

- Built-in fan ON/OFF control SP-500

- Segnalazione per Power Good / Power Failure SP-750

- Power Good / Power Failure signal outout SP-750

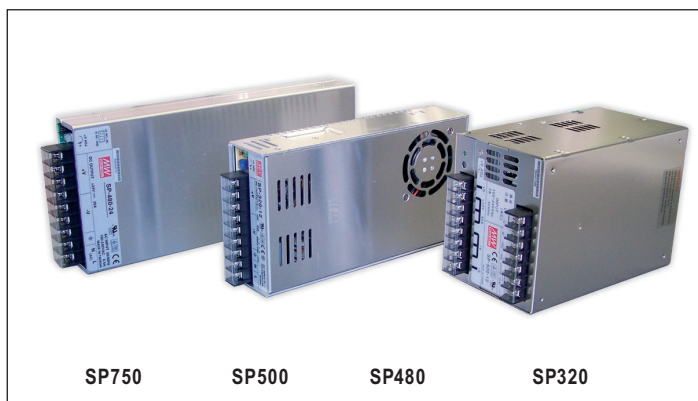

Serie SP-320 (320W)



Mod. MW	Cod. EUROTEK	Output	R&N	Effi.
SP-320-5	ET4320	5V - 60A	150mVpp	75%
SP-320-12	ET4321	12V - 25A	150mVpp	80%
SP-320-15	ET4323	15V - 20A	150mVpp	81%
SP-320-24	ET4156	24V - 13A	150mVpp	83%
SP-320-48	ET4324	48V - 6.7A	240mVpp	84%

Serie SP-480 (480W)



Mod. MW	Cod. EUROTEK	Output	R&N	Effi.
SP-480-5	ET4039	5V - 85A	80mVpp	79%
SP-480-12	ET4991	12V - 43A	120mVpp	85%
SP-480-15	ET4008	15V - 35A	150mVpp	85%
SP-480-24	ET4038	24V - 20A	150mVpp	87%
SP-480-48	ET4057	48V - 11A	240mVpp	89%

Serie SP-500 (500W)



Mod. MW	Cod. EUROTEK	Output	R&N	Effi.
SP-500-12	ET4151	12V - 40A	240mVpp	84%
SP-500-15	ET4992	15V - 32A	240mVpp	83%
SP-500-24	ET4154	24V - 20A	240mVpp	85.5%
SP-500-48	ET4153	48V - 10A	300mVpp	87%

Serie SP-750 (750W)



Mod. MW	Cod. EUROTEK	Output	R&N	Effi.
SP-750-5	ET4993	5V - 120A	120mVpp	75%
SP-750-12	ET4257	12V - 62.5A	120mVpp	80%
SP-750-15	ET4258	15V - 50A	120mVpp	81%
SP-750-24	ET4259	24V - 31.3A	120mVpp	83%
SP-750-48	ET4261	48V - 15.7A	120mVpp	84%

CARATTERISTECHE TECNICHE - TECHNICAL FEATURES

		SP-320	SP-480	SP-500	SP-750
Ingresso	Tensione di ingresso	88~264VAC; 124~370VDC	85~264VAC; 120~370VDC	88~264VAC; 124~370VDC	90~264VAC; 127~370VDC
	Picco di corrente (230V)	Accensione a freddo 40A		Accensione a freddo 36A	Accensione a freddo 45A
Uscita	Reg. tensione di uscita	5V:4.5~5.5V; 12V: 10~13.2V; 15V: 13.5~18V; 24V: 20~26.4V; 48V: 41~56V			
Protezioni	Sovraccarico	105~135%	103~120%	105~135%	105~125%
		Intervento di tipo HICCUP	Limitazione a corrente costante	Limitazione al 20% della Iout	Lim. a corrente costante per 3sec. poi HICCUP con auto ripristino.
Protezioni	Sovra Tensione	5V:5.75~6.75V; 12V: 13.8~16.2V; 15V: 18~21V; 24V: 27.6~32.4V; 48V: 57.6~67.2V			
		Toglie la tensione di uscita, riaccendere per ripristinare			
Sicurezza ed EMC	Tensione d'isolamento	Input/Output: 3kVAC; Input/Terra: 1.5kVAC; Output/Terra: 0.5kVAC per 1 minuto			
	Temperatura di esercizio	-20 ~ 65°C	-20 ~ 60°C	-10 ~ 50°C	-20 ~ 60°C
		Con riferimento alla curva di derating			
	Normative di sicurezza	UL60950-1, TUV60950-1			
	EMI condotte e irradiate	Conforme a EN55022 (CISPR22) classe B			
Altro	Correnti armoniche	Conforme a EN61000-3-2,-3			
	Immunità	EN61000-4-2,3,4,5,6,8,11, ENV50204, EN55024 (SP-320), EN61000-6-2 (SP-480), livello industria leggera criterio A; EN61204-3 (SP-750) livello industria pesante criterio A			
	Dimensioni (mm)	215 x 115 x 50	278 x 127 x 43	170 x 120 x 93	278 x 127 x 63.5
	Peso	1.1kg	1.7kg	1.9kg	2.9kg

HRP(G) - MEAN WELL SINGLE PHASE POWER SUPPLY

- Ingresso AC a range esteso 85~264VAC - AC input Full range 85~264VAC
- Sopportano picchi di tensione in ingresso di 300VAC per 5 secondi
Withstand 300VAC surge input for 5 seconds
- PFC attivo integrato, PF>0.95 - Built-in active PFC function, PF>0.95
- Protezioni: Corto Circuito - Sovraccarico tipo Corrente Costante
Sovra Tensione - Sovra temperatura
Protections: Short Circuit - Overload Costant Current mode
Over Voltage - Over Temperature
- Funzione di Remote Sense (recupero caduta tensione su cablaggio) integrata
Built-in Remote Sense function for HRP(G) models
- Funzione di controllo remoto (accensione, spegnimento) integrata per modelli HRP(G)
Built-in Remote Control function
- Uscita in stand by 5V/0.3A per modelli HRP(G) - 5V/0.3A stand by output for HRP(G) models
- Segnalazione per DC OK (HRPG-300 e HRP(G)-600)
Built-in DC OK signal (HRPG-300 and HRP(G)-600)
- Circuito di bilanciamento della corrente integrato (HRPG-600 -24/36/48)
Built-in current sharing (HRPG-600-24/36/48)
- Test di Burn-in svolto con carico al 100% - 100% full load burn-in test
- 5 anni di garanzia - 5 years warranty

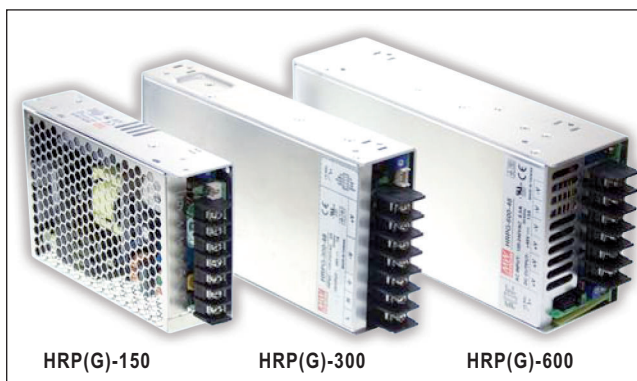

Raffreddamento a libera convezione di aria per modelli da 150W
Raffreddamento forzato, con ventola interna, per modelli da 300 e 600W
Cooling by free air convection for 150W models
Forced air cooling by built-in DC fan for 300 and 600W models

Serie HRP-150 (150W) CBCE Serie HRP-300 (300W) CBCE Serie HRP-600 (600W) CBCE

Mod. MW	Cod. EUROTEK	Output	R&N	Mod. MW	Cod. EUROTEK	Output	R&N	Mod. MW	Cod. EUROTEK	Output	R&N
HRP-150-3.3	ET5250	3.3V - 30A	80mVpp	HRP-300-3.3	ET5580	3.3V - 60A	80mVpp	HRP-600-3.3	ET5588	3.3V - 120A	80mVpp
HRP-150-5	ET5251	5V - 26A	80mVpp	HRP-300-5	ET5581	5V - 60A	80mVpp	HRP-600-5	ET5589	5V - 120A	80mVpp
HRP-150-7.5	ET5252	7.5V - 20A	100mVpp	HRP-300-7.5	ET5582	7.5V - 40A	100mVpp	HRP-600-7.5	ET5590	7.5V - 80A	80mVpp
HRP-150-12	ET5253	12V - 13A	120mVpp	HRP-300-12	ET5583	12V - 27A	120mVpp	HRP-600-12	ET5591	12V - 53A	120mVpp
HRP-150-15	ET5254	15V - 10A	150mVpp	HRP-300-15	ET5584	15V - 22A	150mVpp	HRP-600-15	ET5592	15V - 43A	150mVpp
HRP-150-24	ET5255	24V - 6.5A	150mVpp	HRP-300-24	ET5585	24V - 14A	150mVpp	HRP-600-24	ET5593	24V - 27A	150mVpp
HRP-150-36	ET5256	36V - 4.3A	200mVpp	HRP-300-36	ET5586	36V - 9A	200mVpp	HRP-600-36	ET5594	36V - 17.5A	200mVpp
HRP-150-48	ET5257	48V - 3.3A	240mVpp	HRP-300-48	ET5587	48V - 7A	240mVpp	HRP-600-48	ET5595	48V - 13A	240mVpp

Serie HRPG-150 (150W) CBCE Serie HRPG-300 (300W) CBCE Serie HRPG-600 (600W) CBCE

Mod. MW	Cod. EUROTEK	Output	R&N	Mod. MW	Cod. EUROTEK	Output	R&N	Mod. MW	EUROTEK	Output	R&N
HRPG-150-3.3	ET4950	3.3V - 30A	80mVpp	HRPG-300-3.3	ET5572	3.3V - 60A	80mVpp	HRPG-600-3.3	ET4958	3.3V - 120A	80mVpp
HRPG-150-5	ET4951	5V - 26A	80mVpp	HRPG-300-5	ET5573	5V - 60A	80mVpp	HRPG-600-5	ET4959	5V - 120A	80mVpp
HRPG-150-7.5	ET4952	7.5V - 20A	100mVpp	HRPG-300-7.5	ET5574	7.5V - 40A	100mVpp	HRPG-600-7.5	ET4960	7.5V - 80A	100mVpp
HRPG-150-12	ET4953	12V - 13A	120mVpp	HRPG-300-12	ET5575	12V - 27A	120mVpp	HRPG-600-12	ET4961	12V - 53A	120mVpp
HRPG-150-15	ET4954	15V - 10A	150mVpp	HRPG-300-15	ET5576	15V - 22A	150mVpp	HRPG-600-15	ET4962	15V - 43A	150mVpp
HRPG-150-24	ET4955	24V - 6.5A	150mVpp	HRPG-300-24	ET5577	24V - 14A	150mVpp	HRPG-600-24	ET4963	24V - 27A	150mVpp
HRPG-150-36	ET4956	36V - 4.3A	200mVpp	HRPG-300-36	ET5578	36V - 9A	200mVpp	HRPG-600-36	ET4964	36V - 17.5A	200mVpp
HRPG-150-48	ET4957	48V - 3.3A	240mVpp	HRPG-300-48	ET5579	48V - 7A	240mVpp	HRPG-600-48	ET4965	48V - 13A	240mVpp

CARATTERISTECHE TECNICHE - TECHNICAL FEATURES

		HRP(G)-150	HRP(G)-300	HRP(G)-600
Ingresso	Tensione di ingresso	85 ~ 264VAC - 120 ~ 370VDC		
	Picco di corrente (230V)	Accen. a freddo, 35A a 115V e 65A a 230V Accen. a freddo, 35A a 115V e 70A a 230V		
Uscita	Reg. tensione di uscita	3V: 2.8 ~ 3.8V; 5V: 4.3 ~ 5.8V; 7.5V: 6.8 ~ 9V; 12V: 10.2 ~ 13.8V; 15V: 13.5 ~ 18V; 24V: 21.6 ~ 28.8V; 36V: 28.8 ~ 39.6V; 48V: 40.8 ~ 55.2V		
Protezioni	Sovraccarico	105 ~ 135% Limitazione a corrente costante, ripristino automatico		
	Sovra Tensione	3V: 3.96 ~ 4.62V; 5V: 6 ~ 7V; 7.5V: 9.4 ~ 10.9V; 12V: 14.4 ~ 16.8V; 15V: 18.8 ~ 21.8V; 24V: 30 ~ 34.8V; 36V: 41.4 ~ 48.6V; 48V: 57.6 ~ 67.2V Spegne l'uscita, riaccendere per ripristinare		
	Sovra Temperatura	Spegne l'uscita, si ripristina autonomamente quando la temperatura cala		
Sicurezza ed EMI	Tensione d'isolamento	Input/Output: 3kVAC; Input/Terra: 1.5kVAC; Output/Terra: 0.5kVAC per 1 minuto		
	Temperatura di esercizio	-30 ~ +70°C		
	Normative di sicurezza	Approvati UL60950-1 e TUV EN60950-1		
	EMI Condotte e irradiate	Conformi ad EN55022 (CISPR22)		
	Correnti armoniche	Conformi ad EN61000-3-2,3 - Compliance to EN61000-3-2,3		
Altro	Immunità	EN61000-4-2,3,4,5,6,8,11, ENV50204, EN55024, EN61000-6-2 livello industria pesante		
	Dimensioni (mm)	159 x 97 x 38	199 x 105 x 41	218 x 105 x 63.5
	Peso	0.63kg	0.95kg	1.6kg

Ingresso AC a range esteso
Universal AC input / Full range

Funzione di PFC attivo integrata, PF>0.95
Built-in active PFC function, PF>0.95

Protezioni: Corto Circuito - Sovraccarico tipo Corrente Costante
Sovra Tensione - Sovra temperatura
Protections: Short Circuit - Overload Costant Current mode
Over Voltage - Over Temperature

Tensione di uscita programmabile dal 20 al 110% tramite segnale esterno 1~5.5VDC
Output voltage programmable from 20 to 110% by 1~5.5VDC external control signal

Raffreddamento forzato con ventola integrata (eccetto SPV-150)
Forced cooling by built-in DC fan (except SPV-150)

Controllo remoto (accensione / spegnimento) per SPV-600 ed SPV-1500
Remote control (ON / OFF) for SPV-600 and SPV-1500

Recupero tensione sul cablaggio per SPV-600 ed SPV-1500
Remote sense for SPV-600 and SPV-1500

Connessione in parallelo con bilanciamento attivo della corrente fino a 4500W per SPV-1500
Parallel connection with active current sharing up to 4500W for SPV-1500

SPV-1500 dotato di uscita ausiliaria 12VDC/0.1A
Built-in 12VDC/0.1A auxiliary output for SPV-1500

3 anni di garanzia - 3 years warranty

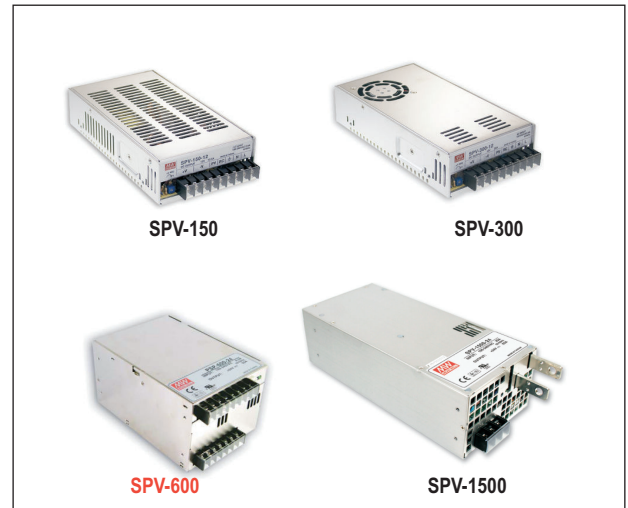

Serie SPV-150 (150W)



Modello MW	Codice EUROTEK	Output	R&N	Effi.
SPV-150-12	ET5635	12V - 12.5A	150mVpp	82%
SPV-150-24	ET5636	24V - 6.25A	150mVpp	83%
SPV-150-48	ET5637	48V - 3.125A	240mVpp	83%

Serie SPV-300 (300W)



Modello MW	Codice EUROTEK	Output	R&N	Effi.
SPV-300-12	ET5638	12V - 25A	150mVpp	83.5%
SPV-300-24	ET5639	24V - 12.5A	150mVpp	85%
SPV-300-48	ET5640	48V - 6.25A	240mVpp	86.5%

Serie SPV-600 (600W)

UL / CUL / TUV / CE

Modello MW	Codice EUROTEK	Output	R&N	Effi.
SPV-600-12	ET5641	12V - 50A	240mVpp	84%
SPV-600-24	ET5642	24V - 25A	240mVpp	86%
SPV-600-48	ET5643	48V - 12.5A	300mVpp	87%

Serie SPV-600 in via di sviluppo.
Certificazioni in corso di approvazione.

Serie SPV-1500 (1500W)



Modello MW	Codice EUROTEK	Output	R&N	Effi.
SPV-1500-12	ET5644	12V - 125A	150mVpp	86.5%
SPV-1500-24	ET5645	24V - 63A	150mVpp	90%
SPV-1500-48	ET5646	48V - 32A	200mVpp	90%

KIT connettori e contatti per funzioni speciali:
ET10155 ET/RSP1500/CN/KIT

CARATTERISTICHE TECNICHE - TECHNICAL FEATURES

		SPV-150	SPV-300	SPV-600	SPV-1500
Ingresso	Tensione di ingresso	88~264VAC; 124~370VDC			90~264VAC; 127~370VDC
	Picco di corrente (230V)	Accensione a freddo 40A			Accensione a freddo 60A
Uscita	Reg. tensione di uscita mediante trimmer	12V: 10 ~ 13.2V 24V: 20 ~ 26.4V 48V: 41 ~ 52.8V		12V: 10.8 ~ 13.2V 24V: 20 ~ 26.4V 48V: 41 ~ 56V	12V: 11.4 ~ 12.6V 24V: 22.8 ~ 25.2V 48V: 45.6 ~ 50.4V
	Reg. tensione di uscita mediante segnale esterno	12V: 2.4 ~ 13.2V 24V: 4.8 ~ 26.4V 48V: 9.6 ~ 52.8V		12V: 2.4 ~ 13.2V 24V: 4.8 ~ 26.4V 48V: 9.6 ~ 52.8V	12V: 2.4 ~ 13.2V 24V: 4.8 ~ 28V 48V: 9.6 ~ 56V
Protezioni	Sovraccarico	105~150%	105~135%		
	Sovra Tensione	Corrente costante con autoripristino			120~140%
Sicurezza ed EMI	Tensione d'isolamento	Input/Output: 3kVAC; Input/Terra: 1.5kVAC; Output/Terra: 0.5kVAC per 1 minuto			
	Temperatura di esercizio	-20 ~ 65°C			-20 ~ 70°C
		Con riferimento alla curva di derating			
	Normative di sicurezza	UL60950-1, TUV60950-1 (SPV-600 pending)			
	EMI condotte e irradiate	Conforme a EN55022 (CISPR22)			
	Correnti armoniche	Conforme a EN61000-3-2,-3			
Altro	Immunità	EN61000-4-2,3,4,5,6,8,11, ENV50204, EN55024			
	Dimensioni (mm)	215 x 115 x 50		170 x 120 x 93	278 x 127 x 83.5
	Peso	1.17kg		1.94kg	2.77kg

RSP Series - MEAN WELL SINGLE PHASE POWER SUPPLY WITH PARALLEL FUNCTION

- Ingresso AC a range esteso (RSP-1000, RSP-1500)
- Universal AC input / Full range (RSP-1000, RSP-1500)
- Ingresso AC 180~260VAC per RSP-2400 ed RSP-3000
- AC input range 180~260VAC per RSP-2400 ed RSP-3000
- Circuito attivo per la limitazione dei picchi di corrente in ingresso
- AC input active surge current limiting
- Funzione di PFC attivo integrata, PF>0.95
- Built-in active PFC function, PF>0.95
- Elevata efficienza: fino al 91% - High efficiency: up to 91%
- Protezioni: Corto Circuito - Sovraccarico tipo Corrente Costante
- Sovra Tensione - Sovra temperatura
- Protections: Short Circuit - Overload Costant Current mode
- Over Voltage - Over Temperature
- Raffreddamento forzato con ventola integrata
- Forced cooling by built-in DC fan
- 3 anni di garanzia - 3 years warranty

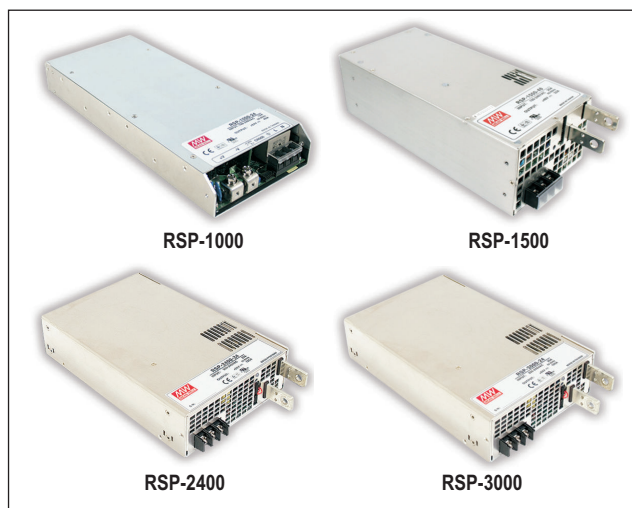

FUNZIONI SPECIALI - SPECIAL FUNCTIONS:

- Recupero tensione sul cablaggio - Remote sense
- Controllo remoto (accensione / spegnimento) - Remote control (ON / OFF)
- Regolazione della tensione di uscita tra: 40~110% (RSP-1000); 70~100% (RSP-1500); 20~110% (RSP-2400/3000)
- Output voltage can be trimmed between: 40~110% (RSP-1000); 70~100% (RSP-1500); 20~110% (RSP-2400/3000)
- Segnalazione per DC OK - DC OK signal RSP-1000
- Bilanciamento attivo della corrente fino a: 4000W (RSP-1000); 6000W (RSP-1500); 4800W (RSP-2400); 6000W (RSP-3000)
- Active current sharing up to: 4000W (RSP-1000); 6000W (RSP-1500); 4800W (RSP-2400); 6000W (RSP-3000)

NOTA: per le funzioni speciali è necessario effettuare le connessioni su connettori dedicati, non compresi nella fornitura.

Serie RSP-1000 (1000W)



Modello MW	Codice EUROTEK	Output	R&N	Effi.
RSP-1000-12	ET4941	12V - 60A	150mVpp	83%
RSP-1000-24	ET4943	24V - 40A	150mVpp	88%
RSP-1000-48	ET4945	48V - 21A	150mVpp	90%

KIT connettore e contatti per funzioni speciali:
ET10154 ET/RSP1000/CN/KIT

Serie RSP-1500 (1500W)



Modello MW	Codice EUROTEK	Output	R&N	Effi.
RSP-1500-12	ET4693	12V - 125A	150mVpp	87%
RSP-1500-24	ET4695	24V - 63A	150mVpp	90%
RSP-1500-48	ET4697	48V - 32A	200mVpp	91%

KIT connettori e contatti per funzioni speciali:
ET10155 ET/RSP1500/CN/KIT

Serie RSP-2400 (2400W)



Modello MW	Codice EUROTEK	Output	R&N	Effi.
RSP-2400-12	ET5295	12V - 166.7A	150mVpp	87%
RSP-2400-24	ET5296	24V - 100A	150mVpp	89.5%
RSP-2400-48	ET5299	48V - 50A	200mVpp	91.5%

KIT connettore e contatti per funzioni speciali:
ET10156 ET/RSP2400/RSP3000/CN/KIT

Serie RSP-3000 (3000W)



Modello MW	Codice EUROTEK	Output	R&N	Effi.
RSP-3000-12	ET5012	12V - 200A	150mVpp	87%
RSP-3000-24	ET5013	24V - 125A	150mVpp	89.5%
RSP-3000-48	ET5014	48V - 62.5A	200mVpp	91.5%

KIT connettore e contatti per funzioni speciali:
ET10154 ET/RSP1000/CN/KIT

CARATTERISTECHE TECNICHE - TECHNICAL FEATURES

		RSP-1000	RSP-1500	RSP-2400	RSP-3000
Ingresso	Tensione di ingresso	90~264VAC; 127~370VDC		180~264VAC; 254~370VDC	
	Picco di corrente (230V)	Accensione a freddo 40A	Accensione a freddo 60A		
Uscita	Reg. tensione di uscita	12V: 10~13.5V; 24V: 20~26.4V; 48V: 43~56V		12V: 10.8~13.2V; 24V: 22~28V; 48V: 43~56V	
Protezioni	Sovraccarico	105~125%	105~135%	100~110%	
		Corrente costante	Corrente costante, spegnimento automatico dopo 5sec.	Impostabile come corrente costante, o corrente costante con spegnimento automatico dopo 5sec.	
	Sovra Tensione	12V: 13.8 ~ 16.8V; 24V: 27.6 ~ 32.4V; 48V: 57.6 ~ 67.2V		Toglie la tensione di uscita, riaccendere per ripristinare	
Sicurezza ed EMI	Tensione d'isolamento	Input/Output: 3kVAC; Input/Terra: 1.5kVAC; Output/Terra: 0.5kVAC per 1 minuto			
	Temperatura di esercizio	-20 ~ 65°C	-20 ~ 60°C	-10 ~ 50°C	-20 ~ 60°C
	Normative di sicurezza	Con riferimento alla curva di derating UL60950-1, TUV60950-1			
	EMI condotte e irradiate	Conforme a EN55022 (CISPR22)			
	Correnti armoniche	Conforme a EN61000-3-2,-3			
Altro	Immunità	EN61000-4-2,3,4,5,6,8,11, ENV50204, EN55024, EN61000-6-2, EN61204-3 (solo RSP-1000), livello industria leggera criterio A ("pesante" per RSP-1000)			
	Dimensioni (mm)	295 x 127 x 41	278 x 127 x 83.5	278 x 177.8 x 63.5	278 x 177.8 x 63.5
	Peso	1.95kg	2.6kg	3.3kg	4kg

Alimentatori a tecnologia ZVS (zero voltage switching) per ridurre la dissipazione di energia ed incrementare l'efficienza.

Using ZVS technology to reduce power dissipation and improve efficiency.

Ingresso AC a range esteso

Universal AC input / full range

Funzione di PFC attivo integrata, conforme EN61000-3-2

Built-in active PFC compliance to EN61000-3-2

Dotati di circuito di limitazione a corrente costante

Built-in constant current limiting circuit

Protezioni per: corto circuito, sovraccarico, sovra tensione,

Protections: Short circuit, Over load, Over voltage

Raffreddamento a ventola, con allarme per malfunzionamento.

Cooling by built-in DC fan with fan alarm function

3 anni di garanzia

3 years warranty



Modello MW	EUROTEK	Input	Output
MP450-KKN	ETMP450NKK	115 - 230VAC	110VDC - 3.2A
MP1K0-2K2KN	ETMP1K02K2KN	115 - 230VAC	110VDC - 6.3A

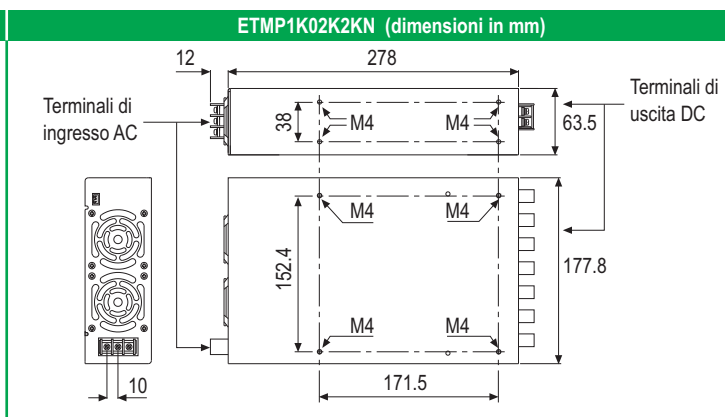
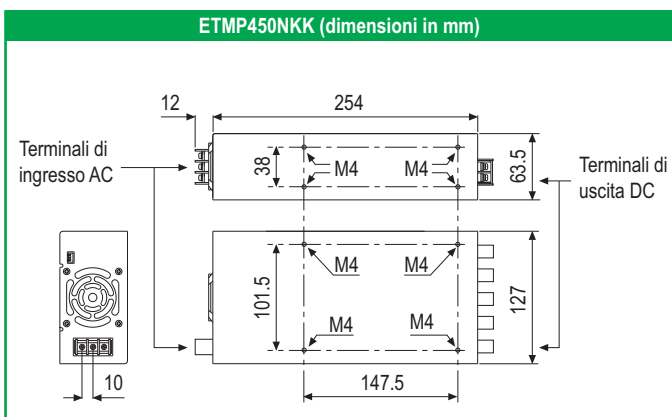

CARATTERISTECHE TECNICHE

		ETMP450NKK	ETMP1K02K2KN
Ingresso	Range della tensione di ingresso	85 ~ 264VAC - 120 ~ 370VDC	
	Frequenza	47 ~ 63Hz	
	Fattore di potenza	PF>0.95 a 230VAC - PF>0.98 a 115VAC	
	Efficienza	83%	84%
	Corrente di ingresso	6.3A a 115VAC - 3.2A a 230VAC	13.5A a 115VAC - 6.7A a 230VAC
	Corrente di spunto	25A a 115VAC - 40A a 230VAC	20A a 115VAC - 40A a 230VAC
	Corrente di dispersione	<1.5mA a 240VAC	
Uscita	Potenza di uscita	Nominale 352W - Picco 404.8W	Nominale 693W - Picco 792W
	Tensione DC	110V	
	Corrente di uscita	Nominale 3.2A - Picco 3.68A	Nominale 6.3A - Picco 7.2A
	Ripple & Noise	250mVpp	
	Regolazione della tensione di uscita	89 ~ 118.2V	
	Protezioni	Sovraccarico	116~150%. Intervento a corrente costante con ripristino automatico.
Sovra Tensione		118.5 ~ 125V. Intervento: taglia la tensione di uscita. Ridare tensione in ingresso per riaccende.	
Sovra Temperatura		Temperatura rilevata sul dissipatore del MOSFET di potenza. Intervento: taglia la tensione di uscita. Ripristino automatico al calare della temperatura.	
Allarme ventola		Intervento: taglia la tensione di uscita quando rileva un malfunzionamento della ventola.	
Funzioni	Remote Control	RC+ / RC-: 0~0.8VDC = alimentatore acceso - RC+ / RC-: 4~10VDC, opp. aperto = alimentatore spento	
	Uscita ausiliaria	12VDC 0.1A, solo per Remote ON/OFF Control	
Ambiente	Temperatura e umidità di lavoro	-20 ~ 70°C - 20 ~ 90% RH senza condensa	
	Temperatura e umidità di immagazzinamento	-40 ~ 85°C - 10 ~ 95% RH senza condensa	
Sicurezza ed EMC	Tensione di isolamento	In./Out.: 3kVAC - In./FG: 1.5kVAC - Out./FG: 0.5kVAC	
	Normative di sicurezza	Conforme UL60950-1 e TUV EN60950-1	
EMC	EMI condotte e radiate	Conforme EN55022 (CISPR22) classe B	
	Correnti armoniche	Conforme EN61000-3-2,-3	
	Immunità EMS	EN61000-4-2,3,4,5,6,8,11; ENV50204, EN55024, EN61000-6-1, EN61204-3, livello industria leggera, criterio A	
Altro	Connessioni	Ingresso / uscita: morsetti serrafile Funzione "Remote Control" e "Uscita ausiliaria": connettore JST (o equivalente) volante codice XHP-3 e contatti (3pz.) codice SXH-001T-P0.6 non compresi nella fornitura.	
	Dimensioni (LxWxH) e peso	254mm x 127mm x 63.5mm - 2.2kg	278mm x 177.8mm x 63.5mm - 2.9kg

MEAN WELL "OPEN FRAME" POWER SUPPLY

EUROTEK propone una gamma ampia e completa di alimentatori OPEN FRAME adatti alle più svariate applicazioni.

Caratteristiche principali di questi alimentatori sono l'ampio pacchetto di certificazioni, la capacità di non assorbire energia dalla rete per carichi inferiori a 0.5W (oppure 0.75W, a seconda dei modelli) e le dimensioni compatte.

I principali campi d'impiego sono:

- Apparecchiature elettromedicali
- Sistemi di sicurezza
- Apparecchiature e strumenti elettronici di misura
- Display a LED o LCD
- Sistemi di controllo accessi
- Apparecchiature informatiche e per le telecomunicazioni (ITE)

L'impiego nelle apparecchiature elettromedicali è dipendente dalla relativa certificazione, ed il requisito tecnico principale riguarda il limite massimo di corrente di dispersione verso terra accettato. Questo valore deve essere inferiore a 0.3mA ed è molto inferiore a quello prescritto per le apparecchiature ITE (3.5mA), altro settore con restrizione sulla corrente di dispersione.

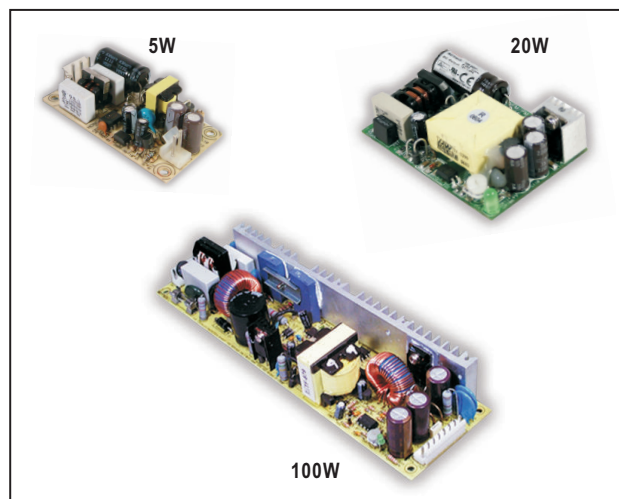

OPEN FRAME A SINGOLA USCITA - SINGLE OUTPUT

Modelli per impiego generale: Potenza da 5W a 100W

General purpose models: Power size from 5W to 100W

Tensioni di uscita - Output voltage:

3.3 - 5 - 7.5 - 12 - 13.5 - 15 - 24 - 27 - 48VDC

Modelli per impiego generale, con PFC: Potenza da 100W a 200W

General purpose models, with PFC: Power size from 100W to 200W

Tensioni di uscita - Output voltage:

3.3 - 5 - 12 - 13.5 - 15 - 24 - 27 - 48VDC

Modelli per applicazioni ELETTROMEDICALI: Potenza da 5W a 200W

MEDICAL SAFETY approved models: Power size from 5W to 200W

Tensioni di uscita - Output voltage:

3.3 - 5 - 7.5 - 12 - 13.5 - 15 - 24 - 27 - 48VDC

OPEN FRAME A TRIPLA USCITA - TRIPLE OUTPUT

Modelli per impiego generale: Potenza 65W

General purpose models: Power size 65W

Tensioni di uscita - Output voltage:

CH.1: 3.3V - CH. 2: 5V - CH. 3: 12V

Modelli per impiego generale, con PFC: Potenza 125W

General purpose models, with PFC: Power size 125W

Combinazioni delle tensioni di uscita - Output voltage combinations

	A	B	C	D
CH. 1	3.3V	5V	5V	5V
CH. 2	5V	12V	15V	24V
CH. 3	12V	-12V	-15V	12V

Modelli per applicazioni ELETTROMEDICALI: Potenza da 45W a 200W

MEDICAL SAFETY approved models: Power size from 45W to 200W

Combinazioni delle tensioni di uscita - Output voltage combinations

	A	B	C	D
CH. 1	5V	5V	5V	5V
CH. 2	12V	12V	15V	24V
CH. 3	-5V	-12V	-15V	12V

NOTE:

1 - Le certificazioni a cui rispondono gli alimentatori e le combinazioni di tensione possono variare in funzione della serie e della taglia.

2 - Per i codici di ordinazione contattare la sede.

OPEN FRAME A DOPPIA USCITA - DOUBLE OUTPUT

Modelli per impiego generale: Potenza da 25W a 65W

General purpose models: Power size from 25W to 65W

Combinazioni delle tensioni di uscita - Output voltage combinations

	A	B	C	D	E	F
CH. 1	5V	5V	5V	12V	15V	3.3V
CH. 2	12V	24V	-5V	-12V	-15V	5V

Modelli per applicazioni ELETTROMEDICALI: Potenza da 45W a 200W

MEDICAL SAFETY approved models: Power size from 45W to 200W

Combinazioni delle tensioni di uscita - Output voltage combinations

	A		B	
CH. 1	5V		5V	
CH. 2	12V		24V	

OPEN FRAME A QUADRUPLA USCITA - QUADRUPLE OUTPUT

Modelli per impiego generale: Potenza 100W

General purpose models: Power size 100W

Combinazioni delle tensioni di uscita - Output voltage combinations

	A	B	C	D
CH. 1	5V	5V	5V	5V
CH. 2	12V	15V	12V	12V
CH. 3	-5V	-5V	24V	15V
CH. 4	-12V	-15V	-12V	24V

Modelli per impiego generale, con PFC: Potenza 100W

General purpose models, with PFC: Power size 100W

Combinazioni delle tensioni di uscita - Output voltage combinations

	A	B	C	D	E	F	D
CH. 1	3.3V	3.3V	3.3V	3.3V	5V	5V	5V
CH. 2	5V	5V	5V	5V	12V	15V	24V
CH. 3	12V	12V	15V	12V	-12V	-15V	12V
CH. 4	-5V	-12V	-15V	24V	-5V	-5V	-12V

Modelli per applicazioni ELETTROMEDICALI: Potenza 120W e 200W

MEDICAL SAFETY approved models: Power size 120W and 200W

Combinazioni delle tensioni di uscita - Output voltage combinations

	A	B	C	D	E
CH. 1	5V	5V	5V	5V	5V
CH. 2	12V	15V	12V	12V	24V
CH. 3	-5V	-5V	24V	15V	15V
CH. 4	-12V	-15V	-12V	24V	-15V

Ingresso AC a range esteso - Universal AC input / Full range

Funzione di PFC attivo integrata per modello AD-155

Built-in active PFC function for AD-155 model

Protezioni: Corto Circuito

Sovraccarico tipo HICCUP (AD-55)

Sovraccarico tipo Corrente Costante (AD-155)

Sovra Tensione

Batteria bassa

Inversione polarità batteria (AD-155)

Protections: Short Circuit

Overload HICCUP mode (AD-55)

Overload Constant Current mode (AD-155)

Over Voltage

Battery low

Battery polarity protection

Raffreddamento a libera convezione di aria

Cooling by free air convection

Test di burn-in svolto con carico al 100%

100% full load burn-in test

2 anni di garanzia

2 years warranty

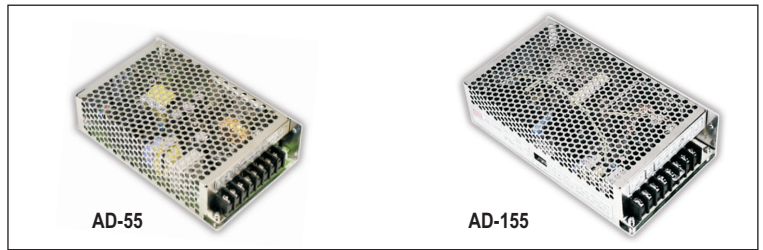

Serie AD-55 (55W)

Modello MW	Codice EUROTEK	Output (CH1)	Bat. Charger (CH2)	R&N	Effi.
AD-55A	ET4249	13.8V - 3.5A	13.4V - 0.23A	100mVpp	71%
AD-55B	ET4251	27.6V - 1.8A	26.5V - 0.16A	100mVpp	74%

Serie AD-155 (155W)

Modello MW	Codice EUROTEK	Output (CH1)	Bat. Charger (CH2)	R&N	Effi.
AD-155A	ET4254	13.8V - 10.5A	13.3V - 0.5A	150mVpp	80%
AD-155B	ET4255	27.6V - 5A	27.1V - 0.5A	150mVpp	84%
AD-155C	ET5822	54V - 2.7A	53.5V - 0.2A	240mVpp	84%

PRINCIPIO DI FUNZIONAMENTO - WORKING PRINCIPLE

La serie di alimentatori/carica batterie AD è caratterizzata, oltre che dalle caratteristiche riportate nella tabella seguente, anche dalla **funzione UPS**. Questa consente di collegare all'alimentatore-carica batterie, oltre al carico, una batteria che verrà mantenuta carica dall'alimentatore stesso tramite due morsetti dedicati (B+ e B-). In caso di mancanza tensione di rete l'AD commuta la batteria sul carico in modo da garantire continuità di alimentazione sulla linea in DC. Sulle versioni da 155W è presente un jumper chiamato RESET che serve per inibire la protezione per batteria bassa e consente di sfruttare completamente l'energia immagazzinata.

1 - Presenza tensione di rete (condizioni normali):

L'AD fornisce la corrente di carica per la batteria dai morsetti "B+" e "B-", mentre l'energia al carico viene erogata dai morsetti "COM" e "+V".

2 - Mancanza tensione di rete:

L'AD commuta le batterie direttamente sul carico in modo da mantenerlo alimentato. Gli AD dispongono di una protezione per batteria bassa che, raggiunta la soglia di tensione minima, stacca le batterie dal carico per impedire che queste si scarichino completamente.

Soglie di intervento della protezione "Batteria bassa":

Batterie da 13.8V : tensione di sgancio 10V

Batterie da 27.6V : tensione di sgancio 19.5V

The series of power supply/battery chargers AD is characterized not only by the features shown by the following table but also by the **UPS function**. This function is intended to enable the user to connect to the power supply unit-battery charger not only the load but also a battery that will be kept charged by the power supply unit by means of two dedicated terminals (B+ and B-). If there is no mains voltage, AD will switch the battery on the load energy. A jumper called RESET is arranged on the 155W power supply/battery charger. It is intended to inhibit the low battery protection and to use up all the energy that has been stored.

1 - Mains voltage presence (normal conditions):

AD will supply the current to charge the battery from terminals "B+" and "B-". The load energy is delivered by terminals "COM" and "+V".

2 - No mains voltage presence:

AD will directly switch the batteries on the load so as to keep it supplied. AD's are complete with a low battery protection intended to detach the batteries from the load and to prevent them from running down completely after having reached the minimum voltage threshold.

"Battery low" protection thresholds:

13.8V batteries: 10V release voltage

27.6V batteries: 19.5V release voltage

CARATTERISTICHE TECNICHE - TECHNICAL FEATURES

		AD-55A	AD-55B	AD-155A	AD-155B	AD-155C
Ingresso	Tensione di ingresso	88~264VAC; 124~370VDC				
	Picco di corrente (230V)	Accensione a freddo 40A				
Uscita	Tensione di uscita:					
	Verso il carico (CH1)	13.8V; 3.5A	27.6V; 1.8A	13.8V; 10.5A	27.6V; 5A	54V; 2.7A
	Verso la batteria (CH2)	13.4V; 0.23A	26.5V; 0.16A	13.3V; 0.5A	27.1V; 0.5A	53.5V; 0.2A
	Reg. tensione di uscita	CH1: 12 ~ 14.5V	CH1: 24 ~ 29V	CH1: 12 ~ 14.5V	CH1: 24 ~ 29V	CH1: 48 ~ 58V
Protezioni	Sovraccarico	105~150%			CH1: 105~135%; CH2: 0.51~0.9A	
		Modalità HICCUP con auto-ripristino			Modalità "corrente costante" con auto-ripristino	
	Sovra Tensione	CH1: 14.49 ~ 18.63V	CH1: 28.98 ~ 37.36V	CH1: 15.87 ~ 18.63V	CH1: 31.74 ~ 37.26V	CH1: 31.74 ~ 37.26V
Ambiente	Temperatura di esercizio	-20 ~ 65°C	-20 ~ 60°C	-10 ~ 50°C	-20 ~ 60°C	-20 ~ 60°C
		Con riferimento alla curva di derating				
Sicurezza ed EMI	Tensione d'isolamento	Input/Output: 3kVAC; Input/Terra: 1.5kVAC; Output/Terra: 0.5kVAC per 1 minuto				
	Normative di sicurezza s	UL60950-1, TUV60950-1				
	EMI condotte e irradiate	Conforme a EN55022 (CISPR22)				
	Correnti armoniche	Conforme a EN61000-3-2,-3				
Altro	Immunità	EN61000-4-2,3,4,5,6,8,11, ENV50204, EN55024 livello industria leggera criterio A				
	Dimensioni (mm)	159 x 97 x 38		199 x 110.8 x 50		
	Peso	0.5kg		0.88kg		

PSC Series - MEAN WELL POWER SUPPLY WITH UPS FUNCTION

Ingresso AC a range esteso - Universal AC input / Full range

Protezioni: Corto Circuito - Sovraccarico tipo HICCUP - Sovra Tensione
Batteria bassa - Inversione polarità batteria

Protections: Short Circuit - Overload HICCUP mode - Over Voltage
Battery low - Battery polarity protection

Raffreddamento a libera convezione di aria - Cooling by free air convection

Test di burn-in svolto con carico al 100% - 100% full load burn-in test

2 anni di garanzia - 2 years warranty

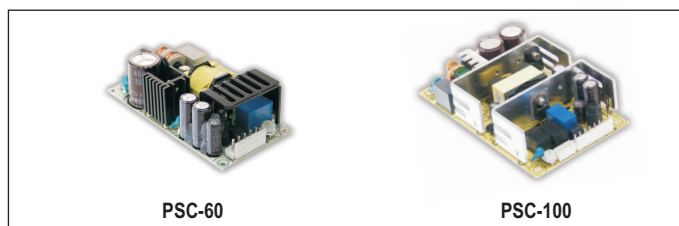

Serie PSC-60 (60W)



Modello MW	Codice EUROTEK	Output	Bat. Charger	R&N	Effi.
PSC-60A	ET5118	13.8V - 2.5A	13.8V - 1.5A	120mVpp	84%
PSC-60B	ET5119	27.6V - 1.4A	27.6V - 0.75A	240mVpp	84%

KIT connettori e contatti per connessioni di ingresso e uscita: ET10157

Serie PSC-100 (100W)



Modello MW	Codice EUROTEK	Output	Bat. Charger	R&N	Effi.
PSC-100A	ET5610	13.8V - 4.75A	13.8V - 2.5A	100mVpp	86%
PSC-100B	ET 5611	27.6V - 2.4A	27.6V - 1.25A	100mVpp	88%

KIT connettori e contatti per connessioni di ingresso, uscita e segnalazioni: ET10158

CARATTERISTICHE PRINCIPALI - KEY FEATURES

Alimentatori Open Frame ideati per il crescente settore della sicurezza, incorporano la funzione UPS. Oltre al canale principale di uscita hanno un'ulteriore uscita caricabatterie, con minore potenza, per soddisfare le necessità dei sistemi di sicurezza quali sistemi di illuminazione di emergenza, sistemi di porte automatiche, sistemi UPS ed altri. Per l'abbinamento a questi sistemi la serie è stata dotata di segnalazioni di allarme quali "AC OK" e "batteria scarica". Inoltre, la serie PSC è completa di protezioni per cortocircuito, sovraccarico, sovra tensione sull'uscita principale; e di protezione per "inversione polarità batteria" e "batteria bassa" sull'uscita caricabatterie. Alta efficienza, dimensioni compatte (101.6 x 50.8 x 29mm) e componentistica che consente il funzionamento fino a 70°C di temperatura ambiente completano le caratteristiche vincenti di questo prodotto.

New Open Frame switching power supply, PSC series, for the fast growing security industry. Similar to our AD-55 and AD-155 series, beside the main output channel, it also has an additional charger output with smaller power rating to fulfill the special requirement of security, monitoring, or battery backup related applications. Compare to AD, PSC has 5-times more charging capability that can significantly reduce the charging time for the system. With additional TTL alarm signals and miniature design, PSC is very suitable for low cost applications that there's system cabinet available to assemble the power supply unit. Designed by high performance switching technology, the efficiency of PSC has been improved by 10% over AD, so it can work under 70°C of high ambient temperature by only free air convection. PSC series possess full alarm signals in compliance to the demand of security system, including AC OK and "battery low alarm".

PRINCIPIO DI FUNZIONAMENTO - WORKING PRINCIPLE

In assenza di tensione di rete il sistema passa in modalità "batteria di backup" e un segnale TTL verrà inviato a ricordare all'utente di intervenire velocemente. Se la tensione della batteria scende a 11V (per batteria a 12V) o 22V (per batteria a 24V), un altro segnale di allarme TTL verrà inviato a notificare la situazione di "batteria scarica". La batteria di backup verrà disconnessa quando la tensione della stessa scenderà fino a 10.5V o 21V per impedirne la scarica totale.

When the utility is off and the system goes into battery backup mode, a TTL signal will be sent out to remind the users to do some early reaction. If the battery voltage goes down to 11V (for 12V battery bank) or 22V (for 24V battery bank), another TTL alarm signal will be sent out to notify the "battery low" situation. The battery backup loop will be cut off when the battery voltage goes further down to 10.5V or 21V to prevent batteries from over-discharging.

CARATTERISTECHE TECNICHE - TECHNICAL FEATURES

		AD-55	AD-155	PSC-60	PSC-100
Ingresso	Tensione di ingresso	90~264VAC; 127~370VDC		180~264VAC; 254~370VDC	
	Picco di corrente (230V)	Accensione a freddo 40A	Accensione a freddo 60A		
Uscita	Reg. tensione di uscita	12V: 10~13.5V; 24V: 20~26.4V; 48V: 43~56V		12V: 10.8~13.2V; 24V: 22~28V; 48V: 43~56V	
Protezioni	Sovraccarico	105~125%	105~135%	100~110%	
		Corrente costante	Corrente costante, spegnimento automatico dopo 5sec.	Impostabile come corrente costante, o corrente costante con spegnimento automatico dopo 5sec.	
	Sovra Tensione	12V: 13.8 ~ 16.8V; 24V: 27.6 ~ 32.4V; 48V: 57.6 ~ 67.2V		Toglie la tensione di uscita, riaccendere per ripristinare	
Ambiente	Temperatura di esercizio	-20 ~ 65°C	-20 ~ 60°C	-10 ~ 50°C	-20 ~ 60°C
		Con riferimento alla curva di derating			
Sicurezza ed EMI	Tensione d'isolamento	Input/Output: 3kVAC; Input/Terra: 1.5kVAC; Output/Terra: 0.5kVAC per 1 minuto			
	Normative di sicurezza	UL60950-1; TUV60950-1			
	EMI condotte e irradiate	Conforme a EN55022 (CISPR22)			
	Correnti armoniche	Conforme a EN61000-3-2,-3			
Altro	Immunità	EN61000-4-2,3,4,5,6,8,11, ENV50204, EN55024, EN61000-6-2, EN61204-3 (solo - only RSP-1000), livello industria leggera criterio A ("pesante" per RSP-1000)			
	Dimensioni (mm)	295 x 127 x 41	278 x 127 x 83.5	278 x 177.8 x 63.5	278 x 177.8 x 63.5
	Peso	1.95kg	2.6kg	3.3kg	4kg

Caricatori per batterie piombo/acido - Chargers for lead/acid batteries	
Ingresso AC selezionabile da interruttore - AC input range selectable by switch	
Realizzati per batterie a 12, 24 e 48VDC - Models for 12, 24 and 48VDC batteries	
Carica a 3 stadi - 3 stage charging	
PFC passivo, PF >0.65 - Passive PFC, PF >0.65	
Protezioni per:	corto circuito, sovraccarico, sovra tensione, sovra temperatura, inversione polarità batteria
Protections:	Short circuit, Over load, Over voltage Over temperature, Revers polarity
Raffreddamento:	modelli PB-300 a libera convezione modelli PB-360 con ventola
Cooling:	free air convection for PB-300 models DC fan for PB-360 models
Indicazione di carica mediante LED a due colori - 2 color LED loading indicator	
Presca AC a 3 poli - 3 poles AC inlet	
Elevata affidabilità - High reliability	
2 anni di garanzia - 2 years warranty	



PB-300

PB-360



Serie PB-300P (300W)

Modello MW	EUROTEK	Input	Output
PB-300P-12	ET4424	115 - 230VAC	13.6VDC - 12.5A
PB-300P-24	ET4425	115 - 230VAC	27.2VDC - 6.25A
PB-300P-48	ET5248	115 - 230VAC	54.4VDC - 3.2A

Serie PB-360P (360W)

Modello MW	EUROTEK	Input	Output
PB-360P-12	ET4426	115 - 230VAC	13.6VDC - 24.3A
PB-360P-24	ET4427	115 - 230VAC	27.2VDC - 12.5A
PB-360P-48	ET5249	115 - 230VAC	54.4VDC - 6.25A

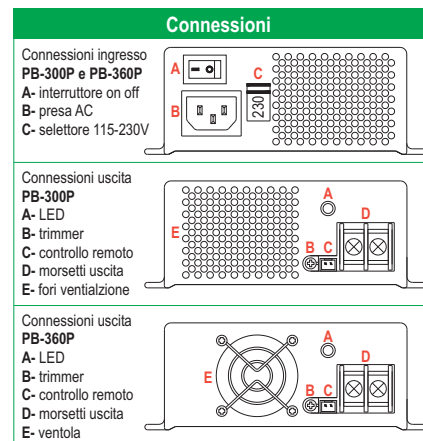
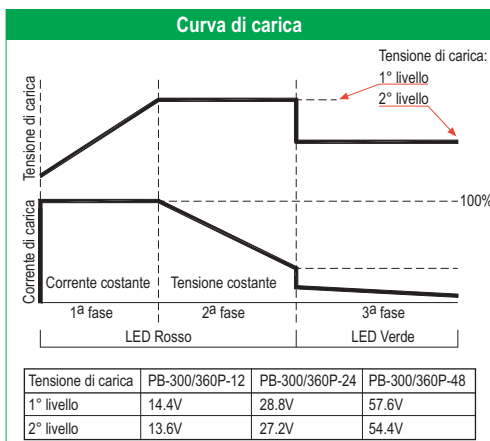
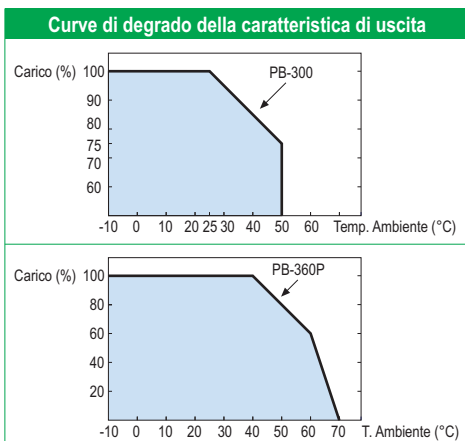

CARATTERISTICHE TECNICHE

	PB-300P-12	PB-300P-24	PB-300P-48	PB-360P-12	PB-360P-24	PB-360P-48
Tensione di carica "1° livello"	14.4V	28.8V	57.6V	14.4V	28.8V	57.6V
Tensione di carica "2° livello"	13.6V	27.2V	54.4V	13.6V	27.2V	54.4V
Regolazione della tensione di uscita	13 ~ 14.7VDC	26 ~ 28.8VDC	52 ~ 58.6VDC	13 ~ 14.7VDC	26 ~ 28.8VDC	52 ~ 58.6VDC
Capacità batterie applicabili	80 ~ 200Ah	40 ~ 125Ah	20 ~ 65Ah	80 ~ 200Ah	40 ~ 125Ah	20 ~ 65Ah
Tipologia delle batterie applicabili	Piombo/acido, aperte o sigillate					
Corrente di uscita massima	20.85A	10.5A	5.3A	24.3A	12.5A	6.25A
Corrente di uscita continuativa	12.5A	6.25A	3.2A	12.5A	6.25A	3.2A
Range della tensione d'ingresso	90 ~ 132VAC / 180 ~ 264VAC selezionabile tramite interruttore					
Frequenza	47~63Hz					
Fattore di potenza	>0.65					
Efficienza	85%	86%	88%	85%	86%	87%
Corrente in ingresso	6A/115VAC 3A/230VAC			7A/115VAC 3.5A/230VAC		
Protezione sovraccarico	90 ~ 110% - Intervento a corrente costante con ripristino automatico					
Corto circuito (lato uscita)	Tramite fusibile interno					
Protezione sovra tensione	16 ~ 18V	31 ~ 35V	59 ~ 64V	16 ~ 18V	31 ~ 35V	59 ~ 64V
	Intervento: taglia la tensione di uscita. Ripristino automatico.					
Protezione sovra temperatura	Intervento: abbassa automaticamente la corrente di carica fino a zero					
Protezione inversione polarità batteria	Tramite fusibile interno					
Controllo remoto (connettore CN5)	Aperto: Funzionamento normale - Chiuso: Smette di caricare la batteria					
Temperatura di lavoro	-10°C ~ 50°C con riferimento alla curva di degrado					
Isolamento	Ingresso/Uscita: 3kVAC - Ingresso/Contenitore: 1.5kVAC - Uscita/Contenitore: 0.5kVAC					
Dimensioni (LxWxH) e peso	253mm x 135mm x 48.5mm - 1.45kg			253mm x 135mm x 48.5mm - 1.45kg		

PB Series - BATTERY CHARGERS

- Caricatori per batterie piombo/acido - Chargers for lead/acid batteries
- Ingresso AC universale - Universal AC input
- Realizzati per batterie a 12, 24 e 48VDC - Models for 12, 24 and 48VDC batteries
- Carica a 2 oppure 8 stadi - 2/8 stage charging
- Modelli PB-1000 con la possibilità di caricare simultaneamente 2 banchi batteria
- PB-1000 models 2 bank charger
- PFC passivo, PF >0.65 - Passive PFC, PF >0.65
- Protezioni per: corto circuito, sovraccarico, sovra tensione, sovra temperatura, inversione polarità batteria
- Protections: Short circuit, Over load, Over voltage, Over temperature, Revers polarity
- Modelli PB-600 con controllo della velocità della ventola di raffreddamento
- PB-600 models with built-in fan speed control
- Modelli PB-1000 con controllo ON/OFF della ventola di raffreddamento
- PB-1000 models with ON/OFF fan speed control
- Controllo remoto (ON/OFF) integrato - Built-in remote control
- Indicazione di carica mediante LED a tre colori - 3 color LED loading indicator
- Presca AC a 3 poli - 3 poles AC inlet
- Elevata affidabilità - High reliability
- 3 anni di garanzia - 3 years warranty

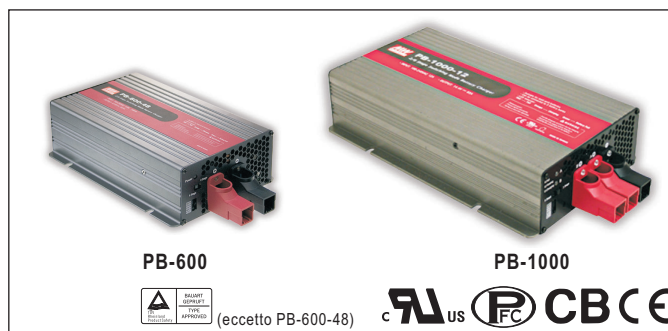

Modello MW	EUROTEK	Input	Output
PB-600-12	ET5292	115 - 230VAC	13.6VDC - 40A
PB-600-24	ET5293	115 - 230VAC	27.2VDC - 21A
PB-600-48	ET5294	115 - 230VAC	54.4VDC - 10.5A
PB-1000-12	ET5088	115 - 230VAC	13.6VDC - 60A
PB-1000-24	ET5089	115 - 230VAC	27.2VDC - 34.7A
PB-1000-48	ET5090	115 - 230VAC	54.4VDC - 17.4A

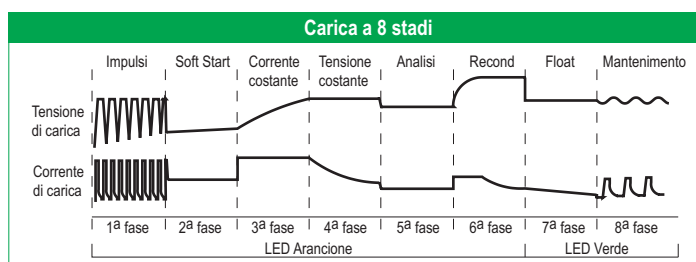
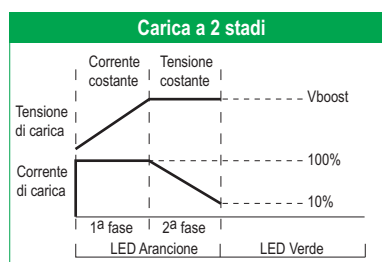
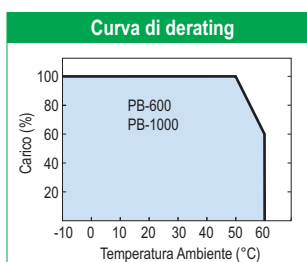

CONNESSIONI

Connessioni ingresso
PB-600 e PB-1000

- A- presa AC
- B- interruttore on off
- C- ventola di areazione

Connessioni uscita
PB-600

- A- uscita, polo positivo
- B- uscita, polo negativo
- C- LED
- D- selettore di carica: 2 oppure 8 stadi
- E- connettore CN100 per gestione funzioni

Connessioni uscita
PB-1000

- A- uscita, polo positivo banco 1
- B- uscita, polo positivo banco 2
- C- uscita, polo negativo
- D- LED
- E- selettore di carica: 2 oppure 8 stadi
- F- connettore CN100 per gestione funzioni

CARATTERISTICHE TECNICHE

	PB-600-12	PB-600-24	PB-600-48	PB-1000-12	PB-1000-24	PB-1000-48
Tensione di carica "1° livello"	14.4V	28.8V	57.6V	14.4V	28.8V	57.6V
Tensione di carica "2° livello"	13.6V	27.2V	54.4V	13.6V	27.2V	54.4V
Capacità batterie applicabili	135 ~ 400Ah	70 ~ 210Ah	35 ~ 105Ah	200 ~ 600Ah	1240 ~ 350Ah	60 ~ 175Ah
Tipologia delle batterie applicabili	Piombo/acido, aperte o sigillate					
Corrente di uscita	40A	21A	10.5A	60A	34.7A	17.4A
Range della tensione d'ingresso	90 ~ 264VAC 120 ~ 370VDC					
Frequenza	47-63Hz					
Fattore di potenza a pieno carico	0.95 a 230VAC 0.98 a 115VAC					
Efficienza	86%	87%	89%	86%	88%	89%
Corrente in ingresso	6.8A/115VAC 3.4A/230VAC			12A/115VAC 5.2A/230VAC		
Corto circuito (lato uscita)	Tramite fusibile interno					
Protezione sovra tensione	16 ~ 18V	32 ~ 35V	64.5 ~ 69.5V	16 ~ 18V	32 ~ 35V	64.5 ~ 69.5V
	Intervento: taglia la tensione di uscita. Ridare tensione in ingresso per riaccende.					
Protezione sovra temperatura	Degrada automaticamente la corrente di uscita fino a zero. Ripristino automatico al calare della temperatura.			Intervento: taglia la tensione di uscita. Ripristino automatico al calare della temperatura.		
Protezione inversione polarità batteria	Tramite fusibile interno					
Controllo remoto	Aperto: Funzionamento normale - Chiuso: Smette di caricare la batteria					
Carica veloce	carica a 2 oppure 8 stadi					
Carica OK	Contatto aperto: batteria in carica - Contatto chiuso: batteria carica.			Segnalazioni per "Carica OK" e "Uscite OK" fornite sul connettore CN100, non compreso nella fornitura.		
Uscita OK	Contatto aperto: carica batterie OFF - Contatto chiuso: carica batterie ON.					
Temperatura di lavoro	-20°C ~ 60°C con riferimento alla curva di degrado					
Isolamento	Ingresso/Uscita: 3kVAC - Ingresso/Custodia: 1.5kVAC - Uscita/Custodia: 0.5kVAC					
Dimensioni (LxWxH) e peso	230mm x 158mm x 67mm - 2.2kg			300mm x 184mm x 70mm - 3.5kg		

Taglie di potenza: 15W - 25W - 50W - 100W - 150W
 Power size: 15W - 25W - 50W - 100W - 150W
 Ingresso a range esteso 2:1 - 2:1 wide input range
 Protezioni per corto circuito, sovraccarico, sovra tensione
 Protections: Short circuit/Over load/Over voltage
 Isolamento ingresso/uscita di 1500VDC - 1500VDC I/O isolation
 Filtro EMI integrato, ripple basso - Built-in EMI filter, low ripple noise
 Test di burn-in svolto con il 100% del carico - 100% full load burn-in test.
 Frequenza di commutazione fissata a 83KHz
 Fixed switching frequency at 83KHz
 Raffreddamento a libera convezione di aria - Cooling by free air convection
 Elevata affidabilità - High reliability
 1 anno di garanzia - 1 year warranty

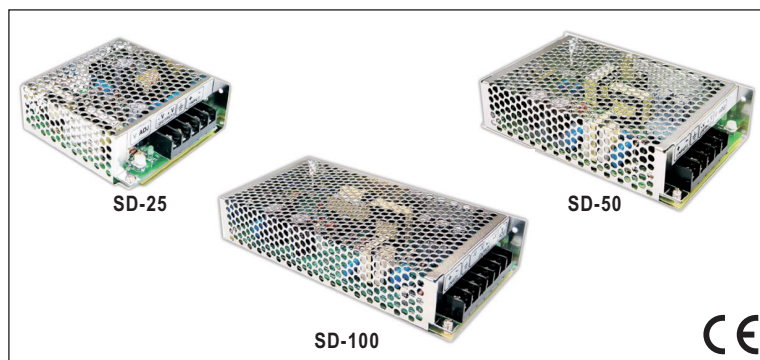
Serie SD-15 (15W)

Mod. MW	EUROTEK	Input	Output
SD-15A-5	ET4770	9.2 ~ 18VDC	5VDC - 3A
SD-15A-12	ET4771	9.2 ~ 18VDC	12VDC - 1.25A
SD-15A-24	ET4772	9.2 ~ 18VDC	24VDC - 0.625A
SD-15B-5	ET4773	18 ~ 36VDC	5VDC - 3A
SD-15B-12	ET4774	18 ~ 36VDC	12VDC - 1.25A
SD-15B-24	ET4775	18 ~ 36VDC	24VDC - 0.625A
SD-15C-5	ET4776	36 ~ 72VDC	5VDC - 3A
SD-15C-12	ET4777	36 ~ 72VDC	12VDC - 1.25A
SD-15C-24	ET4778	36 ~ 72VDC	24VDC - 0.625A

Serie SD-25 (25W)

Mod. MW	EUROTEK	Input	Output
SD-25A-5	ET4180	9.2 ~ 18VDC	5VDC - 5A
SD-25A-12	ET4181	9.2 ~ 18VDC	12VDC - 2.1A
SD-25A-24	ET4182	9.2 ~ 18VDC	24VDC - 1.1A
SD-25B-5	ET4183	19 ~ 36VDC	5VDC - 5A
SD-25B-12	ET4184	19 ~ 36VDC	12VDC - 2.1A
SD-25B-24	ET4185	19 ~ 36VDC	24VDC - 1.1A
SD-25C-5	ET4186	36 ~ 72VDC	5VDC - 5A
SD-25C-12	ET4187	36 ~ 72VDC	12VDC - 2.1A
SD-25C-24	ET4188	36 ~ 72VDC	24VDC - 1.1A

Serie SD-50 (50W)

Mod. MW	EUROTEK	Input	Output
SD-50A-5	ET4192	9.2 ~ 18VDC	5VDC - 10A
SD-50A-12	ET4193	9.2 ~ 18VDC	12VDC - 4.2A
SD-50A-24	ET4194	9.2 ~ 18VDC	24VDC - 2.1A
SD-50B-5	ET4195	19 ~ 36VDC	5VDC - 10A
SD-50B-12	ET4196	19 ~ 36VDC	12VDC - 4.2A
SD-50B-24	ET4197	19 ~ 36VDC	24VDC - 2.1A
SD-50C-5	ET4198	36 ~ 72VDC	5VDC - 10A
SD-50C-12	ET4199	36 ~ 72VDC	12VDC - 4.2A
SD-50C-24	ET4203	36 ~ 72VDC	24VDC - 2.1A

Serie SD-100 (100W)

Mod. MW	EUROTEK	Input	Output
SD-100B-5	ET4207	19 ~ 36VDC	5VDC - 20A
SD-100B-12	ET4208	19 ~ 36VDC	12VDC - 8.5A
SD-100B-24	ET4209	19 ~ 36VDC	24VDC - 4.2A
SD-100C-5	ET4210	36 ~ 72VDC	5VDC - 20A
SD-100C-12	ET4211	36 ~ 72VDC	12VDC - 8.5A
SD-100C-24	ET4212	36 ~ 72VDC	24VDC - 4.2A
SD-100D-5	ET4213	72 ~ 144VDC	5VDC - 20A
SD-100D-12	ET4214	72 ~ 144VDC	12VDC - 8.5A
SD-100D-24	ET4215	72 ~ 144VDC	24VDC - 4.2A

Serie SD-150 (150W)

Mod. MW	EUROTEK	Input	Output
SD-150B-12	ET4218	19 ~ 36VDC	12VDC - 12A
SD-150B-24	ET4219	19 ~ 36VDC	24VDC - 6A
SD-150C-12	ET4220	36 ~ 72VDC	12VDC - 12A
SD-150C-24	ET4221	36 ~ 72VDC	24VDC - 6A
SD-150D-12	ET4222	72 ~ 144VDC	12VDC - 12A
SD-150D-24	ET4223	72 ~ 144VDC	24VDC - 6A

CARATTERISTECHE TECNICHE - TECHNICAL FEATURES

	SD-15	SD-25	SD-50	SD-100	SD-150
Tensione di uscita DC	5 - 12 - 24VDC (Vedi le tabelle sopra riportate per i codici di ordinazione)				12 - 24VDC
Corrente in uscita	3A (5V) 1.25A (12V) 0.625A (24V)	5A (5V) 2.1A (12V) 1.1A (24V)	10A (5V) 4.2A (12V) 2.1A (24V)	20A (5V) 8.5A (12V) 4.2A (24V)	12.5A (12V) 6.3A (24V)
Potenza nominale	15W	25W	50W	100.8W	151.2W
Ripple & noise	100mVpp (5V esclusi SD-150) - 120mVpp (12V) - 150mVpp (24V)				
Regolazione tensione di uscita	4.75~5.5VDC (5V) 10.8~13.2VDC (12V) 21.6~26.4VDC (24V)	4.5~5.5VDC (5V esclusi SD-150) 11~16VDC (12V) 23~30VDC (24V)			
Line regulation - Load regulation	±0.5% (max.)				
Setup & rise time	2.5s - 25ms		2.5s - 50ms		2s - 50ms
Range della tensione d'ingresso	A: 9.2~18VDC - B: 18~36VDC - C: 36~72VDC			B: 18~36VDC - C: 36~72VDC - D: 72~144VDC	
Efficienza	68~79%	71~81%	70~83%	74~83%	75~82%
Corrente in ingresso	1.9A @ 12VDC 0.9A @ 24VDC 0.45A @ 48VDC	3.2A @ 12VDC 1.6A @ 24VDC 0.8A @ 48VDC	7A @ 12VDC 3A @ 24VDC 1.5A @ 48VDC	6A @ 24VDC 3A @ 48VDC 1.5A @ 96VDC	8.5A @ 24VDC 4.2A @ 48VDC 2.1A @ 96VDC
Protezione sovraccarico	105~150% Intervento di tipo HICCUP, auto ripristino.		105~150% La corrente di uscita cala all'aumentare del sovraccarico, auto ripristino.		
Protezione sovra tensione	5.75~6.75VDC (5V) 13.8~16.2VDC (12V) 27.6~32.4VDC (24V)	5.75~6.75VDC (5V esclusi SD-150) 16.8~20VDC (12V) 31.5~37.5VDC (24V)			
Isolamento	Input/Output: 2KVAC - Input/Frame Ground: 1KVAC - Output/Frame Ground: 0.5KVAC				
Dimensioni (LxWxH)	79 x 51 x 28mm	99 x 97 x 36mm	159 x 97 x 38mm	199 x 98 x 38mm	199 x 110 x 50mm
Peso	0.18kg	0.38kg	0.53kg	0.65kg	0.86kg

SD Series - MEAN WELL DC/DC INVERTER

Taglie di potenza: 200W - 350W - 500W - 1000W - Power size: 200W - 350W - 500W - 1000W

Protezioni per corto circuito, sovraccarico, sovra tensione, sovra temperatura

Protections: Short circuit / Over load / Over voltage / Over temperature

Test di burn-in svolto con il 100% del carico - 100% full load burn-in test.

Elevata affidabilità - High reliability

Modelli da 200 e 350W - 200 and 350 models:

Ingresso a range esteso 2:1 - 2:1 wide input range

Raffreddamento a libera convezione di aria - Cooling by free air convection

2 anni di garanzia - 2 years warranty

Modelli da 500 e 1000W - 500 and 1000W models:

Ingresso a range esteso 2:1 e 4:1 - 2:1 and 4:1 wide input range

Funzione di controllo remoto integrata (accensione - spegnimento) - Built-in remote ON-OFF control function

Funzione per il recupero della caduta di tensione sui cavi integrata - Built-in remote sense function

Segnalazione per Uscita DC OK - Output OK signal

Raffreddamento forzato tramite ventola integrata - Forced air cooling by built-in DC fan

3 anni di garanzia - 3 years warranty

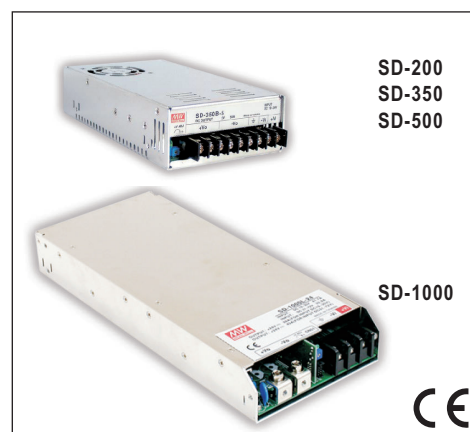

SD-200
SD-350
SD-500

SD-1000



Serie SD-200 (200W)

Mod. MW	Cod. EUROTEK	Input	Output	Dimensioni (mm)
SD-200B-5	ET4266	19 ~ 36VDC	5VDC - 34A	215 x 115 x 50
SD-200B-12	ET4267	19 ~ 36VDC	12VDC - 16.7A	215 x 115 x 50
SD-200B-24	ET4268	19 ~ 36VDC	24VDC - 8.4A	215 x 115 x 50
SD-200B-48	ET4269	19 ~ 36VDC	48VDC - 4.2A	215 x 115 x 50
SD-200C-5	ET4344	36 ~ 72VDC	5VDC - 40A	215 x 115 x 50
SD-200C-12	ET4538	36 ~ 72VDC	12VDC - 16.7A	215 x 115 x 50
SD-200C-24	ET4539	36 ~ 72VDC	24VDC - 8.4A	215 x 115 x 50
SD-200C-48	ET4540	36 ~ 72VDC	48VDC - 4.2A	215 x 115 x 50
SD-200D-5	ET4542	72 ~ 144VDC	5VDC - 40A	215 x 115 x 50
SD-200D-12	ET4544	72 ~ 144VDC	12VDC - 16.7A	215 x 115 x 50
SD-200D-24	ET4263	72 ~ 144VDC	24VDC - 8.4A	215 x 115 x 50
SD-200D-48	ET4545	72 ~ 144VDC	48VDC - 4.2A	215 x 115 x 50

Serie SD-350 (350W)

Mod. MW	Cod. EUROTEK	Input	Output	Dimensioni (mm)
SD-350B-5	ET4316	19 ~ 36VDC	5VDC - 57A	215 x 115 x 50
SD-350B-12	ET4314	19 ~ 36VDC	12VDC - 27.5A	215 x 115 x 50
SD-350B-24	ET4317	19 ~ 36VDC	24VDC - 14.6A	215 x 115 x 50
SD-350B-48	ET4276	19 ~ 36VDC	48VDC - 7.3A	215 x 115 x 50
SD-350C-5	ET4318	36 ~ 72VDC	5VDC - 60A	215 x 115 x 50
SD-350C-12	ET4328	36 ~ 72VDC	12VDC - 27.5A	215 x 115 x 50
SD-350C-24	ET4286	36 ~ 72VDC	24VDC - 14.6A	215 x 115 x 50
SD-350C-48	ET4329	36 ~ 72VDC	48VDC - 7.3A	215 x 115 x 50
SD-350D-5	ET4273	72 ~ 144VDC	5VDC - 60A	215 x 115 x 50
SD-350D-12	ET4274	72 ~ 144VDC	12VDC - 29.2A	215 x 115 x 50
SD-350D-24	ET4275	72 ~ 144VDC	24VDC - 14.6A	215 x 115 x 50
SD-350D-48	ET4327	72 ~ 144VDC	48VDC - 7.3A	215 x 115 x 50

Serie SD-500 (500W)

Mod. MW	Cod. EUROTEK	Input	Output	Dimensioni (mm)
SD-500L-12	ET5410	19 ~ 72VDC	12VDC - 40A	215 x 115 x 50
SD-500L-24	ET5411	19 ~ 72VDC	24VDC - 21A	215 x 115 x 50
SD-500L-48	ET5412	19 ~ 72VDC	48VDC - 10.5A	215 x 115 x 50
SD-500H-12	ET5413	72 ~ 144VDC	12VDC - 40A	215 x 115 x 50
SD-500H-24	ET5414	72 ~ 144VDC	24VDC - 21A	215 x 115 x 50
SD-500H-48	ET5415	72 ~ 144VDC	48VDC - 10.5A	215 x 115 x 50

Serie SD-1000 (1000W)

Mod. MW	Cod. EUROTEK	Input	Output	Dimensioni (mm)
SD-1000L-12	ET5416	19 ~ 72VDC	12VDC - 60A	295 x 127 x 41
SD-1000L-24	ET5417	19 ~ 72VDC	24VDC - 40A	295 x 127 x 41
SD-1000L-48	ET5418	19 ~ 72VDC	48VDC - 21A	295 x 127 x 41
SD-1000H-12	ET5419	72 ~ 144VDC	12VDC - 60A	295 x 127 x 41
SD-1000H-24	ET5420	72 ~ 144VDC	24VDC - 40A	295 x 127 x 41
SD-1000H-48	ET5421	72 ~ 144VDC	48VDC - 21A	295 x 127 x 41

CARATTERISTECHE TECNICHE - TECHNICAL FEATURES

	SD-200	SD-350	SD-500	SD-1000
Tensione di uscita DC	5 (solo per SD-200 e SD-350) - 12 - 24 - 48VDC. Vedi le tabelle sopra riportate per i codici di ordinazione.			
Corrente in uscita	5V: 40A (34A input B) 12V: 16.7A 24V: 8.4A 48V: 4.2A	5V: 60A (57A input B) 12V: 27.5A (29.2A input C) 24V: 14.6A 48V: 7.3A	12V: 40A 24V: 21A 48V: 10.5A	12V: 60A 24V: 40A 48V: 21A
Potenza nominale	170 ~ 201.6W	285 ~ 350.4W	480 ~ 504W	720 ~ 1008W
Ripple & noise	100mVpp (5V) - 120mVpp (12V) - 150mVpp (24V) - 200mVpp (48V)			150mVpp (tutti i modelli)
Regolazione tensione di uscita	5V: 4.5~5.5VDC - 12V: 11~16VDC 24V: 23~30VDC - 48V: 43V~53V			12V: 11~15VDC - 24V: 23~30VDC - 48V: 46V~60V
Line regulation - Load regulation	±0.5% (max.) - ±1% (max.)			±0.5% (max.)
Setup & rise time	300ms - 50ms			500ms - 50ms
Range della tensione d'ingresso	B: 18~36VDC - C: 36~72VDC - D: 72~144VDC			L: 19~72VDC - H: 72~144VDC
Efficienza	80~90%	74~89%	84~92%	
Corrente in ingresso (masima)	13.5A @ 24VDC 6.7A @ 48VDC 3.6A @ 96VDC	22A @ 24VDC 11A @ 48VDC 5.5A @ 96VDC	Versioni "L": 23.5A @ 48VDC Versioni "H": 11.6A @ 96VDC	
Protezione sovraccarico	105~125% corrente costante per 5s. poi si spegne.			
Protezione sovra tensione	5V: 5.75~6.75VDC - 12V: 16.8~20VDC 24V: 31.5~37.5VDC - 48V: 53~65VDC INTERVENTO: taglia la tensione di uscita. Riaccendere.			12V: 16~19VDC - 24V: 30.8~35.2VDC 48V: 62~68VDC INTERVENTO: taglia la tensione di uscita. Riaccendere.
Isolamento	In./Out.: 1.5KVAC - In./Ground: 1.5KVAC - Out./Ground: 0.5KVAC			
Peso	1.1kg		1.15kg	1.94kg

Convertitori in grado di generare, in uscita, tensione alternata con valori 110 o 230VAC, partendo da tensione continua applicata in ingresso. Sono ideati per poter alimentare apparecchiature elettroniche dove non è disponibile la rete elettrica, utilizzando come fonte di energia delle batterie.

Proponiamo tre serie di convertitori DC/AC, ognuna dedicata a specifiche esigenze.

Serie ad ONDA MODIFICATA (modified sine wave)

Generano tensione alternata con onda molto squadrata e sono quindi indicati per apparecchiature elettroniche commerciali quali asciugacapelli, ferro da stiro, etc. Non sono indicati per alimentare apparecchiature Audio-Video, sistemi di controllo velocità motori etc

Serie ad ONDA SINUSOIDALE REALE (true sine wave)

Generano tensione alternata con onda sinusoidale reale e sono quindi indicati per tutte le apparecchiature elettroniche, sia le più semplici che le più sofisticate. Non hanno restrizioni nelle applicazioni.

Serie ad ONDA SINUSOIDALE REALE PER PANNELLI SOLARI (Solar inverter)

Generano tensione alternata con onda sinusoidale reale ed accettano ingresso da pacco batterie, pannello solare o rete elettrica. Hanno duplice funzione in quanto lavorano sia come sistema UPS che come sistema per il risparmio di energia.

Sono particolarmente adatti ad applicazioni su imbarcazioni o camper dotati di pannello solare perchè, grazie alla funzione di carica batterie ed all'abbinamento ad un pacco batterie, consentono di realizzare una stazione di energia indipendente dalla rete elettrica. Nell'utilizzo come UPS spicca la sua capacità di sopportare carichi pesanti (maggiori di quelli sopportabili da un convenzionale UPS) ed è quindi idoneo ad applicazioni con sistemi computerizzati, sistemi di sicurezza e sotto stazioni di telecomunicazione.

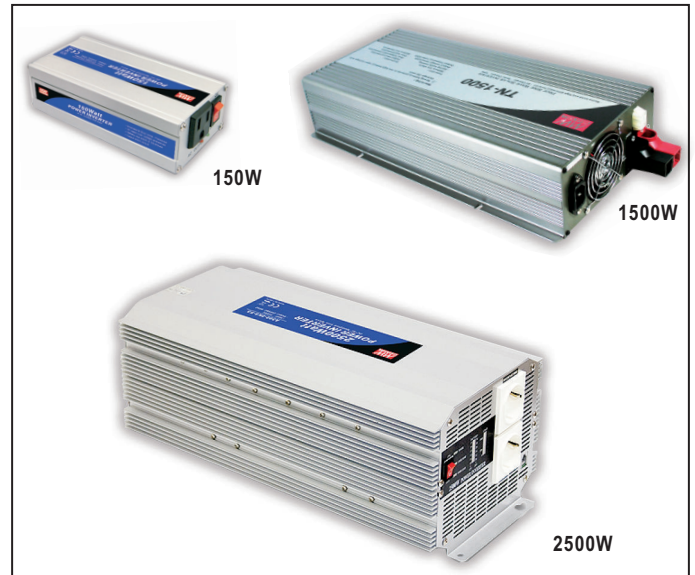

DC/AC inverter ad onda modificata - Modified sine wave DC/AC inverter

Potenza continuativa Continue power	100 - 150 - 300 - 600 - 1000 - 1500 - 2500W
Tensioni di ingresso Input voltage	10~15VDC oppure 21~30VDC 10~15VDC or 21~30VDC
Tensioni di uscita Output voltage	110VAC 60Hz oppure 230VAC 50Hz 110VAC 60Hz or 230VAC 50Hz
Collegamenti in uscita Output connection	presa Europea SCHUKO 16A European SCHUKO 16A

DC/AC inverter ad onda sinusoidale - True sine wave DC/AC inverter

Potenza continuativa Continue power	200 - 400 - 700 - 1000 - 1500W
Tensioni di ingresso Input voltage	10.5~15VDC / 21~30VDC / 42~60VDC
Tensioni di uscita Output voltage	110VAC 60Hz oppure 230VAC 50Hz 110VAC 60Hz or 230VAC 50Hz
Collegamenti in uscita Output connection	presa Europea SCHUKO 16A European SCHUKO 16A

DC/AC inverter "SOLARE" - True sine wave solar DC/AC inverter

Potenza continuativa Continue power	1500W
Tensioni di ingresso Input voltage	10.5~15VDC / 21~30VDC / 42~60VDC
Tensioni di uscita Output voltage	110VAC 60Hz oppure 230VAC 50Hz 110VAC 60Hz or 230VAC 50Hz
Collegamenti in uscita Output connection	presa Europea SCHUKO 16A European SCHUKO 16A

Forme d'onda della tensione di uscita - Output voltage wave form

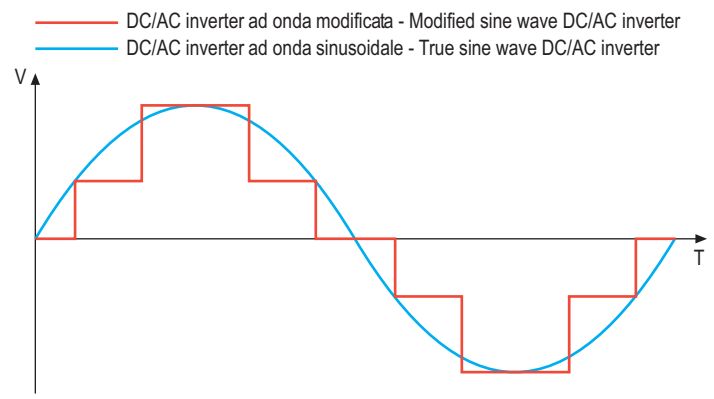

Connessioni di ingresso - Input connections

DC/AC inverter ad onda modificata Modified sine wave DC/AC inverter		DC/AC inverter ad onda sinusoidale True sine wave DC/AC inverter	
100W - 150W		200W - 400W	
300W		700W - 1000W	
600W		1500W	
1000 - 1500W			
2500W			

Dimensioni (mm) - Dimensions (mm)

Power (W)	Type	Dimensions (mm)
100W*	M.S.W.	L 170 x 65φ
150W	M.S.W.	L 122 x P 73 x H 45
300W	M.S.W.	L 165 x P 88 x H 74
600W	M.S.W.	L 210 x P 173 x H 65
1000W	M.S.W.	L 320 x P 210 x H 85
1500W	M.S.W.	L 455 x P 210 x H 85
2500W	M.S.W.	L 430 x P 210 x H 159
200W	T.S.W.	L 205 x P 158 x H 59
400W	T.S.W.	L 205 x P 158 x H 67
700W	T.S.W.	L 295 x P 184 x H 70
1000W	T.S.W.	L 345 x P 184 x H 70
1500W	T.S.W.	L 420 x P 220 x H 88

M.S.W. : modified sine wave
T.S.W. : true sine wave

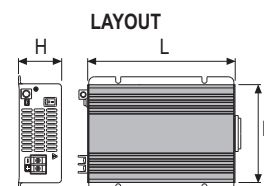

*NOTA: Ha forma cilindrica

Alimentatori switching per illuminazioni a LED

LED series switching power supply



INDICE

ALIMENTATORI SWITCHING PER ILLUMINAZIONI A LED - LED SERIES SWITCHING POWER SUPPLY		P. 53
COME SCEGLIERE L'ALIMENTATORE ADATTO		P. 54
TIPOLOGIE DI FUNZIONAMENTO		P. 55
MODALITA' DI PILOTAGGIO PER LED		P. 55 - 56
TABELLA DI COMPARAZIONE		P. 57
ALIMENTATORI A CORRENTE COSTANTE SERIE	COSTANT CURRENT SERIES:	LC01 / LC02 / LC03 / LC04 / LC06 / LS10 / LS35 P. 58
		LPLC-18 / LPHC-18 / LPC-20 / LPC-35 / LPC-60 P. 59
ALIMENTATORI A TENSIONE COSTANTE SERIE	COSTANT VOLTAGE SERIES:	LV01 / LV02 / LV03 P. 60
		LPL-18 / LPH-18 / LPV-20 / LPV-35 / LPV-60 P. 61
		ELN-30 / ELN-60 P. 62
		PLN-20 / PLN-30 / PLN-45 / PLN-60 / PLN-100 P. 63
		PLC-20 / PLC-45 / PLC-60 / PLC-100 P. 64
		CEN-60 / CEN-75 / CEN-100 P. 65
		CLG-60 / CLG-100 / CLG-150 P. 66
		HLG-100 / HLG-120 / HLG-150 / HLG-185 / HLG-240 P. 67
		PLP-20 / PLP-30 / PLP-45 / PLP-60 / ULP-150 P. 68

COME SCEGLIERE L'ALIMENTATORE ADATTO

- 1) Scegliere la taglia di potenza includendo un margine di sicurezza dal 10 al 15%.
- 2) Verificare se i LED da alimentare sono dotati o meno di DRIVER.
 - Per LED senza DRIVER scegliere un alimentatore a corrente costante.
 - Per LED con DRIVER a bordo scegliere un alimentatore a tensione costante.
- 3) Verificare se l'applicazione richiede la funzione PFC. I pannelli indicatori, le luci di segnalazione e le illuminazioni decorative non lo richiedono.
- 4) Scegliere il tipo di contenitore (in plastica, di metallo oppure open frame) ed il corretto grado di protezione IP, contro polvere e umidità, in conformità con il luogo nel quale i LED (e di conseguenza gli alimentatori) verranno impiegati.
- 5) Verificare la compatibilità del pacchetto certificazioni dell'alimentatore in riferimento alle normative richieste dall'applicazione.
- 6) Verificare se nell'applicazione è richiesta la possibilità di regolare la tensione di uscita, la corrente, sia la tensione che la corrente, oppure è richiesta la funzione di DIMMING.

ALIMENTATORI PER LED DA 2 A 35W CON RANGE DI INGRESSO ESTESO

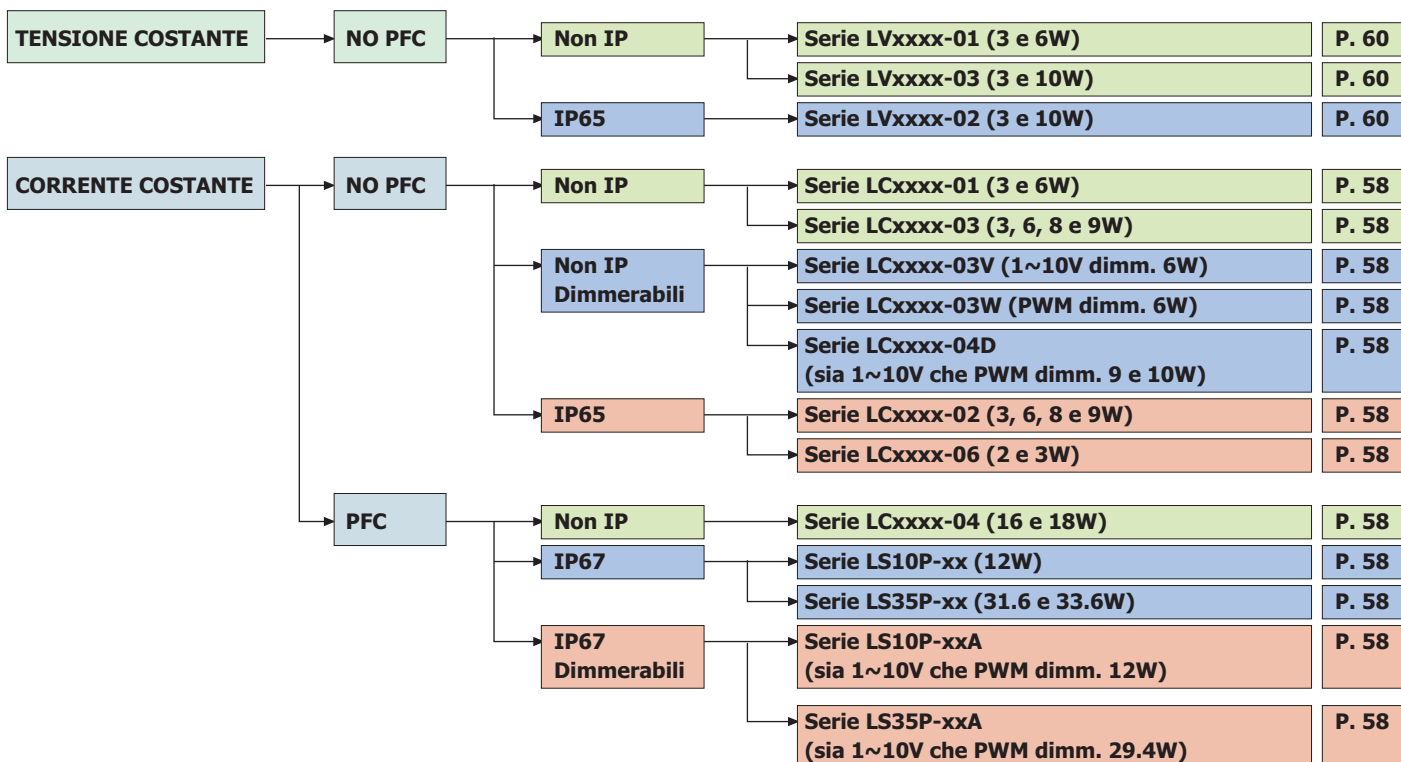

ALIMENTATORI PER LED DA 18 A 240W

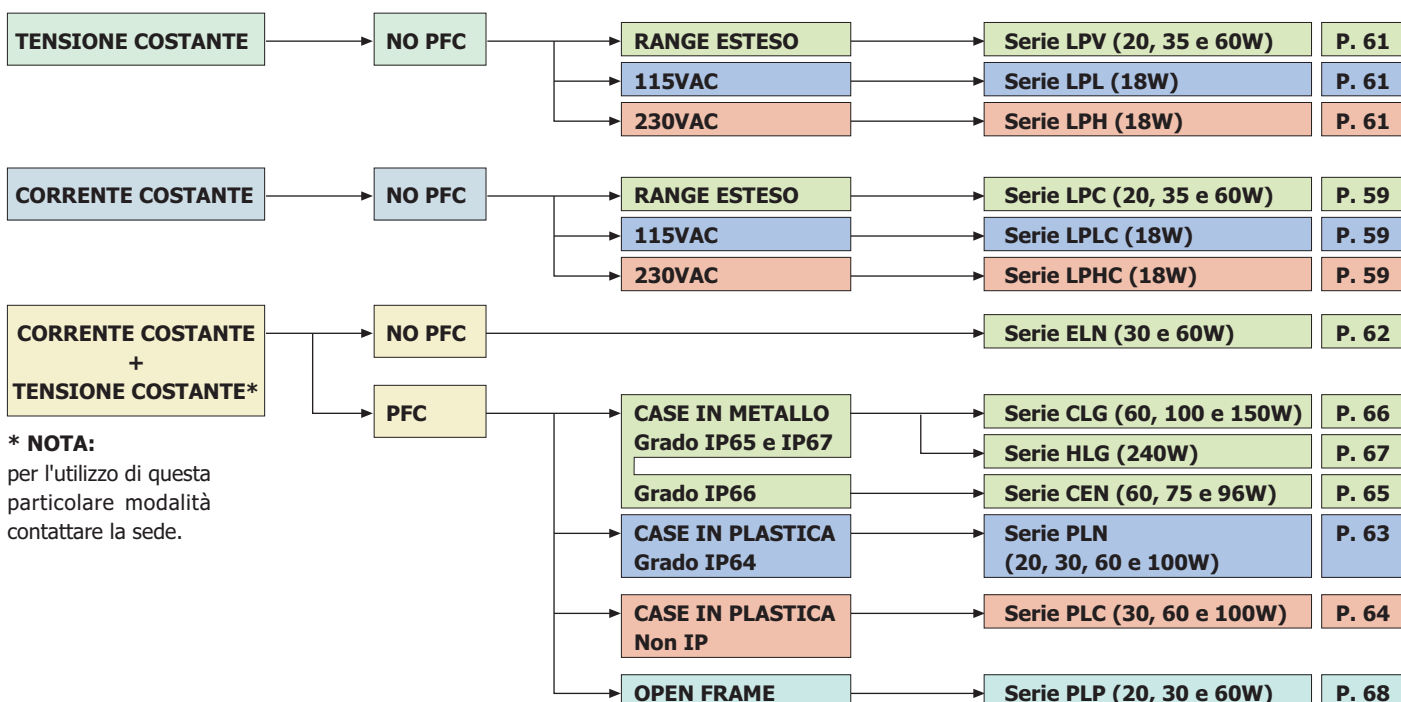

*** NOTA:**
per l'utilizzo di questa particolare modalità contattare la sede.

DEFINIZIONE DELLE TIPOLOGIE DI FUNZIONAMENTO DEGLI ALIMENTATORI

Modalità TENSIONE COSTANTE

Alimentatori con tensione di uscita mantenuta ad un livello costante anche in presenza di variazioni sia della tensione di ingresso che del carico applicato in uscita, comprese all'interno dei range specificati sul data sheet. La corrente in uscita da questi alimentatori varia tra zero ed il valore massimo erogabile in funzione del carico applicato.

Modalità CORRENTE COSTANTE

Alimentatori con corrente di uscita mantenuta ad un livello prefissato e vicino al valore nominale mediante l'impostazione del punto di intervento della protezione per sovraccarico, che è di tipo "Corrente Costante". Questi alimentatori, pur lavorando in modalità Corrente Costante e quindi con la protezione attiva, rimangono nel loro normale campo di utilizzo perchè tutti i componenti sono stati scelti per fornire continuamente quel valore di corrente.

Modalità TENSIONE COSTANTE PIU' CORRENTE COSTANTE

Alimentatori che prima di raggiungere la regione a corrente costante lavorano come tradizionali alimentatori a tensione costante. Sfruttandoli in questa modalità di funzionamento è necessario un appropriato Driver IC per il corretto pilotaggio dei LED, oppure inserire una resistenza zavorra.

Una volta entrati nella regione a corrente costante gli alimentatori erogheranno un valore prefissato di corrente e potranno pilotare direttamente i LED. La caratteristica di avere entrambe le tipologie di funzionamento in un unico alimentatore può essere sfruttata in molte differenti installazioni di LED e rendendo il sistema più flessibile.

La definizione delle due regioni con modalità di lavoro diverse è riportata nel seguente grafico che mostra la curva caratteristica "Corrente-Tensione" tipica di un alimentatore a corrente costante.

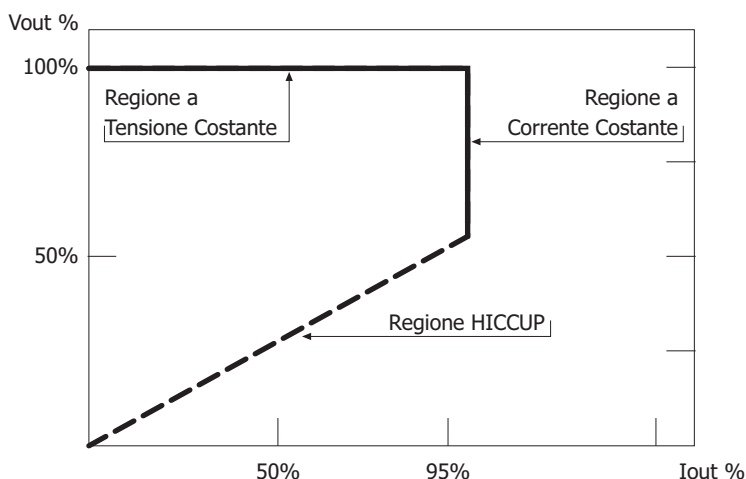

Nel caso preso in esame l'alimentatore entra nella regione a corrente costante solo quando la tensione di uscita supera il 50% del valore nominale.

In una applicazione con LED ciò si verificherà quando la somma della Vf (tensione inversa) di tutti i LED che compongono la serie supererà questo valore. Se la somma delle Vf non raggiunge questo valore l'alimentatore si troverà a lavorare nella regione HICCUP e non potrà pilotare correttamente i LED.

Attualmente la maggior parte degli alimentatori MEAN WELL ha caratteristica a corrente costante e la regione adatta a pilotare direttamente i LED è specificata nei singoli data sheet. Ogni serie di alimentatori, per differenze dovute alla progettazione, avrà aree a regione costante diverse:

- da 3V al 100% della Vout
- da 9V al 100% della Vout
- dal 70% al 100% della Vout

TRE DIFFERENTI MODALITÀ DI PILOTAGGIO PER LED

La configurazione più diffusa per lampade a LED è la connessione in serie perchè questo sistema assicura uguale luminosità a ciascun LED. Anche se la lampada è realizzata con LED uguali tra loro e provenienti dallo stesso lotto di produzione ci saranno comunque differenze nella drogatura delle giunzioni e quindi nella tensione inversa (Vf) di ciascun LED. All'incrementare della temperatura di lavoro la Vf diminuisce ed aumenta la corrente inversa (If). Questo fenomeno porta ad un significativo decremento della luminosità e ad un accorciamento della vita del LED. Per ovviare a questo inconveniente occorre dissipare adeguatamente il calore generato dal LED e controllare con precisione la corrente di pilotaggio tramite un circuito di limitazione.

Esistono tre modi per pilotare i LED:

1 - LED direttamente pilotati da un alimentatore a corrente costante

È il metodo meno costoso e con il cablaggio più semplice in quanto non occorrono resistenze zavorra o circuiti di limitazione. Il progettista dovrà solo preoccuparsi delle caratteristiche dei LED che vorrà utilizzare e di scegliere un alimentatore a corrente costante compatibile. Nel caso in cui un alimentatore supporti più strisce di LED collegate in parallelo potrebbero esserci problemi con l'equa ripartizione della corrente tra le stesse.

È quindi necessario collegare i LED come mostrato nella figura della pagina successiva (fig.1) per minimizzare le differenze tra la Vf dei vari LED ed evitare che alcune strisce vengano danneggiate da un flusso di corrente troppo elevato.

Di seguito è riportato un esempio applicativo con un alimentatore CLG-150-30.

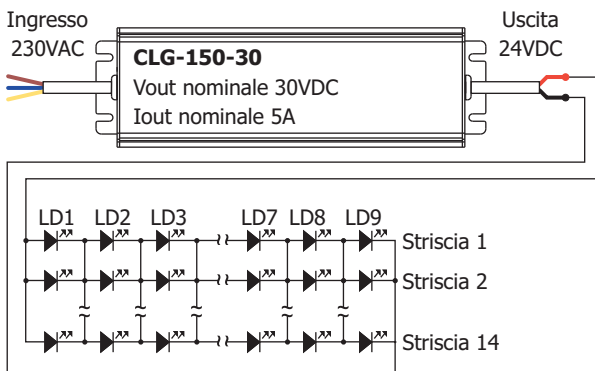

Fig.1

Numero di LED da collegare in serie:

Vout CLG-150-30 / Vf LED
 30VDC / 3.5VDC = 9 LED (8.57 arrotondato)
 30VDC / 9 = Tensione su ciascun LED = 3.34VDC

Numero massimo di serie di LED da collegare in parallelo:

Iout CLG-150-30 / If LED
 5A / 0.35A = 14 (14.28 arrotondato)
 5A / 14 = corrente che attraversa ciascun LED = 0.357A

2 - LED pilotati da un alimentatore a tensione costante tramite resistenza zavorra.

I vantaggi di questa architettura risiedono nel miglior bilanciamento della corrente tra le varie strisce, se comparata alla connessione diretta (1). Gli svantaggi sono correlati alla potenza che viene dissipata dalla resistenza di bilanciamento (o zavorra), ed all'impossibilità di controllare con precisione l'eguale distribuzione della corrente tra le varie strisce poste in parallelo. Ciò può determinare irregolarità nella luminosità dei LED.

Esempio applicativo di un CLG-150-30 utilizzato per 8 file parallele composte ciascuna da 7 LED in serie.

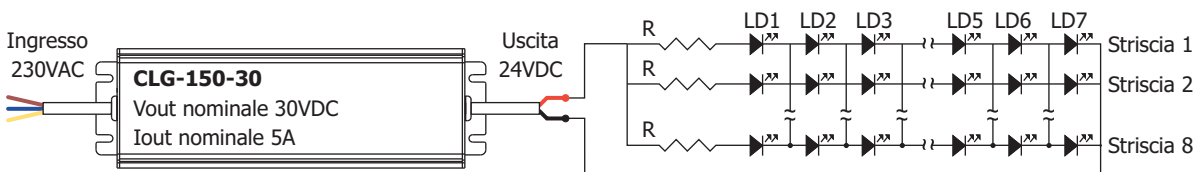

Fig.2

Calcolo della resistenza zavorra:

$$R = [V_{out} \text{ CLG-150-30} - (V_f \times N^\circ \text{ LED connessi in serie})] / (I_{out} \text{ CLG-150-30} / N^\circ \text{ di strisce LED in parallelo})$$

$$R = [30VDC - (3.5V \times 7)] / (5A / 7) = 6.44\Omega \text{ da } 3.93W \text{ (valore ideale)}$$

Vout CLG-150-30 = 30VDC

Iout CLG-150-30 = 5A

Vf = 3.5VDC

3 - LED pilotati dalla combinazione di un alimentatore ed un circuito per la limitazione della corrente (Driver IC o PWM).

L'abbinamento ad un Driver di tipo lineare favorisce un'elevata affidabilità sia per i LED che per l'alimentatore, oltre a semplificare la progettazione dell'impianto. I Driver lineari non sono adatti per alimentatori non stabilizzati oppure lineari inquanto, non potendo regolare automaticamente il flusso della corrente verso i LED, necessitano di una fonte di energia il più stabile possibile ed indipendente dalle variazioni della tensione di rete. Il metodo preferito e consigliato dai produttori di LED è il Driver PWM che riesce a controllare sia il livello di corrente che attraversa la striscia LED che il bilanciamento tra le varie strisce connesse. Nel caso di impiego di quest'ultimo metodo di pilotaggio si deve tener conto che i Driver PWM generano interferenze EMC.

Esempio applicativo con un Driver lineare IC

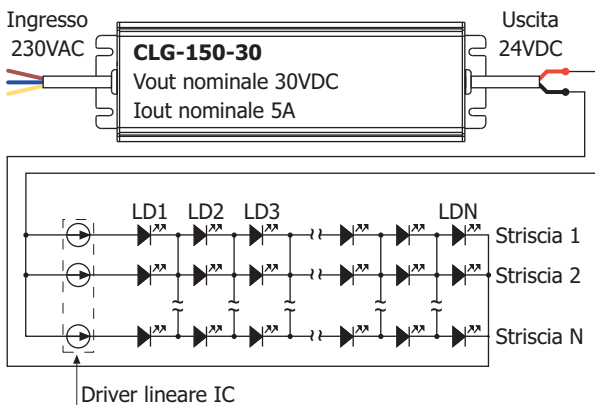

Fig.3

Esempio applicativo con un Driver PWM

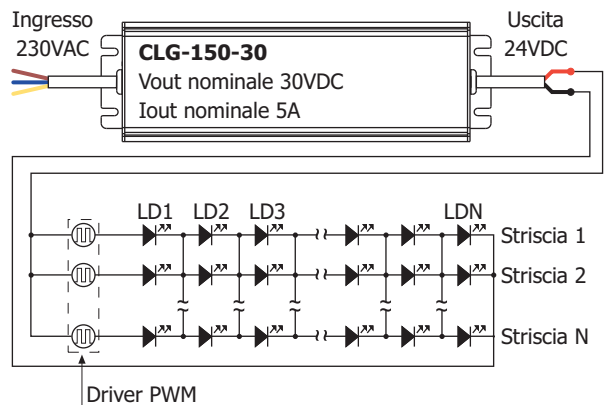

Fig.4

Tabella di comparazione delle tre differenti modalità di pilotaggio per LED:

Metodo di pilotaggio e selezione alimentatore	Caratteristiche	Vantaggi	Svantaggi
Pilotaggio diretto con un alimentatore a Corrente Costante.	Tensione di uscita dell'alimentatore uguale alla somma delle Tensioni Inverse dei LED collegati in serie. Variazioni della Corrente Inversa dei LED dipendenti dalla variazione di temperatura dei LED stessi.	- Costo basso. - Alta efficienza.	- Impossibilità di bilanciare la corrente tra le varie file di LED connesse in parallelo. - Luminosità non omogenea tra le varie file di LED connesse in parallelo. - Vita più breve per i LED.
Connessione in serie con l'utilizzo della resistenza zavorra ed alimentatore a Tensione Costante oppure a Corrente Costante.	La differenza di tensione tra l'uscita dell'alimentatore e la somma delle Tensioni inverse dei LED cadrà sulla resistenza zavorra. Media stabilità della Corrente Inversa.	- Costo basso.	- Bassa efficienza dovuta alla perdita di potenza sulla resistenza zavorra.
Connessione dei LED in serie con l'utilizzo di un Driver a corrente costante per il pilotaggio ed alimentatore a Tensione Costante oppure a Corrente Costante.	La corrente inversa di ogni fila di LED collegata in parallelo sarà regolata automaticamente dal DRIVER IC ad un valore prefissato. Poca tolleranza sulla Corrente Inversa.	- Lunga vita per i LED.	- Costi alti

Tabella di comparazione delle differenti serie di alimentatori per illuminotecnica:

	SERIE	Case		Potted	PFC	Regolazione V / I	Grado IP	Tempo di mantenimento	Ripple & Noise	Opzione Dimming	Applicazione	
		Metallo	Plastica									
ALIMENTATORI P DA 2 A 35W	LVxxx-01 / -02		●					No	Non spec.		LED	
	LVxxx-03		●				65	No	Non spec.		LED	
	LCxxx-01		●					No	Non spec.		LED	
	LCxxx-02		●				65	No	Non spec.		LED	
	LCxxx-03		●					No	Non spec.		LED	
	LCxxx-03V / -03W		●					No	Non spec.	●	LED	
	LCxxx-04		●		●			No	Non spec.		LED	
	LCxxx-04D		●					No	Non spec.	●	LED	
	LCxxx-06		●				65	No	Non spec.		LED	
	LS10P-xx		●		●		67	No	Non spec.		LED	
	LS10P-xxA		●		●		67	No	Non spec.	●	LED	
	LS35P-xx		●		●		67	No	Alto		LED	
	LS35P-xxA		●		●		67	No	Alto	●	LED	
	ALIMENTATORI P DA 18 A 240W	HLG-240	●		●	●	●	67/65	Normale	Normale		Generale
HLG-100 ~ 185*		●		●	●	●	67/65	Normale	Normale	●	Generale	
CLG-150		●		●	●	●	67/65	Normale	Normale		Generale	
CLG-100		●		●	●	●	67	Normale	Normale		Generale	
CLG-60		●		●	●	●	67	No	Alto		LED	
CEN-60 / 75 / 100*		●			●	●	66	No	Alto		LED	
PLN-100			●		●	●	64	Normale	Normale		Generale	
PLN-30 / 45 / 60			●		●	●	64	No	Alto		LED	
PLC-100			●		●	●	-	Normale	Normale		Generale	
PLC-30 / 60			●		●	●	-	No	Alto		LED	
PLN-20			●		●	Solo I	64	No	Alto		LED	
ELN-30 / 60			●			●	64	Normale	Normale	●	Generale	
LPV-20 ~ 60			●		●		67	Normale	Normale		Generale	
LPC-20 ~ 60			●		●		67	Normale	Normale		Generale	
LPLC-18 - LPHC-18			●		●		67	Normale	Normale		Generale	
PLP-20 ~ 60			PCB			●	Solo I	-	No	Alto		LED
ULP-150*		●		●	●	Solo V	-	Normale	Normale		Generale	

* **NOTA:** le serie contraddistinte dall'asterisco sono in via di sviluppo e verranno commercializzate nella seconda metà del 2010.

Alimentatori per LED ad elevata luminosità - Power supply for high brightness LED products.
 Ingresso AC universale, 90~264VAC - Universal AC input 90~264VAC
 Dotati di circuito di limitazione a corrente costante - Built-in constant current limiting circuit
 Contenitore in plastica completamente isolato - Fully isolated plastic case
 Protezioni per: corto circuito, sovraccarico, sovra tensione
 Protections: Short circuit, Over load, Over voltage
 Alimentatori in classe II, senza presa di terra lato ingresso.
 Class II power design without earth pin.
 1 anno di garanzia - 1 year warranty

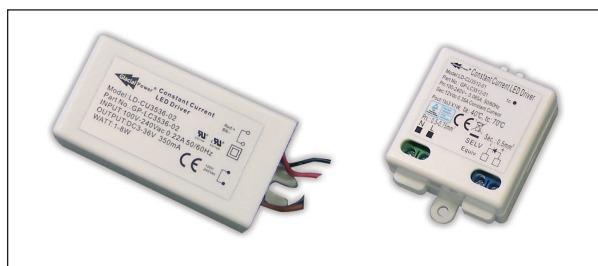

Codice EUROTEK	Output	Potenza	Serie
ET-LC3512-01	ET5765	3 ~ 12VDC 350mA	3W LC01
ET-LC7012-01	ET5766	3 ~ 36VDC 350mA	6W LC01
ET-LC3512-02	ET5767	3 ~ 12VDC 350mA	3W LC02
ET-LC3536-02	ET5768	3 ~ 36VDC 350mA	8W LC02
ET-LC7012-02	ET5769	3 ~ 12VDC 700mA	6W LC02
ET-LC7021-02	ET5770	3 ~ 21VDC 700mA	9W LC02
ET-LC3512-03	ET5771	3 ~ 12VDC 350mA	3W LC03
ET-LC3536-03	ET5772	3 ~ 36VDC 350mA	8W LC03
ET-LC7012-03	ET5773	3 ~ 12VDC 700mA	6W LC03
ET-LC7021-03	ET5774	3 ~ 21VDC 700mA	9W LC03
ET-LC3554-04	ET5775	10 ~ 54VDC 350mA	16W LC04
ET-LC7034-04	ET5776	3 ~ 34VDC 700mA	18W LC04
ET-LC3512-06	ET5777	3 ~ 12VDC 700mA	2W LC06
ET-LC7012-06	ET5778	3 ~ 21VDC 700mA	3W LC06
ET-LS10P36	ET5783	13 ~ 36VDC 350mA	12W LS
ET-LS10P18	ET5784	7 ~ 18VDC 700mA	12W LS
ET-LS35P-30	ET5787	5 ~ 30VDC 1050mA	31.5W LS
ET-LS35P-48	ET5788	5 ~ 48VDC 700mA	33.6W LS

Modelli a corrente costante con DIMMER

Codice EUROTEK	Output	Potenza	DIMMER	Serie	
ET-LC3522-03V	ET5791	3 ~ 22VDC 350mA	6W	1 ~ 10VDC	LC03
ET-LC3522-03W	ET5792	3 ~ 22VDC 350mA	6W	PWM	LC03
ET-LC3536-04D	ET5793	3 ~ 36VDC 350mA	10W	Sia 1 ~ 10VDC che PWM	LC04
ET-LC7012-04D	ET5794	3 ~ 12VDC 700mA	9W	Sia 1 ~ 10VDC che PWM	LC04
ET-LS10P35A	ET5795	13 ~ 36VDC 340mA ±10%	12W	Sia 1 ~ 10VDC che PWM	LS
ET-LS10P17A	ET5796	7 ~ 18VDC 680mA ±10%	12W	Sia 1 ~ 10VDC che PWM	LS
ET-LS35P-30A	ET5797	5 ~ 30VDC 1050mA	31.5W	Sia 1 ~ 10VDC che PWM	LS
ET-LS35P-42A	ET5790	5 ~ 42VDC 700mA	29.4W	Sia 1 ~ 10VDC che PWM	LS

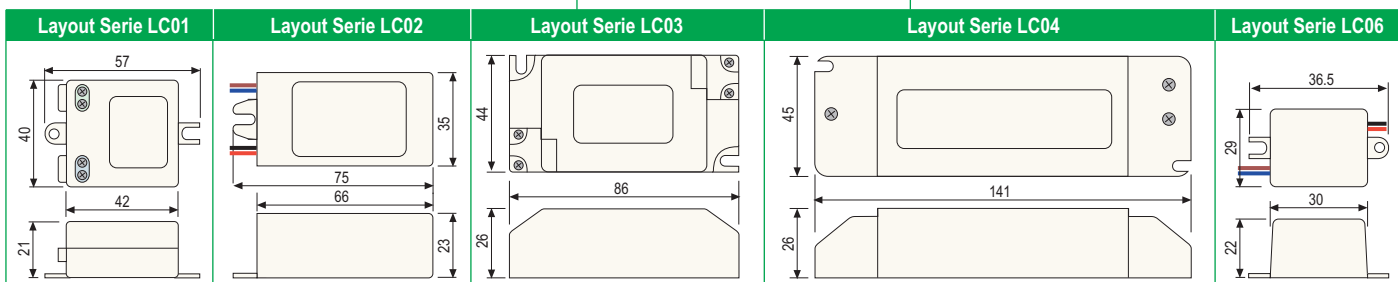
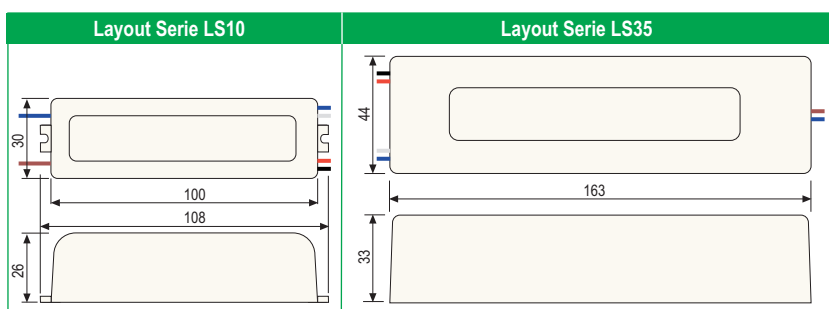

CARATTERISTECHE TECNICHE

		Serie LC01	Serie LC02	Serie LC03	Serie LC04	Serie LC06	Serie LS
Ingresso	Tensione di ingresso e freq.	90 ~ 264VAC, 47 ~ 63Hz; 127 ~ 370VDC					
	Corrente di ingresso	0.2A/115V; 0.1A/230V					
Uscita	Potenza nominale	3 e 6W	3, 6, 8, 9W		9, 10, 16, 18W	2, 3W	12; 29.4; 31.5; 33.6W
	Set up time (pieno carico)	-					
	Rise Time (pieno carico)	<0.250ms / 240VAC					
Protezioni	Sovraccarico	100 ~ 135% Tipo: intervento a corrente costante, con ripristino automatico.					
	Corto circuito	Tipo: intervento HICCUP, con ripristino automatico.					
	Sovra Tensione	105 ~ 120% della tensione nominale					
Ambiente	Temperatura di lavoro	-10 ~ 40°C					
		-20 ~ 70°C					
Sicurezza	Normative di sicurezza	EN61347-1, EN61347-2-13					
	Grado IP	IP20	IP65	IP20	IP20	IP20	IP67
	EMC	EN55015; EN61000-3-2 Classe C; EN61000-3-3; EN61000-4-2,3,4,5,6,8,11; EN61547; FCC Parte 18 / Classe B (solo per serie LS)					
	Tensione d'isolamento	Ingresso / Uscita: 3.75kVAC					
	Loghi						
Altro	Connessioni Ingresso	Morsettiera 2 poli	2x20AWG, 15cm	Morsettiera 2 poli		2x18AWG, 15cm	
	Connessioni Uscita	Morsettiera 2 poli	2x20AWG, 15cm	Morsettiera 2 poli		2x18AWG, 15cm	
	Dimensioni (L x W x H)	57 x 40 x 21mm	75 x 35 x 24mm	86 x 44 x 26mm	141 x 45 x 26mm	36.5 x 29 x 22mm	Vedi illustrazioni
	Peso	65g	105g	90g	150g	50g	140g

LPCseries - 18 ~ 60W COSTANT CURRENT MEAN WELL POWER SUPPLY

Alimentatori per LED ad elevata luminosità - Power supply for high brightness LED products

Ingresso AC: universale 90~264VAC per LPC-20, LPC-35 e LPC-60;
115VAC per LPLV-18; 230VAC per LPHC-18

AC input: Universal 90~264VAC for LPC-20, LPC-35 and LPC-60;
115VAC for LPLV-18; 230VAC for LPHC-18

Le serie LPC-20, LPC-35 e LPC-60 sopportano picchi di 300VAC in ingresso per 5 secondi
LPC-20, LPC-35 and LPC-60 series withstand 300VAC for 5 seconds

Contenitore in plastica completamente isolato, IP67 - IP67 fully isolated plastic case

Circuito di limitazione a corrente costante integrato - Built-in constant current limiting circuit

Protezioni - Protections:

Corto Circuito, Sovraccarico, Sovra tensione, Sovra temperatura (LPLC-18, LPHC-18)
Short circuit, Over load, Over voltage, Over temperature (LPLC-18, LPHC-18)

Alimentatori in classe II, senza presa di terra lato ingresso

Class II power design without earth pin.

2 anni di garanzia - 2 years warranty

Serie LPLC-18
Serie LPHC-18

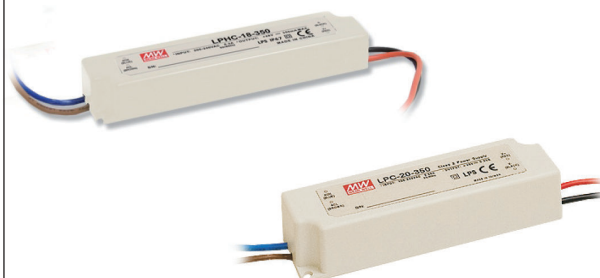

Serie LPC-20

EUROTEK serie "LPLC", tensione di alimentazione 115VAC

MEAN WELL	EUROTEK	Output	R&N	Eff.
LPLC-18-350	ET5886	6 ~ 48VDC 350mA	300mVpp	82%
LPLC-18-700	ET5887	6 ~ 25VDC 700mA	250mVpp	80%

EUROTEK serie "LPHC", tensione di alimentazione 230VAC

MEAN WELL	EUROTEK	Output	R&N	Eff.
LPHC-18-350	ET5888	6 ~ 48VDC 350mA	300mVpp	80%
LPHC-18-700	ET5889	6 ~ 25VDC 700mA	250mVpp	80%

EUROTEK serie "LPC-20", tensione di alimentazione 115 ~ 230VAC

MEAN WELL	EUROTEK	Output	R&N	Eff.
LPC-20-350	ET4793	3 ~ 48VDC 350mA	200mVpp	83%
LPC-20-700	ET4794	3 ~ 30VDC 700mA	200mVpp	83%

EUROTEK serie "LPC-35", tensione di alimentazione 115 ~ 230VAC

MEAN WELL	EUROTEK	Output	R&N	Eff.
LPC-35-700	ET4795	3 ~ 48VDC 700mA	200mVpp	85%
LPC-35-1050	ET4796	3 ~ 30VDC 1050mA	200mVpp	85%
LPC-35-1400	ET4797	3 ~ 24VDC 1400mA	200mVpp	85%

EUROTEK serie "LPC-60", tensione di alimentazione 115 ~ 230VAC

MEAN WELL	EUROTEK	Output	R&N	Eff.
LPC-60-1050	ET4798	3 ~ 48VDC 1050mA	200mVpp	87%
LPC-60-1400	ET4799	3 ~ 42VDC 1400mA	200mVpp	85%
LPC-60-1750	ET4800	3 ~ 34VDC 1750mA	200mVpp	87%

CARATTERISTICHE TECNICHE

		Serie LPLC-18	Serie LPHC-18	Serie LPC-20	Serie LPC-35	Serie LPC-60
Ingresso	Tensione di ingresso e freq.	90~132VAC, 47~63Hz		180~264VAC, 47~63Hz		
	Corrente di ingresso	0.5A/115V		0.55A/115V; 0.35A/230V		
Uscita	Setup, Rise (pieno carico)	3600ms, 150ms con ingresso 115V		500ms, 250ms con ingresso 115 e 230V		500ms, 120ms con ingresso 115 e 230V
	Hold Up Time (pieno carico)	20ms a 115V		20ms a 230V		50ms/230V; 16ms/115V
Protezioni	Sovraccarico	95 ~ 105% della corrente di uscita nominale Tipo di intervento: limitazione a corrente costante				
	Sovra Tensione	115 ~ 135% della tensione di uscita nominale. Tipo di intervento: spegnimento della tensione di uscita Ripristino automatico.				Riacendere per ripristinare.
	Sovra Temperatura	Rilevamento sul principale integrato di controllo (U1) - Intervento tipo di HICCUP con ripristino automatico.				
Ambiente	Temperatura di lavoro	-30 ~ 70°C			-30 ~ 75°C	-30 ~ 70°C
Sicurezza	Normative di sicurezza	Progettati in conformità alla UL1310 classe 2, TUV EN60950-1, EN61347-2-13, CAN/CSA C22 No. 223-M91			UL879; UL1310 classe 2, CAN/CSA C22 No. 223-M91 (eccetto 48V); Progettati in conformità alla TUV EN60950-1, EN61347-2-13.	
	Grado di protezione IP	IP67				
	EMI condotte e radiate	EN55022 (CISPR22) Classe A; FCC parte 15	EN55022 (CISPR22) Classe A	EN55022 (CISPR22) Classe B		
	Correnti armoniche	EN61000-3-2,3				
	Immunità EMS	EN61000-4-2, 3, 4, 5, 6, 8, 11; ENV50204; EN55024 livello industria leggera, criterio A				
	Tensione d'isolamento	Ingresso / Uscita: 3kVAC				
	Certificazioni	FC LPS IP67 CE (LVD)	LPS IP67 CE	LPS IP67	UL (solo per 48V)	UL us (eccetto 48V)
Altro	Connessioni Ingresso	2 fili 18AWG da 30cm		2 fili 18AWG da 60cm	2 fili 18AWG da 60cm	
	Connessioni Uscita	2 fili 18AWG da 30cm		2 fili 18AWG da 60cm	2 fili 16AWG da 60cm	
	Dimensioni (L x W x H)	140 x 30 x 22mm		118 x 35 x 26mm	148 x 40 x 30mm	162.5 x 42.5 x 32mm
	Peso	175g		220g	340g	400g

Alimentatori per LED ad elevata luminosità .

Power supply for high brightness LED products.

Ingresso AC universale, 90~264VAC

Universal AC input 90~264VAC

Alimentatori progettati per funzionamento a tensione costante

Built-in constant voltage design

Contenitore in plastica completamente isolato

Fully isolated plastic case

Protezioni per: corto circuito, sovraccarico, sovra tensione

Protections: Short circuit, Over load, Over voltage

Alimentatori in classe II, senza presa di terra lato ingresso.

Class II power design without earth pin.

1 anno di garanzia - 1 year warranty

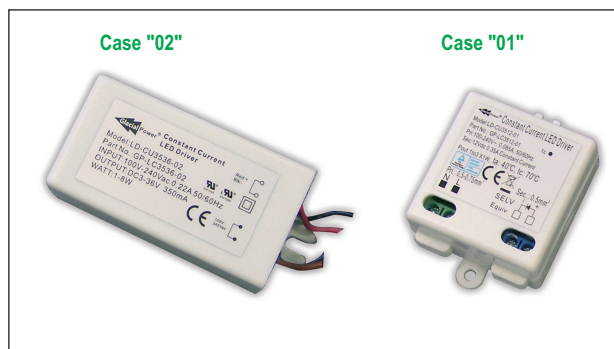

EUROTEK - Serie "LV01"

Codice EUROTEK	Output	Potenza	Eff.	Dimensioni (mm)
ET-LV2512-01 ET5970	12VDC 250mA	3W	75%	
ET-LV5012-01 ET5750	12VDC 500mA	6W	75%	
ET-LV1224-01 ET5751	24VDC 120mA	3W	75%	
ET-LV2524-01 ET5752	24VDC 250mA	6W	75%	

EUROTEK - Serie "LV02"

Codice EUROTEK	Output	Potenza	Eff.	Dimensioni (mm)
ET-LV2512-02 ET5753	12VDC 250mA	3W	75%	
ET-LV5012-02 ET5754	12VDC 500mA	6W	75%	
ET-LV8312-02 ET5755	12VDC 830mA	10W	75%	
ET-LV1224-02 ET5756	24VDC 120mA	3W	75%	
ET-LV2524-02 ET5757	24VDC 250mA	6W	75%	
ET-LV4124-02 ET5758	24VDC 410mA	10W	75%	

EUROTEK - Serie "LV03"

Codice EUROTEK	Output	Potenza	Eff.	Dimensioni (mm)
ET-LV2512-03 ET5759	12VDC 250mA	3W	75%	
ET-LV5012-03 ET5760	12VDC 500mA	6W	75%	
ET-LV8312-03 ET5761	12VDC 830mA	10W	75%	
ET-LV1224-03 ET5762	24VDC 120mA	3W	75%	
ET-LV2524-03 ET5763	24VDC 250mA	6W	75%	
ET-LV4124-03 ET5764	24VDC 410mA	10W	75%	

CARATTERISTICHE TECNICHE

		Serie LV01	Serie LV02	Serie LV03
Ingresso	Tensione di ingresso e freq.	90 ~ 264VAC, 47 ~ 63Hz		
	Corrente di ingresso	0.2A/115V; 0.1A/230V		
Uscita	Potenza nominale	3 e 6W	3, 6, 10W	3, 6, 10W
	Rise Time (pieno carico)	<0.250ms / 240VAC a pieno carico		
Protezioni	Sovraccarico	100 ~ 135% Tipo: intervento HICCUP, con ripristino automatico.		
	Corto circuito	Tipo: intervento HICCUP, con ripristino automatico.		
	Sovra Tensione	105 ~ 120% della tensione nominale		350mA: 41~48VDC 700mA: 23~27VDC
Ambiente	Temperatura di lavoro	-10 ~ 40°C a pieno carico		
Sicurezza	Normative di sicurezza	EN61347-1, EN61347-2-13		
	Grado IP	IP20	IP65	IP20
	EMC	EN55015; EN61000-3-2 Classe C; EN61000-3-3; EN61547; EN61000-4-2,3,4,5,6,8,11		
	Tensione d'isolamento	Ingresso / Uscita: 3.75kVAC		
	Loghi	c	c	
Altro	Connessioni Ingresso	Morsettiera 2 poli	2 fili 14AWG da 30cm	Morsettiera 2 poli
	Connessioni Uscita	Morsettiera 2 poli	2 fili 14AWG da 30cm	Morsettiera 2 poli
	Dimensioni (L x W x H)	57 x 40 x 21mm	66 x 35 x 23mm	86 x 44 x 26mm
	Peso	65g	105g	90g

LPV series: 18~60W COSTANT VOLTAGE MEAN WELL POWER SUPPLY

Alimentatori per LED ad elevata luminosità
 Power supply for high brightness LED products

Ingresso AC: universale 90~264VAC per LPV-20, LPV-35 e LPV-60
 115VAC per LPL-18; 230VAC per LPH-18

AC input: Universal 90~264VAC for LPV-20, LPV-35 and LPV-60
 115VAC for LPL-18; 230VAC for LPH-18

Le serie LPV-20, LPV-35 e LPV-60 sopportano picchi di 300VAC in ingresso per 5 secondi
 LPV-20, LPV-35 and LPV-60 series withstand 300VAC for 5 seconds

Contenitore in plastica completamente isolato, IP67
 IP67 fully isolated plastic case

Alimentatori progettati per funzionamento a tensione costante
 Costant voltage design

Protezioni - Protections:
 Corto Circuito, Sovraccarico, Sovra tensione, Sovra temperatura (LPL-18, LPH-18)
 Short circuit, Over load, Over voltage, Over temperature (LPL-18, LPH-18)

Alimentatori in classe II, senza presa di terra lato ingresso
 Class II power design without earth pin.

2 anni di garanzia - 2 years warranty



EUROTEK serie "LPL", tensione di ingresso 115VAC

M. W.	EUROTEK	Output	R&N
LPL-18-12	ET5883	12VDC 1.5A	120mVpp
LPL-18-24	ET5884	24VDC 0.75A	150mVpp
LPL-18-36	ET5885	36VDC 0.5A	200mVpp

EUROTEK serie "LPH", tensione di ingresso 230VAC

M. W.	EUROTEK	Output	R&N
LPH-18-12	ET4790	12VDC 1.5A	120mVpp
LPH-18-24	ET4791	24VDC 0.75A	150mVpp
LPH-18-36	ET4792	36VDC 0.5A	200mVpp

EUROTEK serie "LPV-20"

M. W.	EUROTEK	Output	R&N
LPV-20-5	ET5120	5VDC 3A	80mVpp
LPV-20-12	ET5121	12VDC 1.67A	120mVpp
LPV-20-15	ET5122	15VDC 1.33A	120mVpp
LPV-20-24	ET5123	24VDC 0.84A	150mVpp

EUROTEK serie "LPV-35"

M. W.	EUROTEK	Output	R&N
LPV-35-5	ET5124	5VDC 6A	80mVpp
LPV-35-12	ET5125	12VDC 3A	120mVpp
LPV-35-15	ET5126	15VDC 2.4A	120mVpp
LPV-35-24	ET5127	24VDC 1.5A	150mVpp
LPV-35-36	ET5128	36VDC 1A	150mVpp

EUROTEK serie "LPV-60"

M. W.	EUROTEK	Output	R&N
LPV-60-5	ET5129	5VDC 8A	80mVpp
LPV-60-12	ET5130	12VDC 5A	120mVpp
LPV-60-15	ET5131	15VDC 4A	120mVpp
LPV-60-24	ET5132	24VDC 2.5A	150mVpp
LPV-60-36	ET5133	36VDC 1.67A	150mVpp
LPV-60-48	ET5134	48VDC 1.25A	150mVpp

CARATTERISTICHE TECNICHE

		Serie LPL-18	Serie LPH-18	Serie LPV-20	Serie LPV-35	Serie LPV-60
Ingresso	Tensione di ingresso e freq.	90~132VAC, 47 ~ 63Hz	180~264VAC, 47~63Hz	90~264VAC, 47~63Hz		
	Corrente di ingresso	0.5A/115V	0.3A/230V	0.55A/115V; 0.35A/230V	1.1A/115V; 0.7A/230V	1.2A/115V; 1A/230V
Uscita	Potenza	18W	18W	20W (5V: 15W; 24V: 20.2W)	36W (5V: 30W)	60W (40W-5V)
	Setup, Rise (pieno carico)	1500ms, 30ms, ingresso 115V	1500ms, 30ms, ingresso 230V	500ms, 20ms, ingresso sia a 115V che a 230V		
Protezioni	Hold Up Time (pieno carico)	20ms a 115V	50ms a 230V	50ms a 230V; 16ms a 115V		
Ambiente	Sovraccarico	<105% della corrente nominale. Tipo: intervento HICCUP, con autoripristino.		110 ~ 150% della corrente nominale. Tipo: intervento HICCUP, con autoripristino.		
	Sovra Tensione	115 ~ 135% della tensione nominale. Tipo: taglio della tensione di uscita.				
	Sovra Temperatura	Rilevamento sul principale integrato di controllo (U1) - Spegne l'uscita, ripristino automatico.				
Sicurezza	Temperatura di lavoro	-30 ~ 70°C			-30 ~ 75°C	-30 ~ 70°C
Altro	Normative di sicurezza	Progettati in conformità alla UL1310 Classe 2, TUV EN60950-1, EN61347-2-13, CAN/CSA C22 No. 223-M91		UL879 (LPV-20); UL1310 classe 2, CAN/CSA C22.2 No. 223-M91 (eccetto LPV-60 a 5 e 48V); Progettati in conformità alla TUV EN60950-1, EN61347-2-13.		
	Grado di protezione IP	IP67				
	EMI condotte e radiate	EN55022 (CISPR22) Classe B; FCC parte 15	EN55022 (CISPR22) Classe B			
	Immunità EMS	EN61000-4-2, 3, 4, 5, 6, 8, 11; ENV50204; EN55024 livello industria leggera, criterio A				
	Tensione d'isolamento	Ingresso / Uscita: 3kVAC				
	Certificazioni	FC LPS IP67 CE (LVD)	LPS IP67 CE	LPS IP67 CE c RU us	LPS IP67 CE c RU us	LPS IP67 CE (solo per 48V) c RU us (eccetto 48V)
Conessioni	Ingresso	2 fili 18AWG da 30cm		2 fili 18AWG da 60cm	2 fili 18AWG da 60cm	
	Uscita	2 fili 18AWG da 30cm		2 fili 18AWG da 60cm	2 fili 16AWG da 60cm	
	Dimensioni (L x W x H)	140 x 30 x 22mm		118 x 35 x 26mm	148 x 40 x 30mm	162.5 x 42.5 x 32mm
	Peso	175g		220g	340g	400g

Alimentatori per LED ad elevata luminosità.
Power supply for high brightness LED products.
Disponibili anche nella versione con funzione DIMMING 1.1~10VDC oppure PWM
Available even with 1.1~10VDC or PWM DIMMING function
Ingresso AC universale: 90~264VAC - Universal AC input: 90~264VAC
Contenitore in plastica completamente isolato, IP64
IP64 fully isolated plastic case
Circuito di limitazione a corrente costante integrato, con regolazione del punto di intervento
Built-in constant current limiting circuit with adjustable OCP level
Protezioni - Protections:
Corto Circuito, Sovraccarico, Sovra tensione
Short circuit, Over load, Over voltage
Alimentatori in classe II, senza presa di terra lato ingresso.
Class II power design without earth pin.
2 anni di garanzia - 2 years warranty



ELN-30 standard		ELN-30 - DIMMING DC		ELN-30 - DIMMING PWM		Dati comuni	
M.W.	EUROTEK	M.W.	EUROTEK	M.W.	EUROTEK	Input	Output
ELN-30-5	ET4601	ELN-30-5D	ET4734	ELN-30-5P	ET4741	115 ~ 230VAC	5VDC 5A
ELN-30-9	ET4602	ELN-30-9D	ET4735	ELN-30-9P	ET4742	115 ~ 230VAC	9VDC 3.4A
ELN-30-12	ET4603	ELN-30-12D	ET4736	ELN-30-12P	ET4743	115 ~ 230VAC	12VDC 2.5A
ELN-30-15	ET4604	ELN-30-15D	ET4737	ELN-30-15P	ET4744	115 ~ 230VAC	15VDC 2A
ELN-30-24	ET4605	ELN-30-24D	ET4738	ELN-30-24P	ET4745	115 ~ 230VAC	24VDC 1.25A
ELN-30-27	ET4606	ELN-30-27D	ET4739	ELN-30-27P	ET4746	115 ~ 230VAC	27VDC 1.12A
ELN-30-48	ET4607	ELN-30-48D	ET4740	ELN-30-48P	ET4747	115 ~ 230VAC	48VDC 0.63A

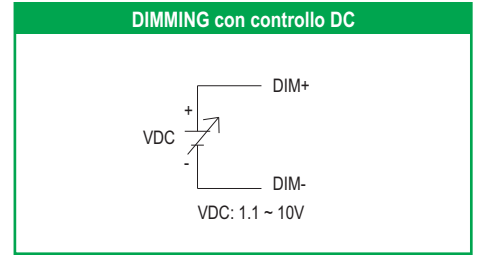

ELN-60 standard		ELN-60 - DIMMING DC		ELN-60 - DIMMING PWM		Dati comuni	
M.W.	EUROTEK	M.W.	EUROTEK	M.W.	EUROTEK	Input	Output
ELN-60-9	ET4616	ELN-60-9D	ET4622	ELN-60-9P	ET4628	115 ~ 230VAC	9VDC 5A
ELN-60-12	ET4617	ELN-60-12D	ET4623	ELN-60-12P	ET4629	115 ~ 230VAC	12VDC 5A
ELN-60-15	ET4618	ELN-60-15D	ET4750	ELN-60-15P	ET4656	115 ~ 230VAC	15VDC 4A
ELN-60-24	ET4625	ELN-60-24D	ET4751	ELN-60-24P	ET4657	115 ~ 230VAC	24VDC 2.5A
ELN-60-27	ET4620	ELN-60-27D	ET4626	ELN-60-27P	ET4632	115 ~ 230VAC	27VDC 2.3A
ELN-60-48	ET4621	ELN-60-48D	ET4753	ELN-60-48P	ET4759	115 ~ 230VAC	48VDC 1.3A

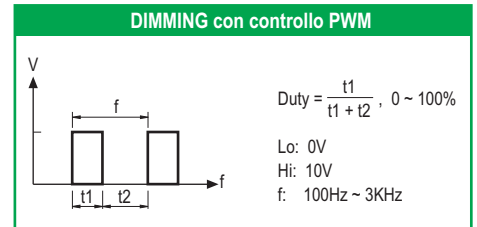

CARATTERISTICHE TECNICHE

		ELN-30-5	ELN-30-9	ELN-30-12	ELN-30-15	ELN-30-24	ELN-30-27	ELN-30-48
Uscita	Tensione di uscita	5VDC	9VDC	12VDC	15VDC	24VDC	27VDC	48VDC
	Reg. tensione di uscita (SVR1)	4.5 ~ 5.5VDC	8.7 ~ 10.5VDC	10.8 ~ 13.2VDC	13.5 ~ 16.5VDC	21.6 ~ 26.4VDC	24.3 ~ 29.7VDC	43.2 ~ 52.8VDC
	Corrente di uscita	5A	3.4A	2.5A	2A	1.25A	1.12A	0.63A
	Reg. corrente di uscita (SVR2)	-25 ~ 3%	-25 ~ 3%	-25 ~ 3%	-25 ~ 3%	-25 ~ 3%	-25 ~ 3%	-25 ~ 3%
	Potenza di uscita	25W	30.6W	30W	30W	30W	30.24W	30.24W
	Efficienza tipica a 230VAC	75%	80%	82%	82%	85%	85%	87%
	Ripple & Noise	80mVpp	100mVpp	120mVpp	120mVpp	150mVpp	150mVpp	250mVpp

		-	ELN-60-9	ELN-60-12	ELN-60-15	ELN-60-24	ELN-60-27	ELN-60-48
Uscita	Tensione di uscita	-	9VDC	12VDC	15VDC	24VDC	27VDC	48VDC
	Reg. tensione di uscita (SVR1)	-	8.7 ~ 10.5VDC	10.8 ~ 13.2VDC	13.5 ~ 16.5VDC	21.6 ~ 26.4VDC	24.3 ~ 29.7VDC	43.2 ~ 52.8VDC
	Corrente di uscita	-	5A	5A	4A	2.5A	2.3A	1.3A
	Reg. corrente di uscita (SVR2)	-	-25 ~ 3%	-25 ~ 3%	-25 ~ 3%	-25 ~ 3%	-25 ~ 3%	-25 ~ 3%
	Potenza di uscita	-	45W	60W	60W	60W	62.1W	62.5W
	Efficienza tipica a 230VAC	-	82%	85%	86%	87%	87%	88%
	Ripple & Noise	-	120mVpp	120mVpp	150mVpp	150mVpp	200mVpp	250mVpp

DATI COMUNI A TUTTI I MODELLI

Ingresso	Tensione di ingresso e frequenza	90 ~ 264VAC; 47 ~ 63Hz						
	Corrente di ingresso	ELN-30 0.75A a 115VAC, 0.48A a 230VAC - ELN-60 1.2A a 115VAC, 0.7A a 230VAC						
Protezioni	Sovraccarico	95 ~ 110% (max. 130% per ELN-15; -24; -27; -48) della potenza nominale. Limitazione a corrente costante con ripristino automatico.						
	Sovra Tensione (VDC)	5.75 ~ 6.75V	11 ~ 13.5V	13.8 ~ 16V	17.5 ~ 21V	28 ~ 32V	31 ~ 36.4V	54 ~ 60V
	Intervento:	spegne la tensione di uscita. Riaccendere per ripristinare.						
Ambiente	Temperatura di lavoro	-20 ~ 60°C (con riferimento alla curva di derating).						
Altro	Dimensioni (LxWxH) e peso	ELN-30: 145 x 47 x 30mm - 260g - ELN-60: 181 x 61.5 x 35mm - 400g						
	Connessioni IN / OUT	ELN-30 IN: 2 Fili 18AWG, 30cm / OUT: 2 Fili 18AWG, 30cm - ELN-60 IN: 2 Fili 18AWG, 30cm / OUT: 2 Fili 18AWG, 30cm ELN-30 con DIMMER OUT: 4 Fili 18AWG, 30cm - ELN-60 con DIMMER OUT: 4 Fili 18AWG, 30cm						

PLN series: 20~100W COSTANT VOLTAGE, MEAN WELL POWER SUPPLY

Alimentatori per LED ad elevata luminosità - Power supply for high brightness LED products.

Ingresso AC universale: 90~295VAC (277VAC per PLN-20)

Universal AC input: 90~295VA (277VAC for PLN-20)

Contenitore in plastica completamente isolato, IP64 - IP64 fully isolated plastic case

PFC attivo integrato: PF>0.9 per carico dal 75% in su

Built-in PFC active function: PF>0.9 for 75% of load or higher

Circuito di limitazione a corrente costante integrato - Built-in constant current limiting circuit

Regolazione della tensione di uscita (eccetto PLN-20) e della limitazione a corrente costante

User adjustable output voltage (except PLN-20) and constant current level

Protezioni: Corto Circuito, Sovraccarico, Sovra tensione - Protections: Short circuit, Over load, Over voltage

2 anni di garanzia - 2 years warranty



M.W.	EUROTEK	Output	R&N
PLN-20-12	ET5950	12VDC 1.6A	2.5V
PLN-20-18	ET5951	18VDC 1.1A	3.0V
PLN-20-24	ET5952	24VDC 0.8A	3.0V
PLN-20-36	ET5953	36VDC 0.55A	3.0V
PLN-20-48	ET5954	48VDC 0.42A	3.8V

M.W.	EUROTEK	Output	R&N
PLN-45-12	ET5955	12VDC 3.8A	2.0V
PLN-45-15	ET5956	15VDC 3A	2.4V
PLN-45-20	ET5957	20VDC 2.3A	1.8V
PLN-45-24	ET5958	24VDC 1.9A	2.7V
PLN-45-27	ET5959	27VDC 1.7A	2.7V
PLN-45-36	ET5960	36VDC 1.25A	3.6V
PLN-45-48	ET5961	48VDC 0.95A	4.6V

M.W.	EUROTEK	Output	R&N
PLN-100-12	ET4727	12VDC 5A	150mV
PLN-100-15	ET4728	15VDC 5A	150mV
PLN-100-20	ET4729	20VDC 4.8A	150mV
PLN-100-24	ET4730	24VDC 4A	150mV
PLN-100-27	ET4731	27VDC 3.55A	150mV
PLN-100-36	ET4732	36VDC 2.65A	150mV
PLN-100-48	ET4733	48VDC 2A	200mV

M.W.	EUROTEK	Output	R&N
PLN-30-9	ET4608	9VDC 3.3A	2.6V
PLN-30-12	ET4609	12VDC 2.5A	2.0V
PLN-30-15	ET4610	15VDC 2A	2.6V
PLN-30-20	ET4611	20VDC 1.5A	2.6V
PLN-30-24	ET4612	24VDC 1.25A	2.6V
PLN-30-27	ET4613	27VDC 1.12A	2.3V
PLN-30-36	ET4614	36VDC 0.84A	4.5V
PLN-30-48	ET4615	48VDC 0.63A	3.7V

M.W.	EUROTEK	Output	R&N
PLN-60-12	ET4720	12VDC 5A	2.0V
PLN-60-15	ET4721	15VDC 4A	2.4V
PLN-60-20	ET4722	20VDC 3A	1.8V
PLN-60-24	ET4723	24VDC 2.5A	2.7V
PLN-60-27	ET4724	27VDC 2.3A	2.7V
PLN-60-36	ET4725	36VDC 1.7A	3.6V
PLN-60-48	ET4726	48VDC 1.3A	4.6V

CARATTERISTICHE TECNICHE

		Serie PLN-20	Serie PLN-30	Serie PLN-45	Serie PLN-60	Serie PLN-100
Ingresso	Tensione di ingresso e freq.	90 ~ 277VAC, 47 ~ 63Hz; 90 ~ 295VAC, 47 ~ 63Hz; 127 ~ 417VDC				
	Corrente di ingresso	0.4A/115V; 0.2A/230V; 0.4A/115V; 0.2A/230V; 0.55A/115V; 0.25A/230V; 0.8A/115V; 0.4A/230V; 1.1A/115V; 0.55A/230V				
Uscita	Reg. tensione di uscita (SVR1)	Nessuna		95 ~ 110%		90 ~ 110%
	Reg. corrente di uscita (SVR2)	75 ~ 100%		75 ~ 103%		75 ~ 103%
	Setup time (pieno carico)	2300ms, ingresso 230V. 3000ms, ingresso 115V		1500ms con ingresso 230V 3000ms con ingresso 115V		1200ms sia con ingresso 230V che 115V
	Hold Up Time (pieno carico)	No Hold Up Time		No Hold Up Time		60ms
Protezioni	Sovraccarico	95 ~ 110% Tipo: HICCUP con autoripristino.		100~110% Tipo: corrente costante, autoripristino.		95 ~ 110% Tipo: corrente costante, autoripristino.
	Sovra Tensione	dal 105 al 142% della tensione nominale		dal 110 al 155% della tensione nominale		dal 115 al 140% della tensione nominale 107 ~ 135% della tensione nominale
Ambiente	Temperatura di lavoro	-30 ~ 60°C		-30 ~ 50°C		
Sicurezza	Normative di sicurezza	PLN-20: IEC61347-1, -2, -13; TUV EN61347-1, -2, -13; UL8750 - PLN-100: TUV EN60950-1 classe 2; PLN-30 e PLN-60: UL1310 classe 2, CAN/CSA C22 No. 223-M91(eccetto 48V), EN61347-1, -2, -13; PLN-45: UL879; UL60950-1, UL1310 classe 2, TUV EN61347-1, -2, -13; CAN/CSA C22 No. 223-M91(eccetto 48V)				
	EMC	EN55015; EN55022 classe B (solo per PLN-60 e PLN-100); EN61000-3-2,3; EN61000-4-2, 3, 4, 5, 6, 8, 11; ENV50204; EN61547				
	Tensione d'isolamento	Input / Output: 3.75kVAC	Input / Output: 3kVAC	I./O.: 3.75kVAC I./FG.: 1.88kVAC O./FG.: 0.5kVAC	Input / Output: 4.25kVAC	Input / Output: 4.25kVAC
	Certificazioni					
Altro	Connessioni Ingresso	2 fili 18AWG da 32cm		3 fili 18AWG da 30cm		
	Connessioni Uscita	2 fili 18AWG da 32cm		2 fili 18AWG da 30cm		
	Dimensioni (L x W x H)	147 x 37 x 28mm	145 x 47 x 30mm	181 x 61.5 x 35mm	200 x 70.5 x 35mm	
	Peso	180g	220g	500g	520g	

Alimentatori per LED ad elevata luminosità.
Power supply for high brightness LED products.
Ingresso AC universale: 90~264VAC
Universal AC input: 90~264VAC

Contenitore in plastica completamente isolato - Fully isolated plastic case
Conessioni di ingresso e uscita a morsetto
Screw terminals connections for input and output
PFC attivo integrato: PF>0.9 per carico dal 75% in su
Built-in PFC active function: PF>0.9 for 75% of load or higher
Circuito di limitazione a corrente costante integrato
Built-in constant current limiting circuit with adjustable OCP level
Regolazione della tensione di uscita e della limitazione a corrente costante
Adjustable output voltage and constant current level
Protezioni: Corto Circuito, Sovraccarico, Sovra tensione, Sovra temperatura
Protections: Short circuit, Over load, Over voltage, Over temperature
2 anni di garanzia - 2 years warranty

Serie PLC-30



Serie PLC-45
Serie PLC-60



Serie PLC-100



Serie PLC-30

M.W.	EUROTEK	Output	R&N
PLC-30-9	ET5550	9VDC 3.3A	2.6V
PLC-30-12	ET5551	12VDC 2.5A	2.0V
PLC-30-15	ET5552	15VDC 2A	2.6V
PLC-30-20	ET5553	20VDC 1.5A	2.6V
PLC-30-24	ET5554	24VDC 1.25A	2.4V
PLC-30-27	ET5555	27VDC 1.12A	2.3V
PLC-30-36	ET5556	36VDC 0.84A	3.6V
PLC-30-48	ET5557	48VDC 0.63A	3.7V

Serie PLC-45

M.W.	EUROTEK	Output	R&N
PLC-45-12	ET5874	12VDC 3.8A	2.0V
PLC-45-15	ET5875	15VDC 3A	2.4V
PLC-45-20	ET5876	20VDC 2.3A	1.8V
PLC-45-24	ET5877	24VDC 1.9A	2.4V
PLC-45-27	ET5878	27VDC 1.7A	2.7V
PLC-45-36	ET5879	36VDC 1.25A	3.6V
PLC-45-48	ET5880	48VDC 0.95A	4.6V

Serie PLC-60

M.W.	EUROTEK	Output	R&N
PLC-60-12	ET5558	12VDC 5A	2.0V
PLC-60-15	ET5559	15VDC 4A	2.4V
PLC-60-20	ET5560	20VDC 3A	1.8V
PLC-60-24	ET5561	24VDC 2.5A	2.4V
PLC-60-27	ET5562	27VDC 2.3A	2.7V
PLC-60-36	ET5563	36VDC 1.7A	3.6V
PLC-60-48	ET5564	48VDC 1.3A	4.6V

Serie PLC-100

M.W.	EUROTEK	Output	R&N
PLC-100-12	ET5565	12VDC 5A	150mV
PLC-100-15	ET5566	15VDC 5A	150mV
PLC-100-20	ET5567	20VDC 4.8A	150mV
PLC-100-24	ET5568	24VDC 4A	150mV
PLC-100-27	ET5569	27VDC 3.55A	150mV
PLC-100-36	ET5570	36VDC 2.65A	150mV
PLC-100-48	ET5571	48VDC 2A	200mV

CARATTERISTECHE TECNICHE

		Serie PLC-30	Serie PLC-45	Serie PLC-60	Serie PLC-100
Ingresso	Tensione di ingresso e freq.	90 ~ 264VAC, 47 ~ 63Hz; 127 ~ 370VDC			
	Corrente di ingresso	0.4A/115V; 0.2A/230V	0.55A/115V; 0.25A/230V	0.8A/115V; 0.4A/230V	1.1A/115V; 0.55A/230V
Uscita	Reg. tensione di uscita (SVR1)	95 ~ 108% della tensione nominale, tramite potenziometro interno.			
	Reg. corrente di uscita (SVR2)	75 ~ 103% della corrente nominale, tramite potenziometro interno.			
	Setup Time (pieno carico)	1500ms / 230V; 3000ms a 115V;			1200ms / 115V e 230V
	Rise Time (pieno carico)	No Rise Time			80ms / 115V e 230V
	Hold Up Time (pieno carico)	No Hold Up Time			60ms / 230V; 30ms / 115V
Protezioni	Sovraccarico	100 ~ 110% Tipo: corrente costante, autoripristino.	95 ~ 110% Tipo: corrente costante, autoripristino.		95 ~ 102% Tipo: corrente costante, autoripristino.
	Sovra Tensione	110 ~ 155% della tensione nominale	115 ~ 155% della tensione nominale		107 ~ 135% della tensione nominale
Ambiente	Temperatura di lavoro	-30 ~ 50°C			
Sicurezza	Normative di sicurezza	UL1310 classe 2; CAN/CSA C22 No. 223-M91 (eccetto 48V); EN61347-1; EN61347-2-13; UL60950-1; TUV EN60950-1 per PLC-100			
	EMC	EN55015; EN55022 classe B (escluso PLC-30); EN61000-3-2 Classe C; EN61000-4-2, 3, 4, 5, 6, 8, 11; ENV50204; EN61547			
	Tensione d'isolamento	Ingresso / Uscita: 3.75kVAC			
Certificazioni					
Altro	Conessioni Ingresso	Morsetteria 2 poli	Morsetteria 3 poli		
	Conessioni Uscita	Morsetteria 2 poli	Morsetteria 2 poli		
	Dimensioni (L x W x H)	160 x 46 x 30mm	181.5 x 62 x 35mm		200.5 x 70.5 x 35mm
	Peso	200g	410g		520g

CEN series: 60~100W COSTANT VOLTAGE POWER SUPPLY

Alimentatori per LED ad elevata luminosità.
Power supply for high brightness LED products.
Ingresso AC universale: 90~295VAC
Universal AC input: 90~295VAC

Contenitore in plastica completamente isolato, IP66 - IP66 fully isolated plastic case
Connessioni di ingresso e uscita a morsetto
Screw terminals connections for input and output
PFC attivo integrato: PF>0.9 per carico dal 60% in su
Built-in PFC active function: PF>0.9 for 60% of load or higher
Circuito di limitazione a corrente costante integrato
Built-in constant current limiting circuit with adjustable OCP level
Regolazione della tensione di uscita e della limitazione a corrente costante
Adjustable output voltage and constant current level
Protezioni: Corto Circuito, Sovraccarico, Sovra tensione, Sovra temperatura
Protections: Short circuit, Over load, Over voltage, Over temperature
3 anni di garanzia - 3 years warranty

Serie CEN-60

M.W.	EUROTEK	Output	R&N
CEN-60-12	ET5850	12VDC 5A	2V
CEN-60-15	ET5851	15VDC 4A	2.4V
CEN-60-20	ET5852	20VDC 3A	1.8V
CEN-60-24	ET5853	24VDC 2.5A	2.4V
CEN-60-30	ET5854	30VDC 2A	3V
CEN-60-36	ET5855	36VDC 1.7A	3.6V
CEN-60-42	ET5856	42VDC 1.45A	4V
CEN-60-48	ET5857	48VDC 1.3A	4.6V
CEN-60-54	ET5858	54VDC 1.15A	5V

Serie CEN-100

M.W.	EUROTEK	Output	R&N
CEN-100-20	ET5867	20VDC 4.8A	2.0V
CEN-100-24	ET5868	24VDC 4A	2.7V
CEN-100-30	ET5869	30VDC 3.2A	3V
CEN-100-36	ET5870	36VDC 2.65A	3.6V
CEN-100-42	ET5871	42VDC 2.28A	4V
CEN-100-48	ET5872	48VDC 2A	4.6V
CEN-100-54	ET5873	54VDC 1.77A	5V

Serie CEN-75

M.W.	EUROTEK	Output	R&N
CEN-75-15	ET5859	15VDC 5A	2.7V
CEN-75-20	ET5860	20VDC 3.75A	2V
CEN-75-24	ET5861	24VDC 3.15A	2.7V
CEN-75-30	ET5862	30VDC 2.5A	3V
CEN-75-36	ET5863	36VDC 2.1A	3.6V
CEN-75-42	ET5864	42VDC 1.8A	4V
CEN-75-48	ET5865	48VDC 1.57A	4.6V
CEN-75-54	ET5866	54VDC 1.4A	5V

Serie CEN-60



Serie CEN-75



Serie CEN-100



CARATTERISTICHE TECNICHE

	Serie CEN-60	Serie CEN-75	Serie CEN-100	
Ingresso	Tensione di ingresso e freq.	90 ~ 295VAC, 47 ~ 63Hz; 127 ~ 417VDC		
	Corrente di ingresso	0.8A/115V; 0.4 A/230V	1.1A/115V; 0.55A/230V	1.4A/115V; 0.7A/230V
	Fattore di potenza PF	≥0.9 con carico 75~100% ed ingresso sia 115V che 230V; PF>0.97 / 115V, PF>0.95 / 230V a pieno carico.		≥0.9 carico 70~100% Vin 115V e 230V; PF>0.97 / 115V, PF>0.95 / 230V
Uscita	Reg. tensione di uscita (SVR1)	90 ~ 110% della tensione nominale, tramite potenziometro interno.		
	Reg. corrente di uscita (SVR2)	75 ~ 100% della corrente nominale, tramite potenziometro interno.		
	Setup (pieno carico)	2800ms / 115V; 1400ms a 230V;	5000ms / 115V; 3000ms a 230V	
Protezioni	Sovraccarico	95 ~ 110% della potenza nominale. Tipo di intervento: limitazione a corrente costante, con autoripristino.		
	Sovra Tensione	125 ~ 150% della tensione nominale. Tipo di intervento: taglia la tensione di uscita, riaccendere per ripristinare.		
Ambiente	Temperatura di lavoro	-30 ~ 70°C, con riferimento alla curva di derating		
Sicurezza	Normative di sicurezza	TUV EN61347-1, EN61347-2-13.		
	EMC	EN55015; EN61000-3-2 Classe C (CEN-30 ≥75% del carico; CEN-60 ≥70% del carico; CEN-100 ≥65% del carico); EN61000-3-3 EN61000-4-2, 3, 4, 5, 6, 8, 11; ENV50204; EN55024; EN61457 livello industria leggera, criterio A		
	Tensione d'isolamento	Ingresso / Uscita: 3.75kVAC; Ingresso / Terra: 1.88kVAC; Uscita / Terra: 0.5kVAC;		
	Certificazioni			
Altro	Connessioni Ingresso	3 fili 18AWG da 300mm		
	Connessioni Uscita	2 fili 18AWG da 300mm		
	Dimensioni (L x W x H)	183 x 62.5 x 40.5mm	193 x 62.5 x 40.5mm	
	Peso	560g	600g	

Alimentatori per LED ad elevata luminosità - Power supply for high brightness LED products.

Ingresso AC universale: 90~295VAC - Universal AC input: 90~295VAC

Contenitori in metallo completamente isolato, IP65/IP67 - IP67/IP65 fully isolated metal case

PFC attivo integrato - Built-in PFC active function

CLG-150: Possibilità di regolazione della corrente di uscita tramite cavo o potenziometro interno.

CLG-150: Output current level adjustable by output cable or internal potentiometer.

Protezioni: Corto Circuito, Sovraccarico, Sovra tensione, Sovra temperatura

Protections: Short circuit, Over load, Over voltage, Over temperature

Raffreddamento a libera convezione di aria - Cooling by free air convection

3 anni di garanzia - 3 years warranty

Serie CLG-60

M.W.	EUROTEK	Output	R&N
CLG-60-12	ET4592	12VDC 5A	2V
CLG-60-15	ET4593	15VDC 4A	2.4V
CLG-60-20	ET4594	20VDC 3A	1.8V
CLG-60-24	ET4588	24VDC 2.5A	2.7V
CLG-60-27	ET4589	27VDC 2.3A	2.7V
CLG-60-36	ET4590	36VDC 1.7A	3.6V
CLG-60-48	ET4591	48VDC 1.3A	4.6V

Serie CLG-100

M.W.	EUROTEK	Output	R&N
CLG-100-12	ET5005	12VDC 5A	150mV
CLG-100-15	ET5006	15VDC 5A	150mV
CLG-100-20	ET5007	20VDC 4.8A	150mV
CLG-100-24	ET5008	24VDC 4A	150mV
CLG-100-27	ET5009	27VDC 3.55A	150mV
CLG-100-36	ET5010	36VDC 2.65A	150mV
CLG-100-48	ET5011	48VDC 2A	200mV

Serie CLG-150 (versione standard)

M.W.	EUROTEK	Output	R&N
CLG-150-12	ET5730	12VDC 11A	150mV
CLG-150-15	ET5731	15VDC 9.5A	150mV
CLG-150-20	ET5732	20VDC 7.5A	150mV
CLG-150-24	ET5733	24VDC 6.3A	150mV
CLG-150-30	ET5734	30VDC 5A	150mV
CLG-150-36	ET5735	36VDC 4.2A	150mV
CLG-150-48	ET5736	48VDC 3.2A	200mV

Serie CLG-150 -xx	Serie CLG-150 -xxA	Serie CLG-150 -xxB	Serie CLG-150 -xxC
Ingresso: Cavo da 300mm, 3x14AWG. Uscita: Cavo da 300mm, 2x14AWG.	Ingresso: Cavo da 300mm, 3x14AWG. Uscita: Cavo da 300mm, 2x14AWG. Iout ADJ: Trimmer interno. Vout ADJ: Trimmer interno.	Ingresso: Cavo da 300mm, 3x14AWG. Uscita: Cavo da 300mm, 2x14AWG. Iout ADJ: Cavo da 300mm, 2x18AWG.	Ingresso: Morsetti 3 poli. Uscita: Morsetti 2 poli. Iout ADJ: Trimmer interno. Vout ADJ: Trimmer interno.

CARATTERISTICHE TECNICHE

	Serie CLG-60	Serie CLG-100	Serie CLG-150	
Ingresso	Tensione di ingresso e freq.	90 ~ 295VAC, 47 ~ 63Hz; 127 ~ 417VDC		
	Corrente di ingresso	0.8A/115V; 0.4A/230V	1.1A/115V; 0.55A/230V	2A/115V; 1A/230V
	Fattore di potenza PF	PF>0.9/230V, PF>0.98/115V a pieno carico.	PF>0.95/230V, PF>0.98/115V a pieno carico.	
Uscita	Reg. tensione di uscita	90 ~ 110% della tensione nominale.	85 ~ 100% della tensione nominale.	Possibile solo per versioni A e C.
	Reg. corrente di uscita	75 ~ 103% della corrente nominale.		Versioni A e C tramite potenziometro, versione B tramite cavo di uscita.
	Setup time (pieno carico)	1500ms / 230V; 3000ms / 115V.	1200ms / 230V e 115V.	3000ms / 230V e 115V.
	Rise time (pieno carico)	100ms / 230V; 100ms / 115V.	80ms / 230V e 115V.	80ms / 230V e 115V.
	Hold Up Time	No Hold Up Time	60ms / 230V; 16ms / 115V.	50ms / 230V; 16ms / 115V.
Protezioni	Sovraccarico	95 ~ 110% della potenza nominale. Tipo di intervento: limitazione a corrente costante, con autoripristino.	95 ~ 102% della potenza nominale.	95 ~ 108% della potenza nominale.
	Sovra Tensione	110 ~ 140% della tensione nominale. Tipo di intervento: taglia la tensione di uscita, riaccendere per ripristinare.	107 ~ 135% della tensione nominale.	110 ~ 142% della tensione nominale.
Sicurezza	Temperatura di lavoro	-30 ~ 70°C, con riferimento alla curva di derating		
Altro	Normative di sicurezza	UL1310 classe 2; CAN/CSA C22 No. 223-M91(eccetto 48V); EN61347-1; EN61347-2-13; UL60950-1; TUV EN60950-1; UL1012.		
	EMC	EN55015; EN55022 classe B; CLG-150: EN61000-3-2 Classe C, carico ≥75%; EN61000-3-2,-3; EN61000-4-2, 3, 4, 5, 6, 8, 11; ENV50204; EN55024; EN61547.		
	Tensione d'isolamento	Ingresso / Uscita: 4.25kVAC	Ingresso / Uscita: 3.75kVAC Ingresso / Terra: 1.88kVAC Uscita / Terra: 0.5kVAC	
	Certificazioni			
Dimensioni (L x W x H)	172 x 61.5 x 39mm	222 x 68 x 38.8mm	222.2 x 68 x 38.8mm (229 x 68 x 38.8mm per versione "C")	
Peso	0.86kg	1kg		

HLG series: 100~240W COSTANT VOLTAGE POWER SUPPLY

Alimentatori per LED ad elevata luminosità - Power supply for high brightness LED products.

Ingresso AC universale: 90~264VAC oppure 90~305VAC per versione H

Universal AC input: 90~264VAC or 90~305VAC for H version

Contenitori in metallo completamente isolati, IP65/IP67 (versione C IP20)

IP67/IP65 fully isolated metal case (C version IP20)

PFC attivo integrato: PF>0.9 per carico dal 75% in su

Built-in PFC active function: PF>0.9 for 75% of load or higher

Possibilità di regolazione delle caratteristiche di uscita - Output features regulation:

A Type: Iout e Vout regolabili tramite potenziometri - Iout and Vout level adjustable by potentiometers

B Type: Iout regolabile tramite cavo - Iout level adjustable by cable

C Type: Iout e Vout regolabili tramite potenziometri - Iout and Vout level adjustable by potentiometers

Protezioni: Corto Circuito, Sovraccarico, Sovra tensione, Sovra temperatura

Protections: Short circuit, Over load, Over voltage, Over temperature

Raffreddamento a libera convezione di aria - Cooling by free air convection

3 anni di garanzia - 3 years warranty



Serie HLG-240

Serie HLG

	HLG-100	HLG-120	HLG-150	HLG-185	HLG-240
Codice EUROTEK	Output	Output	Output	Output	Output
ETHLGxxx □ 12 (A)	12VDC 5A	12VDC 10A	12VDC 12.5A	12VDC 13A	12VDC 16A
ETHLGxxx □ 15 (A)	15VDC 5A	15VDC 8A	15VDC 10A	15VDC 11.5A	15VDC 15A
ETHLGxxx □ 20 (A)	20VDC 4.8A	20VDC 6A	20VDC 7.5A	20VDC 9.3A	20VDC 12A
ETHLGxxx □ 24 (A)	24VDC 4A	24VDC 5A	24VDC 6.5A	24VDC 7.8A	24VDC 10A
ETHLGxxx □ 30 (A)	27VDC 3.2A	27VDC 4A	27VDC 5A	27VDC 6.2A	27VDC 8A
ETHLGxxx □ 36 (A)	36VDC 2.65A	36VDC 3.4A	36VDC 4.2A	36VDC 5.2A	36VDC 6.7A
ETHLGxxx □ 42 (A)	42VDC 2.28A	42VDC 2.9A	42VDC 3.6A	42VDC 4.4A	42VDC 5.72A
ETHLGxxx □ 48 (A)	48VDC 2A	48VDC 2.5A	48VDC 3.2A	48VDC 3.9A	48VDC 5A
ETHLGxxx □ 54 (A)	54VDC 1.77A	54VDC 2.3A	54VDC 2.8A	54VDC 3.45A	54VDC 4.45A

Come completare i codici per l'ordinazione

xxx : 100 per serie HLG-100

120 per serie HLG-120

150 per serie HLG-150

185 per serie HLG-185

240 per serie HLG-240

□ : Nessun carattere per ingresso 90~264VAC.

H per ingresso 90~305VAC.

○ : Nessun Carattere versione IP67 senza regolazione per Iout e Vout.

A versione IP65 con regolazione per Iout e Vout mediante potenziometri.

B versione IP67 con regolazione per Iout e Vout su cavo.

C versione con connessioni Ingresso/Uscita su morsetti, regolazione per Iout e Vout a potenziometri, **disponibile solo per HLG-240.**

Serie HLG-xxx □ -xx	Serie HLG-xxx □ -xxA	Serie HLG-xxx □ -xxB	Serie HLG-240 □ -xxC
Ingresso: Cavo da 300mm, 3x14AWG. Uscita: Cavo da 300mm, 2x14AWG.	Ingresso: Cavo da 300mm, 3x14AWG. Uscita: Cavo da 300mm, 2x14AWG. Iout ADJ: Trimmer interno. Vout ADJ: Trimmer interno.	Ingresso: Cavo da 300mm, 3x14AWG. Uscita: Cavo da 300mm, 2x14AWG. Iout ADJ: Cavo da 300mm, 2x18AWG.	Ingresso: Morsetteria 3 poli. Uscita: Morsetteria 2 poli. Iout ADJ: Trimmer interno. Vout ADJ: Trimmer interno.

CARATTERISTECHE TECNICHE

	Serie HLG-100	Serie HLG-120	Serie HLG-150	Serie HLG-185	Serie HLG-240	
Ingresso	Tensione di ingresso e freq.	□ = Nessun carattere per ingresso 90~264VAC, 127~370VDC; □ = H per ingresso 90 ~ 305VAC, 127 ~ 417VDC; 47 ~ 63Hz				
	Corrente di ingresso	1.2A/115V; 0.55A/230V	1.4A/115V; 0.6A/230V	1.7A/115V; 0.75A/230V	2.1A/115V; 0.9A/230V	4A/115V; 2A/230V
	Fattore di potenza PF	PF>0.95/230V, PF>0.98/115V a tensione nominale e pieno carico. PF>0.9 dal 50 al 100% del carico.				
Uscita	Reg. tensione di uscita	Per versioni A e C: 90 ~ 110% della tensione nominale (per il dettaglio dei singoli modelli consultare i data sheet specifici).				
	Reg. corrente di uscita	Per versioni A e C: 50 ~ 100% della corrente nominale (per il dettaglio dei singoli modelli consultare i data sheet specifici).				
	Setup, Rise, Hold Up time	2500ms, 50ms, 16ms (12ms per HLG-240) sia a 230V che 115V, con pieno carico.				
Protezioni	Sovraccarico	95 ~ 102% della potenza nominale. Tipo di intervento: limitazione a corrente costante, con autoripristino.				
	Corto circuito	Intervento tipo di tipo HICCUP con autoripristino.				
	Sovra Tensione	110 ~ 140% della tensione nominale (per il dettaglio dei singoli modelli consultare i data sheet specifici). Tipo di intervento: taglia la tensione di uscita, riaccendere per ripristinare.				
Ambiente	Temperatura di lavoro	-30 ~ 70°C, con riferimento alla curva di derating.				
Sicurezza	Normative di sicurezza	UL1310 classe 2; UL1012; EN61347-1; EN61347-2-13 (eccetto i tipo "C"); UL60950-1; UL8750; TUV EN60950-1.				
	EMC	EN55015; EN55022 (CISPR22) classe B; EN61000-3-2 Classe C (carico ≥50%); EN61000-3-3; EN61000-4-2, 3, 4, 5, 6, 8, 11; ENV50204; EN61547; EN55024 livello industria pesante (4kV) criterio A.				
	Tensione d'isolamento	Ingresso / Uscita: 3.75kVAC; Ingresso / Terra: 1.88kVAC; Uscita / Terra: 0.5kVAC;				
	Certificazioni					
Altro	Dimensioni (L x W x H)	220 x 68 x 38.8mm		228 x 68 x 38.8mm		244.2 x 68 x 38.8mm (tipo "C": L=251mm)
	Peso	1.12kg		1.15kg		1.3kg

Alimentatori per LED ad elevata luminosità
Power supply for high brightness LED products.

Alimentatori OPEN FRAME da 20 a 60W, U-Bracket da 150W
20~60W open frame and 150W U-Bracket power supply

Ingresso AC universale - Universal AC input: PLP 90~277VAC; ULP-150 90~300VAC
PFC a singolo stadio per serie PLP-20, PFC attivo per PLP-30/45/60 e ULP-150
Built-in single stage PFC for PLP-20, active PFC for PLP-30/45/60 and ULP-150

Circuito di limitazione a corrente costante integrato.
Built-in constant current limiting circuit

Protezioni: Corto Circuito, Sovraccarico, Sovra tensione, Sovra temperatura
Protections: Short circuit, Over load, Over voltage, Over temperature

Raffreddamento a libera convezione di aria - Cooling by free air convection

Serie PLP garantita 2 anni, serie ULP-150 garantita 3 anni

2 years warranty for PLP series, 3 years warranty for ULP-150 series



Serie PLP-20			
M.W.	EUROTEK	Output	R&N
PLP-20-12	ET5910	12V 1.6A	2.5V
PLP-20-18	ET5911	18V 1.1A	2.5V
PLP-20-24	ET5912	24V 0.8A	2.5V
PLP-20-36	ET5913	36V 0.5A	2.5V
PLP-20-48	ET5914	48V 0.4A	2.5V

Serie PLP-30			
M.W.	EUROTEK	Output	R&N
PLP-30-12	ET5915	12V 2.5A	2V
PLP-30-24	ET5916	24V 1.3A	2.4V
PLP-30-48	ET5917	48V 0.63A	4.8V

Serie PLP-45			
M.W.	EUROTEK	Output	R&N
PLP-45-12	ET5918	12V 3.8A	4.2V
PLP-45-24	ET5919	24V 1.9A	3.8V
PLP-45-48	ET5920	48V 0.95A	4.8V

Serie PLP-60			
M.W.	EUROTEK	Output	R&N
PLP-60-12	ET5921	12V 5A	4.5V
PLP-60-24	ET5922	24V 2.5A	4.5V
PLP-60-48	ET5923	48V 1.3A	4.8V

Serie ULP-150						
M.W.	EUROTEK	Output	P. nominale	P. di picco	Eff.	R&N
ULP-150-12	ET5937	12V 12.5A	150W	200W (per 3s.)	90%	100mV
ULP-150-15	ET5938	15V 10A	150W	200W (per 3s.)	90%	100mV
ULP-150-24	ET5939	24V 6.3A	151.2W	200W (per 3s.)	93%	150mV
ULP-150-30	ET5940	30V 5A	150W	200W (per 3s.)	93%	200mV

Serie ULP-150						
M.W.	EUROTEK	Output	P. nominale	P. di picco	Eff.	R&N
ULP-150-36	ET5941	36V 4.2A	151.2W	200W (per 3s.)	94%	200mV
ULP-150-48	ET5942	48V 3.2A	153.6W	200W (per 3s.)	94%	200mV
ULP-150-56	ET5943	56V 2.7A	151.2W	200W (per 3s.)	94%	200mV

CARATTERISTICHE TECNICHE

		Serie PLP-20	Serie PLP-30	Serie PLP-45	Serie PLP-60	Serie ULP-150
Ingresso	Tensione di ingresso e freq.	90~264VAC; 47 ~ 63Hz				90~300VAC; 47 ~ 63Hz
	Corrente di ingresso	0.4A/115V; 0.2A/230V		0.6A/115V; 0.3A/230V	0.8A/115V; 0.4A/230V	2A/115V; 1A/230V
	Fattore di potenza PF	PF>0.9/230V	PF>0.9 con carico al 75~100%		0.95/230V - 0.98/115V	
Uscita	Setup, Rise time	2000ms, 150ms / 230V 3000ms, 150ms / 115V	1000ms, 150ms / 230V 2000ms, 150ms / 115V	1000ms, 150ms / 230V 2000ms, 150ms / 115V	2000ms, 100ms / 230V 3000ms, 100ms / 115V	2000ms, 100ms / 230V 3000ms, 100ms / 115V
	Hold Up time (pieno carico)	-				16ms 115V e 230V
	Protezioni	Sovraccarico 110~140% 100~110% (Serie ULP-150: 105~130% per 3 sec. poi taglia la tensione di uscita. Ripristino automatico.) Tipo di intervento: limitazione a corrente costante, con autoripristino Corto circuito Intervento di tipo HICCUP con autoripristino. [Serie ULP-150: Intervento con limitazione a corrente costante per 3 sec., segue spegnimento dell'uscita e auto-ripristino quando cessa dell'anomalia] Sovra Tensione (serie PLP-20 e ULP-150) 110~140% della tensione nominale (per il dettaglio dei singoli modelli consultare il data sheet specifico) 130~150% Intervento tipo HICCUP con autoripristino. Tipo di intervento: taglia la tensione di uscita, riaccendere per ripristinare. Sovra Temperatura 110°C ±10°C Temperatura rilevata sul principale componente di potenza. Tipo di intervento: taglia la tensione di uscita, riaccendere per ripristinare [Serie ULP-150: stesso intervento ma ripristino automatico]				
Ambiente	Temperatura di lavoro	-30 ~ 60°C	-30 ~ 70°C		-40 ~ 70°C	
Sicurezza	Normative di sicurezza	Serie PLP-20:TUV EN61347-1; EN61347-2-13; UI1310; Serie PLP-30/45/60: TUVEN61347-1, EN61347-2-13, progettati con riferimento alla normativa UL60950-1; Serie ULP-150: EN61347-2-13; UI1012, UL60950-1, EN60950-1.				
	EMC	Serie PLP-20: EN55015; EN61000-3-2 Classe C (carico >75%); EN61000-4-2, 3, 4, 5, 6, 8, 11; EN61547 liv. ind. leggera Criterio A. Serie PLP-30/45/60: EN55015 classe B; EN61000-3-2 Classe C (PLP-30 carico >25%, PLP-45/60 carico >75%); EN61000-3-3; EN61000-4-2, 3, 4, 5, 6, 8, 11; ENV50204, EN55024; EN61547 livello industria leggera Criterio A. Serie ULP-150: EN55015; EN55022 (CISPR22) classe B; EN61000-3-2 Classe C (carico >60%); EN61000-3-3; EN61000-4-2, 3, 4, 5, 6, 8, 11; ENV50204, EN61547, EN55024 livello industria pesante Criterio A.				
	Tensione d'isolamento	Ingresso / Uscita: 3kVAC	Ingresso/Uscita: 3.75kVAC, Ingresso/Frame Ground: 1.88kVAC, Uscita/Frame Ground: 0.5kVAC			
	Certificazioni					
Altro	Connessioni di ingresso	2 Fili 18AWG da 300mm	Connettore 3 poli JST B3P-VH (op. equivalenti); Contatti JST SVH-21T-P1. (op. equivalenti). Materiale non compreso nella fornitura.		Morsetteria 3 poli	
	Connessioni di uscita	2 Fili 18AWG da 300mm	Connettore 2 poli JST B2P-VH; Contatti JST SVH-21T-P1.1 Materiale non compreso nella fornitura		Morsetteria 2 poli	
	Dimensioni (L x W x H)	140 x 32 x 22mm	101.6 x 50.8 x 23mm		200 x 68 x 33mm	
	Peso	120g	110g	160g	800g	

Alimentatori stabilizzati lineari

Linear stabilized power supply

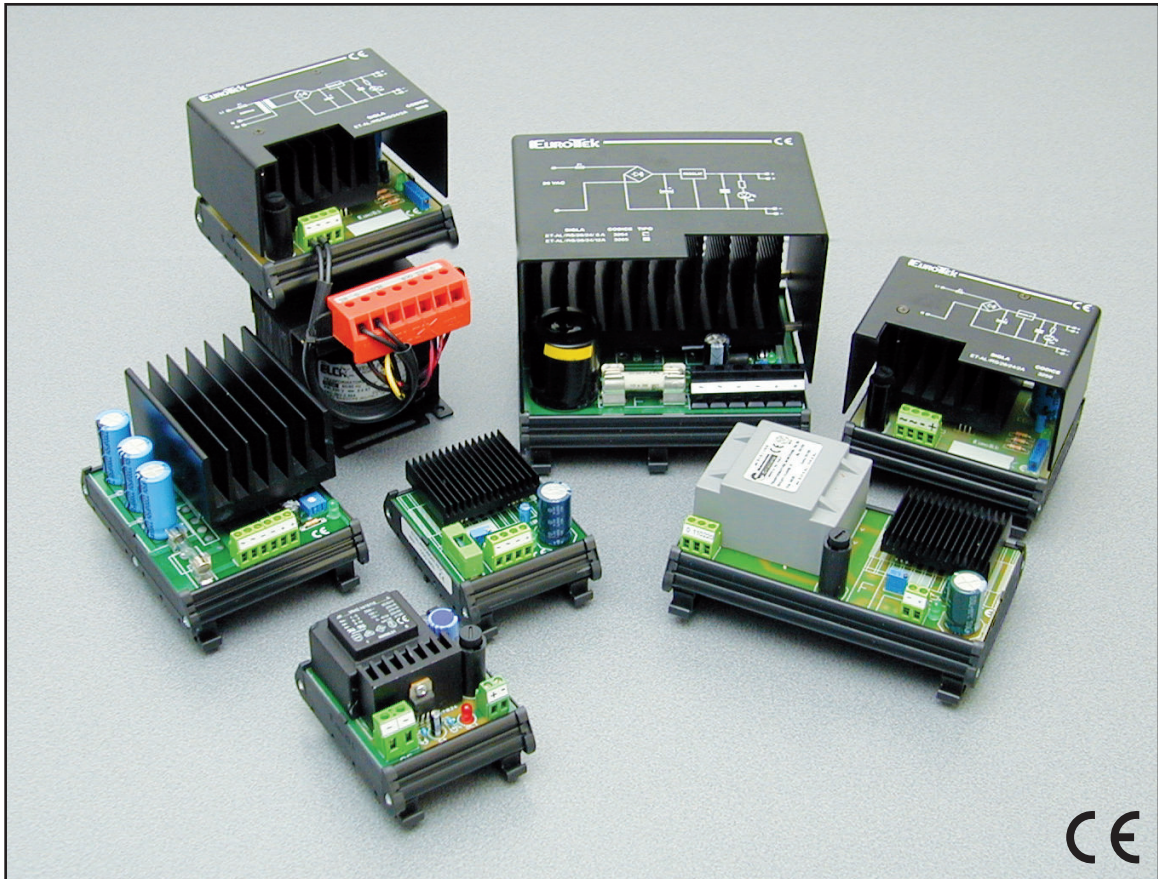

INDICE - INDEX

MONOFASE SERIE

SINGLE PHASE:

BX

P. 70

LC

P. 71

FULL CURRENT

P. 72

MULTI OUTPUT

P. 73

Ingresso da secondario di trasformatore
Input from transformer secondary

Protezione sovratemperatura/sovracorrente in uscita
Over temperature (OTP), over current protection (OCP)

Protezione contro cortocircuito
Short circuit protection

Filtro antidisturbo incorporato per modello da 0,3A
Built in noise filter for 0,3A model

Led per segnalazione di funzionamento
Led for power ON indication

Esecuzione per montaggio su barra DIN
DIN rail mounting

Grado di protezione IP20
IP20 protection degree

EMC conforme: EN50081-2, EN50082-2
EMC standards: EN50081-2, EN50082-2

ET3849



ET3855



COD. 3849: SCHEMA DI PRINCIPIO - WIRING DIAGRAM

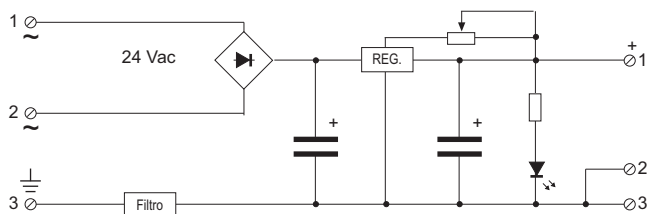

COD. 3855: SCHEMA DI PRINCIPIO - WIRING DIAGRAM

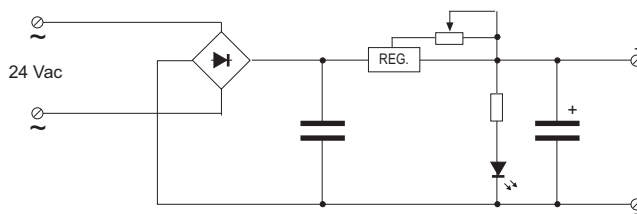

DATI TECNICI / TECHNICAL DATA

TIPO: monofase TYPE: single phase	3849	3855	TIPO: monofase TYPE: single phase	3849	3855
INGRESSO / INPUT Tensione di ingresso Input voltage (Vac 50-60Hz)	26	26	USCITA / OUTPUT Corrente nominale (A) Nominal current (A)	0,3	3A
Fusibile - fuse	interno, ripristinabile arranged inside - restorable	esterno, ripristinabile arranged outside - restorable	Tensione nominale (Vdc) Voltage (Vdc)	24	
			Regolazione tensione (Vcc) Voltage adj. (Vdc)	23 ~ 26	4 ~ 26
			GENERALE / GENERAL		
			Ondulazione residua (mVpp) Ripple (mVpp)	<10	
			Temperatura di lavoro (°C) Working temperature (°C)	0 ~ 40	
			Peso (Kg) - Weight (Kg)	0,08	0,20

COME ORDINARE - HOW TO ORDER

Sigla / Part Number	Cod.	Uscita / Output	Ingresso / Input	Dimensioni / Dimensions mm
1 ET-AL/RS/28/24/0,3/BX	3849	24V/0,3A	26Vac	L 36 x H 90 x P 60
2 ET-AL/RS/28/24/3A/BX/LC	3855	24V/3A	26Vac	L 78 x H 90 x P 78

NOTA: diverse tensioni di uscita a richiesta.

NOTA: nell'utilizzo a 5Vdc la massima corrente erogabile è 500mA.

NOTA: il valore di corrente nominale è riferito a carichi non continui. Per utilizzo con carichi continui: valore corrente nominale x 0,7.

NOTE: different output voltage values upon request.

NOTE: using power supply with Vout = 5Vdc maximum current is 500mA

NOTE: the nominal current value shall be referred to not continuous loads. For continuous loads please calculate nominal current x 0,7.

LC series - SINGLE PHASE LINEAR STABILIZED POWER SUPPLY

Ingresso da rete 110/230Vca / uscita 0,2-1-2A/24Vdc
 Line input 110/230Vac / output 0,2-1-2A/24Vdc

Ingresso da secondario 24~28Vca / uscita 0,5-1-2-4-6A/24Vdc
 Input from secondary 24~28Vac / output 0,5-1-2-4-6A/24Vdc

Protezione sovratemperatura/sovracorrente in uscita
 Over temperature (OTP), over current protection (OCP)

Led per segnalazione di funzionamento
 Led for power ON indication

Relè di allarme per anomalia su modello 0,2A (opzn.)
 Failure alarm relay on model 0,2A (optn.)

Esecuzione per barra DIN (modelli ingresso da secondario)
 DIN rail mounting (input from secondary units)

EMC conforme: EN50081-2, EN50082-2
 EMC standards: EN50081-2, EN50082-2

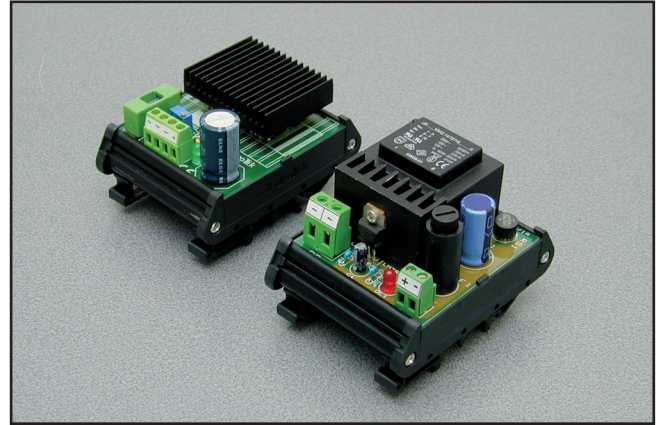

CE

SCHEMA ELETTRICO - WIRING DIAGRAM

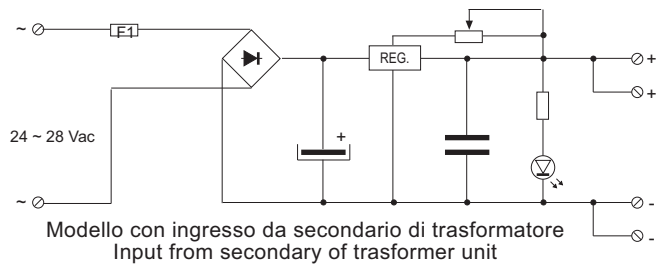
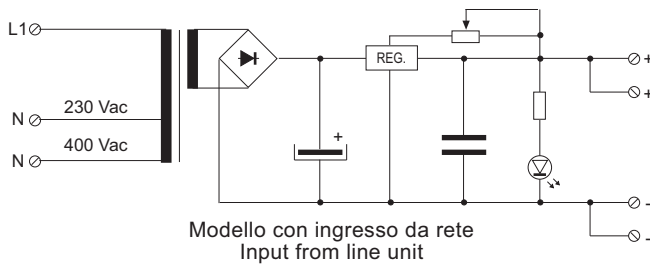

DATI TECNICI / TECHNICAL DATA

TIPO: monofase TYPE: single phase	3804	3802	3803	3850	3851	3852	3853	3854
	3805							
INGRESSO / INPUT Tensione di ingresso Input voltage (Vac 50-60Hz)	230	110 - 230				26		
Fusibile - fuse	accessibile dall'esterno e ripristinabile arranged outside - restorable							
Isolamento (KVca/60 sec.) Insulation (KVac/60 sec.)								
Ingresso / uscita Input / output	3,0				/			
ingresso / terra Input / earth insulation	3,0				/			

TIPO: monofase TYPE: single phase	3804	3802	3803	3850	3853	3851	3852	3854
	3805							
USCITA / OUTPUT Corrente nominale (A) Nominal current (A)	0,2	1	2	0,5	1	2	4	6
Tensione nominale (Vcc) Voltage (Vdc)	24							
Regolazione tensione (Vcc) Voltage adj. (Vdc)	/				5 ~ 27			
GENERALE / GENERAL Ondulazione residua (mVpp) Ripple (mVpp)		50	100	10	20	30	300	200
Temperatura di lavoro (°C) Working temperature (°C)	0 ~ 60							
Peso (Kg) - Weight (Kg)	0,3	0,7	1	0,15	0,5		0,6	

COME ORDINARE - HOW TO ORDER

Sigla / Part Number	Cod.	Uscita / Output	Ingresso / Input	Dimensioni / Dimensions mm
1 ET-AL/RS/230/24/0,2A/LC	3804	24V/0,2A	230Vac	LxHxP 70x90x80
2 ET-AL/RS/230/24/0,2A/R/LC con relè/with relay	3805	24V/0,2A	230Vac	LxHxP 70x90x80
3 ET-AL/RS/110-230/24/1A/LC	3802	24V/1A	110-230Vac	LxHxP 150x90x80
4 ET-AL/RS/110-230/24/2A/LC	3803	24V/2A	110-230Vac	LxHxP 150x90x80
1 ET-AL/RS/28/24/0,5A/LC	3850	24V/0,5A	24~28Vac	LxHxP 70x90x60
2 ET-AL/RS/28/24/1A/LC	3853	24V/1A	24~28Vac	LxHxP 70x90x60
3 ET-AL/RS/28/24/2A/LC	3851	24V/2A	24~28Vac	LxHxP 70x90x60
4 ET-AL/RS/28/24/4A/LC	3852	24V/4A	24~28Vac	LxHxP 94x130x80
5 ET-AL/RS/28/24/6A/LC	3854	24V/6A	24~28Vac	LxHxP 94x130x80

Ingresso da rete 230 / 400Vca
Line input 230 / 400Vac

Ingresso da secondario di trasformatore 24~28Vca
Input from transformer secondary 24~28Vac

Uscite 2 - 6 - 12A / 24 Vcc
Outputs from 2 - 6 - 12A / 24 Vdc

Protezione sovratemperatura/sovracorrente in uscita
Over temperature (OTP), over current protection (OCP)

Led per segnalazione di funzionamento
Led for power ON indication

Esecuzione per barra DIN (modelli ingresso da secondario)
DIN rail mounting (input from secondary units)

EMC conforme: EN50081-2, EN50082-2
EMC standards: EN50081-2, EN50082-2

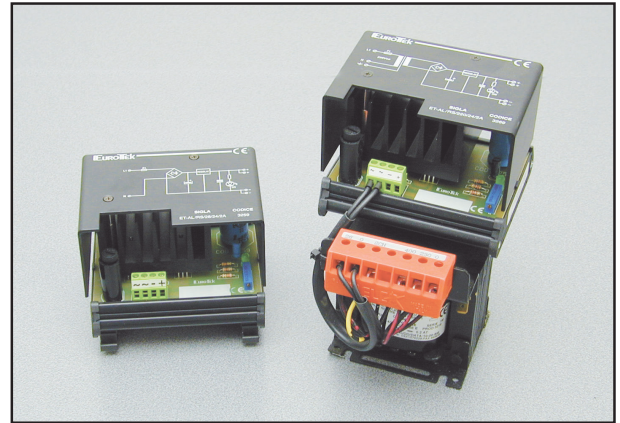

SCHEMA ELETTRICO - WIRING DIAGRAM

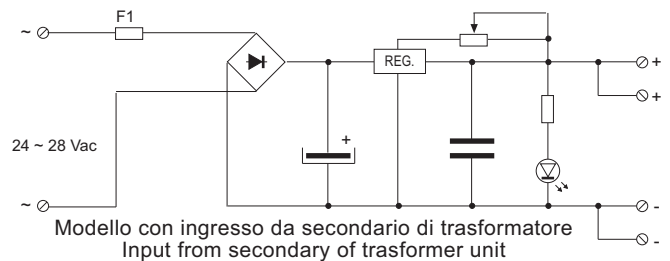
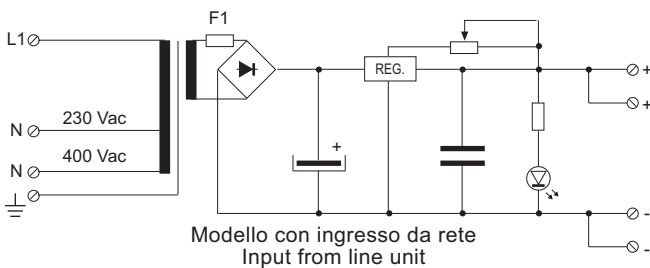

DATI TECNICI / TECHNICAL DATA

TIPO: monofase TYPE: single phase	3269	3273	3274	3259	3264	3265	TIPO: monofase TYPE: single phase	3269	3273	3274	3259	3264	3265
INGRESSO / INPUT Tensione di ingresso Input voltage (Vac 50-60Hz)	230 - 400			26			USCITA / OUTPUT Corrente nominale (A) Nominal current (A)	2	6	12	2	6	12
Fusibile - fuse	accessibile dall'esterno e ripristinabile arranged outside - restorable						Tensione nominale (Vcc) Voltage (Vdc)	24					
Isolamento (KVca/60 sec.) Insulation (KVac/60 sec.)	3,0			/			Regolazione tensione (Vcc) Voltage adj. (Vdc)	5 ~ 27					
Ingresso / uscita Input / output	3,0			/			GENERALE / GENERAL Ondulazione residua (mVpp) Ripple (mVpp)	50	300		50	500	600
ingresso / terra Input / earth insulation	3,0			/			Temperatura di lavoro (°C) Working temperature (°C)	0 ~ 60					
							Peso (Kg) - Weight (Kg)	2,3	4,3	7,0	0,5	1,5	1,5

COME ORDINARE - HOW TO ORDER

Sigla / Part Number	Cod.	Uscita / Output	Ingresso / Input	Dimensioni / Dimensions mm
1 ET-AL/RS/28/24/2A	3259	24V/2A	24~28Vac	LxHxP 100x80x70
2 ET-AL/RS/28/24/6A	3264	24V/6A	24~28Vac	LxHxP 150x130x120
3 ET-AL/RS/28/24/12A	3265	24V/12A	24~28Vac	LxHxP 150x130x120
4 ET-AL/RS/230/24/2A	3269	24V/2A	230-400Vac	LxHxP 100x130x150
5 ET-AL/RS/230/24/6A	3273	24V/6A	230-400Vac	LxHxP 150x160x200
6 ET-AL/RS/230/24/12A	3274	24V/12A	230-400Vac	LxHxP 150x160x200

LINEAR STABILIZED POWER SUPPLY WITH TWO OR THREE OUTPUTS

Alimentatori con ingresso da secondario di trasformatore o da rete 230Vac
Power supply with input from transformer secondary or line 230Vac

Doppia o tripla uscita
Double or triple output

Protezione sovratemperatura/sovracorrente in uscita
Over temperature (OTP), over load protection (OCP)

Protezione contro cortocircuito
Short circuit protection

Led per segnalazione di funzionamento
Led for power ON indication

Modelli con ingresso da secondario in esecuzione per montaggio su barra DIN
DIN rail mounting for transformer secondary input modules

EMC conforme: EN50081-2, EN50082-2
EMC standards: EN50081-2, EN50082-2

CE

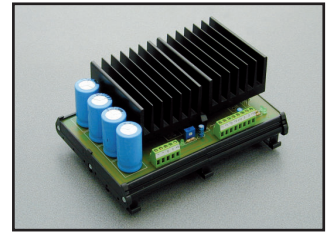

CE

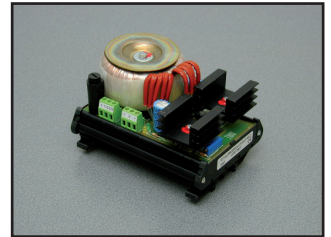

SCHEMI ELETTRICI - WIRING DIAGRAMS

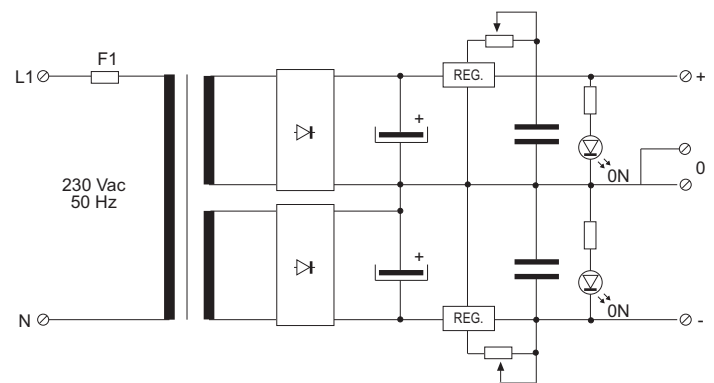
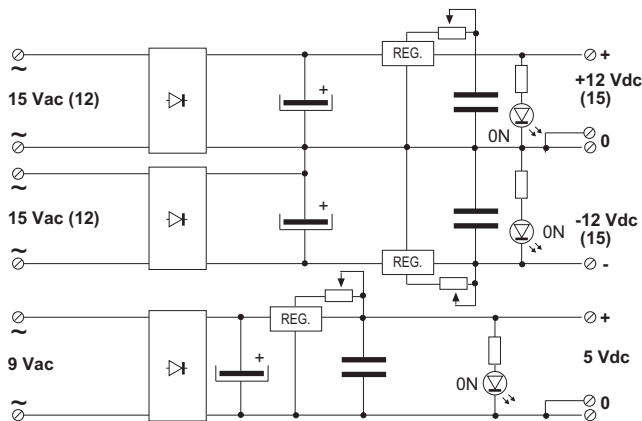

DATI TECNICI / TECHNICAL DATA

TIPO: monofase TYPE: single phase	3290			3291			TIPO: monofase TYPE: single phase	3800		3801		3810	
	CH 1	CH 2	CH 3	CH 1	CH 2	CH 3		CH 1	CH 2	CH 1	CH 2	CH 1	CH 2
Tensione di ingresso Input voltage (Vac 50-60Hz)	15	15	9	230			Tensione di ingresso Voltage range (Vac 50-60Hz)	230		230		230	
Corrente nominale (A) Nominal current (A)	1	1	3	1	1	3	Corrente nominale (A) Nominal current (A)	0,2	0,2	1	1	2	2
Tensione nominale (Vcc) Voltage (Vdc)	+12	-12	+5	+12	-12	+5	Tensione nominale (Vcc) Voltage (Vdc)	+12	-12	+12	-12	+24	-24
Regolazione tensione (Vcc) Voltage adj. (Vdc)	3 ~ 15		-	3 ~ 15		-	Regolazione tensione (Vcc) Voltage adj. (Vdc)	3 ~ 15		3 ~ 15		5 ~ 27	
Ondulazione residua (mVpp) Ripple (mVpp)	30		50	30		50	Ondulazione residua (mVpp) Ripple (mVpp)	50		50		100	
Temperatura di lavoro (°C) Working temperature (°C)	0 ~ 60			0 ~ 60			Temperatura di lavoro (°C) Working temperature (°C)	0 ~ 60		0 ~ 60		0 ~ 60	
Peso (Kg) - Weight (Kg)	0,9			2,0			Peso (Kg) - Weight (Kg)	0,5		0,7		2,0	

COME ORDINARE - HOW TO ORDER

Sigla / Part Number	Cod.	Uscita / Output	Ingresso / Input	Dimensioni / Dimensions mm
1 ET-AL/RS/12x2/5	3290	2x12V - 1A / 5V - 3A	2x15Vac - 9Vac	LxHxP 180x90x125
2 ET-AL/RS/230/12x2/5	3291	2x12V - 1A / 5V - 3A	230Vac	LxHxP 180x205x125
3 ET-AL/RS/230/2x12/0,2A/LC	3800	2x12V/0,2A	230Vac	LxHxP 126x90x80
4 ET-AL/RS/230/2x12/1A/LC	3801	2x12V/1A	230Vac	LxHxP 126x90x80
5 ET-AL/RS/230/2x24/2A/LC	3810	2x24V/2A	230Vac	LxHxP 140x90x60

NOTA: diverse tensioni di uscita a richiesta.

NOTE: different output voltage on request.

Alimentatori filtrati non stabilizzati
Filtered power supply not stabilized

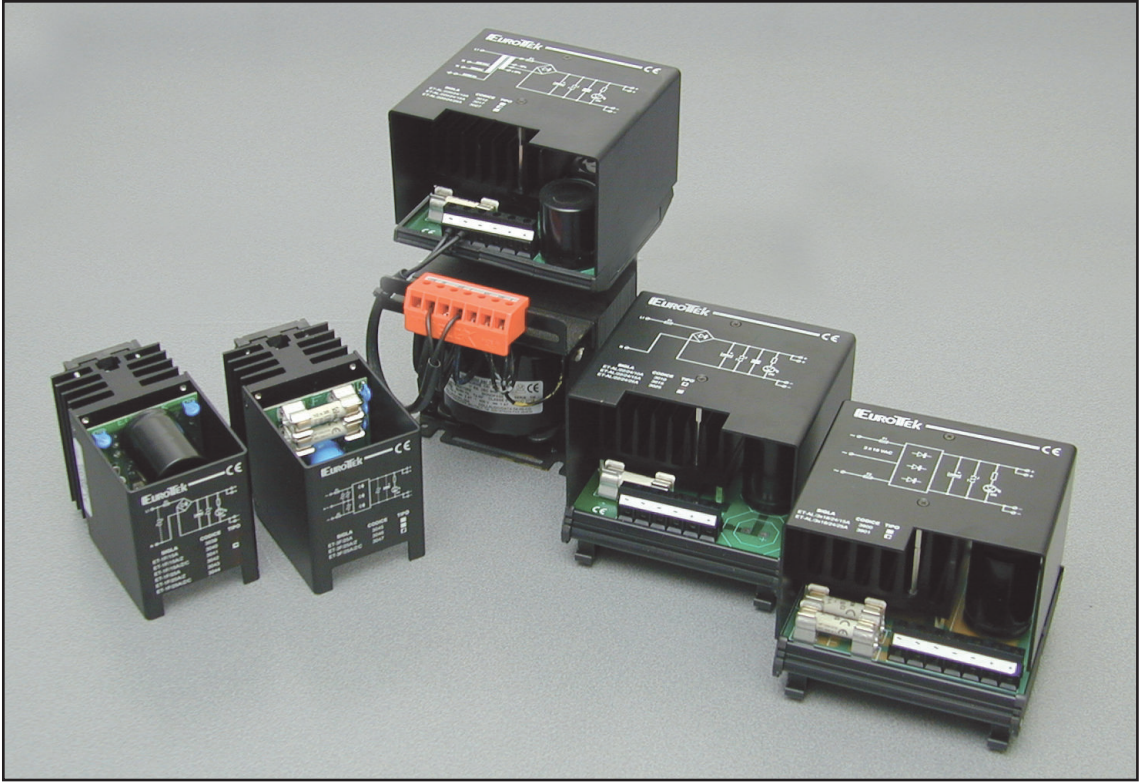

CE

INDICE - INDEX

PONTI RADDRIZZATORI	BRIDGE RECTIFIERS	P. 75
MONOFASE DA SECONDARIO	SINGLE PHASE LOW VOLTAGE INPUT	P. 76
MONOFASE INGRESSO DA RETE	SINGLE PHASE LINE INPUT	P. 77
TRIFASE	THREE PHASE	P. 78

PONTI RADDRIZZATORI MONOFASE E TRIFASE FILTRATI

SINGLE AND THREEPHASE FILTERED BRIDGE RECTIFIERS

Ingresso da secondario di trasformatore
Input from transformer secondary

Uscita 15 - 25 - 50A / 24Vcc
Output 15 - 25 - 50A / 24Vdc

Led per segnalazione di funzionamento
Led for power ON indication

Esecuzione per montaggio su barra DIN
DIN rail mounting

EMC conforme: EN50081-2, EN50082-2
EMC standards: EN50081-2, EN50082-2



CE

SCHEMA ELETTRICO - WIRING DIAGRAM

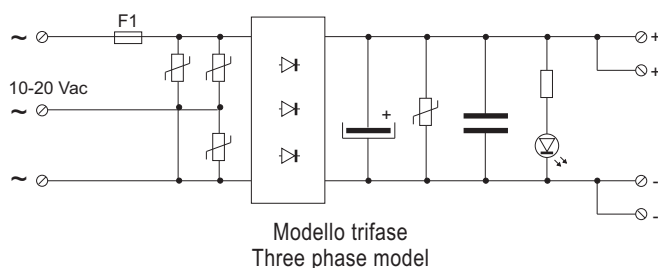
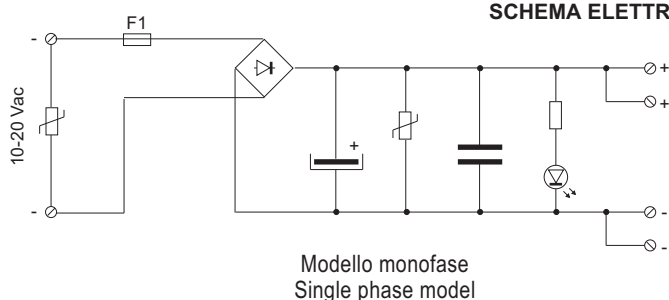

DATI TECNICI (ingresso da secondario di trasform.) / TECHNICAL DATA (input from secondary of transform.)

TIPO: monofase e trifase TYPE: single phase and three phase	3041	3044	3047	3062
INGRESSO/INPUT Tensione di ingresso (Vca 50-60Hz) Input voltage (Vac 50-60Hz)	20 monofase Single phase	20 monofase Single phase	20 trifase Three phase	20 trifase Three phase
USCITA/OUTPUT Tensione nominale (Vcc) Nominal voltage (Vdc)	24	24	24	24
Corrente nominale (A) Nominal current (A)	15	25	25	50
GENERALE/GENERAL Temperatura di lavoro (°C) Working temperature (°C)	0÷60	0÷60	0÷60	0÷60
Peso (Kg) Weight (Kg)	1	1	1	1

COME ORDINARE - HOW TO ORDER

Sigla / Part Number	Cod.	Uscita / Output	Ingresso / Input	Dimensioni / Dimensions mm
1 ET-1F/15A/Z/C	3041	24V/15A	20Vac	LxHxP 70x90x120
2 ET-1F/25A/Z/C	3044	24V/25A	20Vac	LxHxP 70x90x120
3 ET-3F/25A/Z/C	3047	24V/25A	3x20Vac	LxHxP 70x90x130
4 ET-3F/50A/Z/C	3062	24V/50A	3x20Vac	LxHxP 70x90x130

Ingresso da secondario di trasformatore
Input from transformer secondary

Uscita da 3 a 60A / 24Vcc
Output from 3 to 60A / 24Vdc

Modelli da 10 a 60A / 24Vcc con calotta di protezione
Modules from 10 to 60A / 24Vdc with safety cover

Led per segnalazione di funzionamento
Led for power ON indication

Modelli da 3 a 25A / 24Vcc in esecuzione per montaggio su barra DIN
DIN rail mounting from 3 to 25A / 24Vdc modules

EMC conforme: EN50081-2, EN50082-2
EMC standards: EN50081-2, EN50082-2

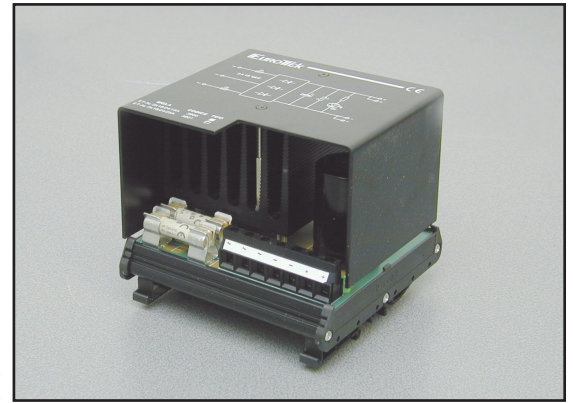

SCHEMA ELETTRICO - WIRING DIAGRAM

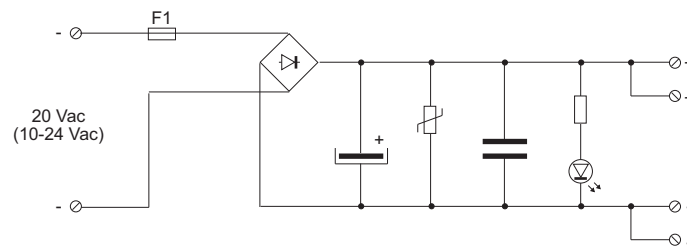

DATI TECNICI / TECHNICAL DATA

TIPO: monofase TYPE: single phase	3003	3005	3008	3010	3015	3025	3030	3032		3003	3005	3008	3010	3015	3025	3030	3032
INGRESSO / INPUT Tensione di ingresso Input voltage	20Vac (Vac 50-60 Hz)								USCITA / OUTPUT Corrente nominale (A) Nominal current (A)	3	5	8	10	15	25	40	60
Fusibile - fuse	accessibile dall'esterno e ripristinabile arranged outside - restorable								Tensione nominale (Vcc) Voltage (Vdc)	24							
Isolamento (KVca/60 sec.) Insulation (KVac/60 sec.)					3,0				GENERALE / GENERAL Ondulazione residua Ripple (%)	6	6	6	6-9	6-9	6-9	6	6-9
Ingresso / uscita Input / output	/				3,0				Temperatura di lavoro Working temperature	0 ~ 60							
ingresso / terra Input / earth insulation	/				3,0				Peso - Weight (Kg)	0,2	0,2	0,2	1	1	1	5	5

COME ORDINARE - HOW TO ORDER

Sigla / Part Number	Cod.	Uscita / Output	Ingresso / Input	Dimensioni / Dimensions mm
1 ET-AL/22/24/3A	3003	24V/3A	20Vac	LxHxP 60x90x60
2 ET-AL/22/24/5A	3005	24V/5A	20Vac	LxHxP 60x90x60
3 ET-AL/22/24/8A	3008	24V/8A	20Vac	LxHxP 130x130x110
4 ET-AL/22/24/10A	3010	24V/10A	20Vac	LxHxP 130x130x110
5 ET-AL/22/24/15A	3015	24V/15A	20Vac	LxHxP 130x130x110
6 ET-AL/22/24/25A	3025	24V/25A	20Vac	LxHxP 130x130x110
7 ET-AL/22/24/40A	3030	24V/40A	20Vac	LxHxP 270x120x160
8 ET-AL/22/24/60A	3032	24V/60A	20Vac	LxHxP 270x120x160

Ingresso da rete 230/400Vca
 Line input 230/400Vac

Uscite 5~25A/24Vcc
 Outputs from 5 to 25A/24Vdc

Protezione con varistori e condensatore
 Protection with varistors and capacitor

Led per segnalazione di funzionamento
 Led for power ON indication

EMC conforme: EN50081-2, EN50082-2
 EMC conforme: EN50081-2, EN50082-2

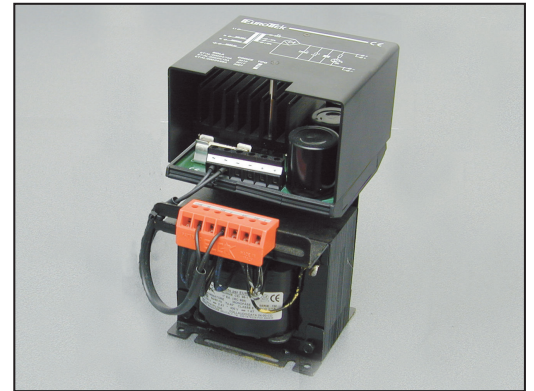

CE

SCHEMA ELETTRICO - WIRING DIAGRAM

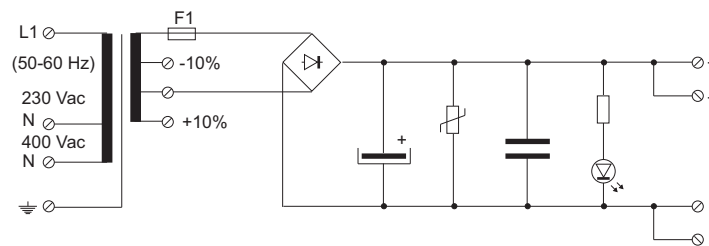

DATI TECNICI / TECHNICAL DATA

TIPO: monofase TYPE: single phase	3019	3012	3017	3027		3019	3012	3017	3027
INGRESSO / INPUT Tensione d'ingresso Input voltage	230 - 400Vac (Vac 50-60 Hz)				USCITA / OUTPUT Corrente nominale (A) Nominal current (A)	5	10	15	25
Fusibile - fuse	accessibile dall'esterno e ripristinabile arranged outside - restorable				Tensione nominale (Vcc) Voltage (Vdc)	24			
Isolamento (KVca/60 sec.) Insulation (KVac/60 sec.)	3,0				GENERALE / GENERAL Ondulazione residua Ripple (%)	5-10	6-10	6-10	6-10
Ingresso / uscita Input / output	3,0				Temperatura di lavoro Working temperature	0 ~ 60			
ingresso / terra Input / earth insulation	3,0				Peso - Weight (Kg)	2,5	5,5	6,5	10

COME ORDINARE - HOW TO ORDER

Sigla / Part Number	Cod.	Uscita / Output	Ingresso / Input	Dimensioni / Dimensions mm
1 ET-AL/220/24/5A	3019	24V/5A	230-400Vac	LxHxP 90x90x150
2 ET-AL/220/24/10A	3012	24V/10A	230-400Vac	LxHxP 130x150x230
3 ET-AL/220/24/15A	3017	24V/15A	230-400Vac	LxHxP 130x150x230
4 ET-AL/220/24/25A	3027	24V/25A	230-400Vac	LxHxP 130x150x230

Ingresso da secondario di trasformatore o da rete
Input from transformer secondary or from line

Uscita 15-60A / 24Vcc
Output 15-60A / 24Vdc

Protezione con varistori e condensatore
Protection with varistors and capacitor

Led per segnalazione di funzionamento
Led for power ON indication

Esecuzione per montaggio su barra DIN per i modelli da 15 e 25A
DIN rail mounting for 15 and 25A models

EMC conforme: EN50081-2, EN50082-2
EMC conforme: EN50081-2, EN50082-2

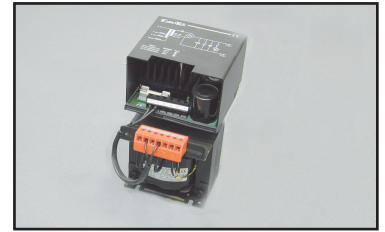

CE

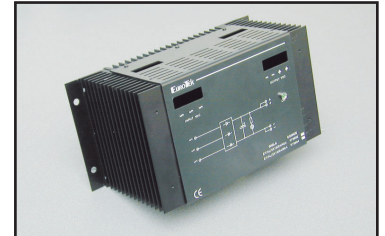

CE

SCHEMA ELETTRICO - WIRING DIAGRAM

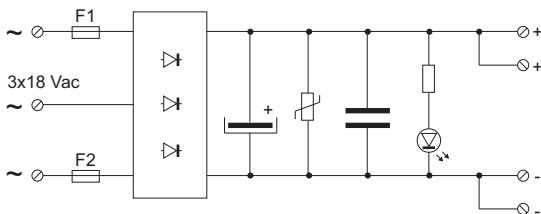

SCHEMA ELETTRICO - WIRING DIAGRAM

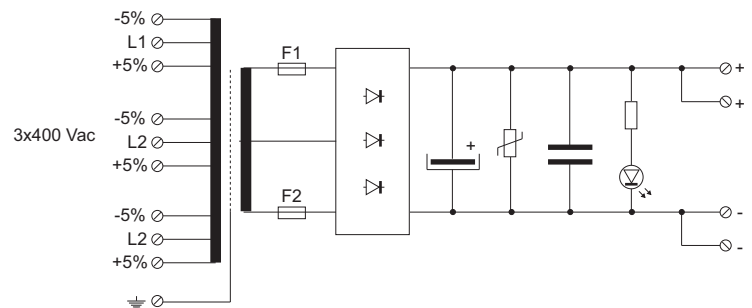

DATI TECNICI / TECHNICAL DATA

TIPO: monofase TYPE: single phase	3900	3901	3902	3904	3910	3911		3900	3901	3902	3904	3910	3911
INGRESSO / INPUT Tensione d'ingresso Input voltage	3x18 Vac 50 - 60 Hz			3x400 Vac 50-60 Hz			USCITA / OUTPUT Corrente nominale (A) Nominal current (A)	15	25	40	60	15	25
Fusibile - fuse	accessibile dall'esterno e ripristinabile arranged outside - restorable						Tensione nominale (Vcc) Voltage (Vdc)	24					
Isolamento (KVca/60 sec.) Insulation (KVca/60 sec.)	/			3,0			GENERALE / GENERAL Ondulazione residua (mVpp) Ripple (mVpp)	50	300		50	500	600
Ingresso / uscita Input / output	/			3,0			Temperatura di lavoro (°C) Working temperature (°C)	0 ~ 60					
ingresso / terra Input / earth insulation	/			3,0			Peso (Kg) - Weight (Kg)	1	1	5	5	11	11

COME ORDINARE - HOW TO ORDER

Sigla / Part Number	Cod.	Uscita / Output	Ingresso / Input	Dimensioni / Dimensions mm
1 ET-AL/3x18/24/15A	3900	24V/15A	3x18Vac	LxHxP 130x120x110
2 ET-AL/3x18/24/25A	3901	24V/25A	3x18Vac	LxHxP 130x120x110
3 ET-AL/3x18/24/40A	3902	24V/40A	3x18Vac	LxHxP 270x120x160
4 ET-AL/3x18/24/60A	3904	24V/60A	3x18Vac	LxHxP 270x120x160
5 ET-AL/380/24/15A	3910	24V/15A	3x400Vac	LxHxP 190x150x260
6 ET-AL/380/24/25A	3911	24V/25A	3x400Vac	LxHxP 190x150x260



Agenti e distributori su tutto il territorio nazionale e nei maggiori paesi europei.
Per ulteriori informazioni contattare EUROTEK Divisione marketing.

Agents and distributors all over europe.
For further information please call EUROTEK marketing division.

AGENTE/DISTRIBUTORE DI ZONA

YOUR LOCAL DISTRIBUTOR

Ottobre 2010 / October 2010

EUROTEK srl Via Corta, 7-21052 Busto Arsizio (VA) Italy
Tel. 0331-679930 0331-677196 Fax 0331-679940
web: www.eurotek.it

EUROTEK S.r.l. si riserva la facoltà di apportare modifiche alle specifiche, di questo catalogo, senza alcun preavviso.
EUROTEK S.r.l. reserve the right to change the specifications, of this data-sheet, without notice.